

INSTRUKCJA  
OBSŁUGI  
ELZAB MINI E

---

## Spis treści

<b>Rozdział 1 Opis ogólny</b>	<b>6</b>
<b>1 Charakterystyka kasy</b>	<b>6</b>
<b>2 Zawartość opakowania</b>	<b>7</b>
<b>3 Budowa kasy</b>	<b>8</b>
3.1 Elementy kasy	8
3.2 Złącza zewnętrzne kasy	8
3.3 Przyciski i wskaźniki świetlne	9
3.4 Klawiatura kasy	10
3.4.1 Znaczenie klawiszy	11
3.4.2 Domyślnie zdefiniowane klawisze	14
3.4.3 Wprowadzanie danych	15
<b>4 Elektroniczna kopia wydruków</b>	<b>18</b>
4.1 Pamięć podręczna	18
4.2 Archiwizacja danych na kartę microSD	18
4.3 Kopia bezpieczeństwa	20
4.4 Wymiana karty microSD	20
<b>Rozdział 2 Obsługa kasy</b>	<b>22</b>
<b>1 Włączanie/wyłączanie kasy</b>	<b>22</b>
<b>2 Rozpoczęcie pracy na kasie</b>	<b>22</b>
<b>3 Obsługa menu kasy</b>	<b>23</b>
<b>4 Wymiana papieru</b>	<b>25</b>
<b>5 Podłączenie opcjonalnych urządzeń</b>	<b>26</b>
5.1 Podłączenie szuflady kasowej	26
5.2 Podłączenie czytnika kodów kreskowych	26
5.2.1 Czytnik klawiaturowy	27
5.2.2 Czytnik szeregowy	27
5.3 Podłączenie wagi	27
5.3.1 Podłączenie jednej wagi do jednej kasy	27
5.3.2 Podłączenie kilku wag do jednej kasy	29
5.3.3 Podłączenie dwóch kas do jednej wagi	30
5.4 Inne urządzenia	31
<b>6 Podłączenie kasy do komputera</b>	<b>31</b>
6.1 Komputer z portem szeregowym (DSub9)	32
6.2 Komputer z portem USB	32
<b>Rozdział 3 Menu kasy</b>	<b>33</b>
<b>1 [1] [A] FUNKCJE KASJERA</b>	<b>33</b>
1.1 [1 1] [A A] Włączenie kasjera	34
1.2 [1 2] [A B] Wyłączenie kasjera	35
1.3 [1 3] [A C] Koniec zmiany kasjera	35
1.4 [1 4] [A D] Wpłata do kasy	36
1.5 [1 5] [A E] Wypłata z kasy	37

1.6 [1 6] [A F] Zestaw raportów _____	39
1.7 [1 7] [A G] RAD _____	39
1.8 [1 8] [A H] Inne funkcje kasjera _____	39
1.8.1 [1 8 1] [A H A] Stan kasy _____	40
1.8.2 [1 8 2] [A H B] Raporty zerujące _____	40
1.8.3 [1 8 3] [A H C] Raporty niezerujące _____	40
1.8.4 [1 8 4] [A H D] Raport miesięczny za poprzedni miesiąc _____	41
1.8.5 [1 8 5] [A H E] Raport okresowy za miesiąc bieżący _____	41
<b>2 [2] [B] FUNKCJE KIEROWNIKA _____</b>	<b>41</b>
2.1 [2 01] [B A] Konfiguracja _____	44
2.1.1 [2 01 1] [B A A] Definiowanie towarów _____	44
2.1.2 [2 01 2] [B A B] Definiowanie klawiszy _____	47
2.1.2.1 Definiowanie klawisza szybkiej sprzedaży towaru _____	49
2.1.2.1 Definiowanie klawisza dostępu do funkcji _____	49
2.1.2.1 Definiowanie klawisza formy płatności _____	50
2.1.2.1 Definiowanie klawisza płatności walutowych _____	51
2.1.2.2 Definiowanie klawisza rabatu lub narzutu _____	51
2.1.2.2 Kasowanie definicji klawisza _____	52
2.1.3 [2 01 3] [B A C] Definiowanie grup _____	53
2.1.4 [2 01 4] [B A D] Definiowanie jednostek _____	54
2.1.5 [2 01 5] [B A E] Definiowanie wiązań _____	54
2.1.6 [2 01 6] [B A F] Definiowanie płatności _____	55
2.1.7 [2 01 7] [B A G] Kasowanie towarów _____	55
2.1.8 [2 01 8] [B A H] Kasowanie wiązań _____	56
2.1.9 [2 01 9] [B A I] Zmiana cen towarów _____	57
2.2 [2 02] [B B] Raporty zerujące _____	57
2.2.1 [2 02 1] [B B A] Dobowy fiskalny _____	58
2.2.2 [2 02 2] [B B B] Szczegółowy sprzedaży _____	58
2.2.3 [2 02 3] [B B C] Zwrotów opakowań _____	59
2.2.4 [2 02 4] [B B D] Sprzedaż według grup _____	59
2.2.5 [2 02 5] [B B E] Koniec zmiany kasjera _____	60
2.2.6 [2 02 6] [B B F] Sumacyjny I _____	60
2.2.7 [2 02 7] [B B G] Sumacyjny II _____	61
2.3 [2 03] [B C] Raporty niezerujące _____	61
2.3.1 [2 03 01] [B C A] Finansowy podatkowy _____	61
2.3.2 [2 03 02] [B C B] Szczegółowy sprzedaży _____	61
2.3.3 [2 03 03] [B C C] Zwrotów opakowań _____	61
2.3.4 [2 03 04] [B C D] Sprzedaż według grup _____	61
2.3.5 [2 03 05] [B C E] Stanu kasy _____	61
2.3.6 [2 03 06] [B C F] Sumacyjny I _____	62
2.3.7 [2 03 07] [B C G] Sumacyjny II _____	62
2.3.8 [2 03 08] [B C H] Godzinowy aktualny _____	62
2.3.9 [2 03 09] [B C I] Godzinowy poprzedni _____	62
2.3.10 [2 03 10] [B C J] Danych o towarach _____	63
2.3.11 [2 03 11] [B C K] Okresowe _____	63
2.3.11.1 [2 03 11 1] [B C K A] Szczegółowy _____	64
2.3.11.2 [2 03 11 2] [B C K B] Skrócony _____	66
2.3.11.3 [2 03 11 3] [B C K C] Historia kopii elektronicznej _____	67
2.3.12 [2 03 12] [B C L] Konfiguracji _____	67

2.3.13 [2 03 13] [B C M] Towarów nieużywanych	68
2.3.14 [2 03 14] [B C N] Towarów statystyczny	68
2.3.15 [2 03 15] [B C O] Z kopii elektronicznej	68
2.4 [2 04] [B D] Wyświetl sprzedaż	69
2.5 [2 05] [B E] Ustawienia	70
2.5.1 [2 05 01] [B E A] Wprowadzenie użytkownika	72
2.5.2 [2 05 02] [B E B] Numer kasy	73
2.5.3 [2 05 03] [B E C] Komunikacja z PC	73
2.5.3.1 [2 05 03 1] [B E C A] Szybkość transmisji	73
2.5.3.2 [2 05 03 2] [B E C B] Identyfikator kasy	74
2.5.3.1 [2 05 03 3] [B E C C] Hasło dostępu do kasy	74
2.5.4 [2 05 04] [B E D] Użycie kasjerów	75
2.5.5 [2 05 05] [B E E] Czas wyłączenia kasy	75
2.5.6 [2 05 06] [B E F] Zmiany tylko na kopii	75
2.5.7 [2 05 07] [B E G] Klawisz podwójne zero	76
2.5.8 [2 05 08] [B E H] Ustawienia walut	76
2.5.8.1 [2 05 08 1] [B E H A] Nazwy i kursy walut	76
2.5.8.2 [2 05 08 2] [B E H B] Reszta w walucie	77
2.5.8.3 [2 05 08 3] [B E H C] Wydruk równowartości	78
2.5.8.4 [2 05 08 4] [B E H D] Definicja waluty ewidencyjnej	78
2.5.8.5 [2 05 08 5] [B E H E] Zmiana waluty ewidencyjnej	79
2.5.9 [2 05 09] [B E I] Ustawienia wagi	81
2.5.9.1 [2 05 09 1] [B E I A] Typ wagi	81
2.5.9.2 [2 05 09 2] [B E I B] System wag Prima	81
2.5.9.3 [2 05 09 3] [B E I C] Wprowadzanie wagi	82
2.5.9.4 [2 05 09 4] [B E I D] Blokada wprowadzania z wagi	82
2.5.9.5 [2 05 09 5] [B E I E] Sposób doważania	83
2.5.10 [2 05 10] [B E J] Ustawienia kodów kreskowych	84
2.5.10.1 [2 05 10 1] [B E J A] Przedrostki kodów kreskowych	84
2.5.10.2 [2 05 10 2] [B E J B] Cyfra kontrolna	84
2.5.10.3 [2 05 10 3] [B E J C] Długość kodów z ceną/wagą	85
2.5.10.4 [2 05 10 4] [B E J D] Kod kreskowy na paragon	85
2.5.11 Ustawienia paragonu	86
2.5.11.1 [2 05 11 01] [B E K A] Tryb komputerowy	86
2.5.11.2 [2 05 11 02] [B E K B] Kolejność wyboru	86
2.5.11.3 [2 05 11 03] [B E K C] Sprzedaż wg nazwy	87
2.5.11.4 [2 05 11 04] [B E K D] Zmienna cena	87
2.5.11.5 [2 05 11 05] [B E K E] Drukowanie jednostek	88
2.5.11.6 [2 05 11 06] [B E K F] Wprowadzanie kwot	88
2.5.11.7 [2 05 11 07] [B E K G] Rabaty i narzuty	89
2.5.11.8 [2 05 11 08] [B E K H] Maksymalna suma paragonu	93
2.5.11.9 [2 05 11 09] [B E K I] Obowiązek wpisania zapłaty	93
2.5.11.10 [2 05 11 10] [B E K J] Płatność bonem	94
2.5.11.11 [2 05 11 11] [B E K K] Płatność kończy paragon	94
2.5.11.12 [2 05 11 12] [B E K L] Potwierdzanie płatności	95
2.5.11.13 [2 05 11 13] [B E K M] Włączenie dodatków	96
2.5.11.14 [2 05 11 14] [B E K N] Wybór dodatków	96
2.5.11.15 [2 05 11 15] [B E K O] Terminal kart płatniczych	97
2.5.11.16 [2 05 11 16] [B E K P] Płatność terminala	97
2.5.11.17 [2 05 11 17] [B E K Q] Sygnał co n-ty paragon	98

2.5.11.18 [2 05 11 18] [B E K R] Wyłączenie kasjera po paragonie	98
2.5.11.19 [2 05 11 19] [B E K S] Wyłączenie kasjera po czasie	99
2.5.11.20 [2 05 11 20] [B E K T] Przepiętnienie liczników	99
2.5.12 [2 05 12] [B E L] Blokada otwarcia szuflady	100
2.5.13 [2 05 13] [B E M] Otwarcie szuflady po wypłacie	100
2.5.14 [2 05 14] [B E N] Maksymalna gotówka w szufladzie	101
2.5.15 [2 05 15] [B E O] Kontrola liczników	101
2.5.16 [2 05 16] [B E P] Nadpisywanie liczników	101
2.5.17 [2 05 17] [B E Q] Kontrola bufora pozycji	102
2.5.18 [2 05 18] [B E R] Program magazynowy	103
2.5.19 [2 05 19] [B E S] Uproszczone wpłaty/wypłaty	103
2.5.20 [2 05 20] [B E T] Podpisy wpłat/wypłat	104
2.5.21 [2 05 21] [B E U] Wydruk wszystkich sprzedaży	104
2.5.22 [2 05 22] [B E V] Pomiń wydruk danych	105
2.5.23 [2 05 23] [B E W] Obowiązkowy odczyt przez PC	105
2.5.24 [2 05 24] [B E X] Rodzaj wygaszacza	105
2.5.25 [2 05 25] [B E Y] Ustawienie zgodności	106
<b>2.6 [2 06] [B F] Kasjerzy</b>	<b>106</b>
2.6.1 [2 06 1] [B F A] Edycja kasjerów	107
2.6.2 [2 06 2] [B F B] Kasowanie kasjerów	108
2.6.3 [2 06 3] [B F C] Otwarte zmiany	108
<b>2.7 [2 07] [B G] Rodzaje kasjerów</b>	<b>108</b>
2.7.1 [2 07 1] [B G A] Nazwy rodzajów	109
2.7.2 [2 07 2] [B G B] Uprawnienia rodzajów	109
2.7.3 [2 07 3] [B G C] Zestaw raportów rodzaju	113
2.7.4 [2 07 4] [B G D] Maksymalny rabat rodzaju	114
2.7.5 [2 07 5] [B G E] Maksymalny narzut rodzaju	114
2.7.6 [2 07 6] [B G F] Kasowanie rodzajów	115
2.7.7 [2 07 7] [B G G] Kopiowanie rodzajów	115
2.7.8 [2 07 8] [B G H] Przywrócenie rodzajów	116
2.8 [2 08] [B H] Przystawienie zegara	117
2.9 [2 09] [B I] Stawki podatku	117
2.10 [2 10] [B J] Ustawienia kopii elektronicznej	118
2.10.1 [2 10 1] [B J A] Stan kopii elektronicznej	118
2.10.2 [2 10 2] [B J B] Inicjowanie karty	119
2.10.3 [2 10 3] [B J C] Zamknięcie karty	119
<b>3 [3] [C] FUNKCJE SERWISOWE</b>	<b>119</b>
3.1 [3 08] [C H] Testy podzespołów	120
3.2 [3 12] [C L] Wydruk tekstów stałych	121
3.3 [3 13] [C M] Następny przegląd	121
<b>Rozdział 4 Specyfikacja techniczna</b>	<b>122</b>
<b>1 Parametry kasy</b>	<b>122</b>
1.1 Parametry techniczne	122
1.2 Parametry funkcjonalne	122
<b>2 Dodatkowe wyposażenie i akcesoria</b>	<b>123</b>
<b>3 Parametry papieru</b>	<b>124</b>
<b>4 Warunki pracy, przechowywania i transportu</b>	<b>124</b>
<b>5 Zasilanie</b>	<b>124</b>

---

5.1 Zasilacz sieciowy	124
5.2 Akumulator	125
<b>6 Plombowanie kasy</b>	<b>126</b>
<b>7 Konserwacja i przeprowadzanie okresowych przeglądów</b>	<b>126</b>
<b>8 Spis komunikatów i sposoby postępowania</b>	<b>127</b>
<b>Rozdział 5 Informacje dodatkowe</b>	<b>131</b>
<b>1 Homologacje</b>	<b>131</b>
<b>2 Przykładowe wydruki</b>	<b>131</b>
<b>3 Programy współpracujące</b>	<b>138</b>
<b>4 Deklaracja Zgodności</b>	<b>138</b>

## Rozdział 1 Opis ogólny

### 1 Charakterystyka kasy

- ✓ **Interfejs EXT do podłączenia urządzeń dodatkowych tj. kontroler płatności i modem RAD**
- ✓ **Możliwość podłączenia terminala kart płatniczych poprzez zewnętrzny kontroler płatności**
- ✓ **Nazwa towaru o długości do 34 znaków**
- ✓ **Bufor pozycji paragonowych o wielkości 8.579 pozycji**
- ✓ Możliwość zasilania z sieci elektrycznej lub wewnętrznego akumulatora, dzięki temu dedykowana do pracy przenośnej
- ✓ Przypominanie o przeglądzie okresowym
- ✓ Szybki i cichy wydruk oraz łatwa wymiana papieru (easy load)
- ✓ Alfanumeryczny (literowo-cyfrowy) wyświetlacz kasjera ułatwiający pracę na kasie
- ✓ Rozliczanie opakowań zwrotnych
- ✓ Sprzedaż towarów powiązanych (np. napój wraz z butelką zwrotną)
- ✓ Podgląd paragonu w trakcie sprzedaży, z możliwością kasowania pozycji
- ✓ Udzielanie rabatów i narzutów na pozycję i na cały paragon
- ✓ Sprzedaż ze zmienną ceną (otwarte PLU)
- ✓ Definiowanie form płatności oraz płatności walutowych
- ✓ Definiowanie klawiszy szybkiej sprzedaży, wywołujących funkcje np. płatności, rabatów, raportów itp.
- ✓ Weryfikacja danych wprowadzanych przez kasjera (ograniczenie wartości kwot i rabatów, obowiązek wprowadzenia kwoty do zapłaty i dokładności ilości towaru)
- ✓ Bogate funkcje raportowania i rozliczania sprzedaży (raport zmianowy)
- ✓ Praca w wielu walutach
- ✓ Przypominanie o obowiązku wykonania raportu dobowego i miesięcznego
- ✓ Duża pojemność kopii elektronicznej (karta pamięci microSD)
- ✓ Możliwość wprowadzenia NIPu nabywcy na paragonie
- ✓ Możliwość podłączenia czytnika kodów kreskowych
- ✓ Możliwość podłączenia z komputerem przez złącze RS-232
- ✓ Współpraca z wagą lub wieloma wagami, z możliwością odczytu masy towaru z klawiatury kasy

**2 Zawartość opakowania**

Kasa Mini E



Do kasy załączone są następujące akcesoria:

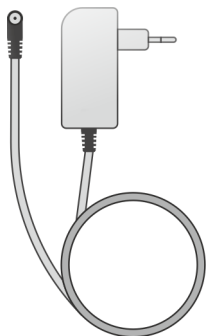

Zasilacz 12V/1A

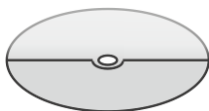

Płyta CD-ROM – płyta zawiera instrukcję obsługi, programy użytkowe m.in. do wykonywania kopii zapasowej oraz edycji bazy towarowej



Rolka papieru termicznego



Książka Kasy Rejestrującej, w której dokonuje się wszelkich adnotacji dotyczących urządzenia



Karta zgłoszenia urządzenia do urzędu skarbowego



Karta pamięci microSD (umieszczona w urządzeniu)

Przed rozpoczęciem eksploatacji należy zapoznać się z instrukcją obsługi urządzenia.



### 3 Budowa kasy

#### 3.1 Elementy kasy

Kasa rejestrująca jest urządzeniem o zwartej budowie zawierającej mechanizm drukujący typu easy load, pakiety elektroniki i akumulator. Korpus i pokrywa kasy wykonane są z tworzywa sztucznego. Zewnętrzne złącza znajdują się z boku kasy. Dostęp do wnętrza urządzenia uzyskujemy przez otwarcie pokrywy kasy. Kasa posiada następujące elementy dostępne dla użytkownika.

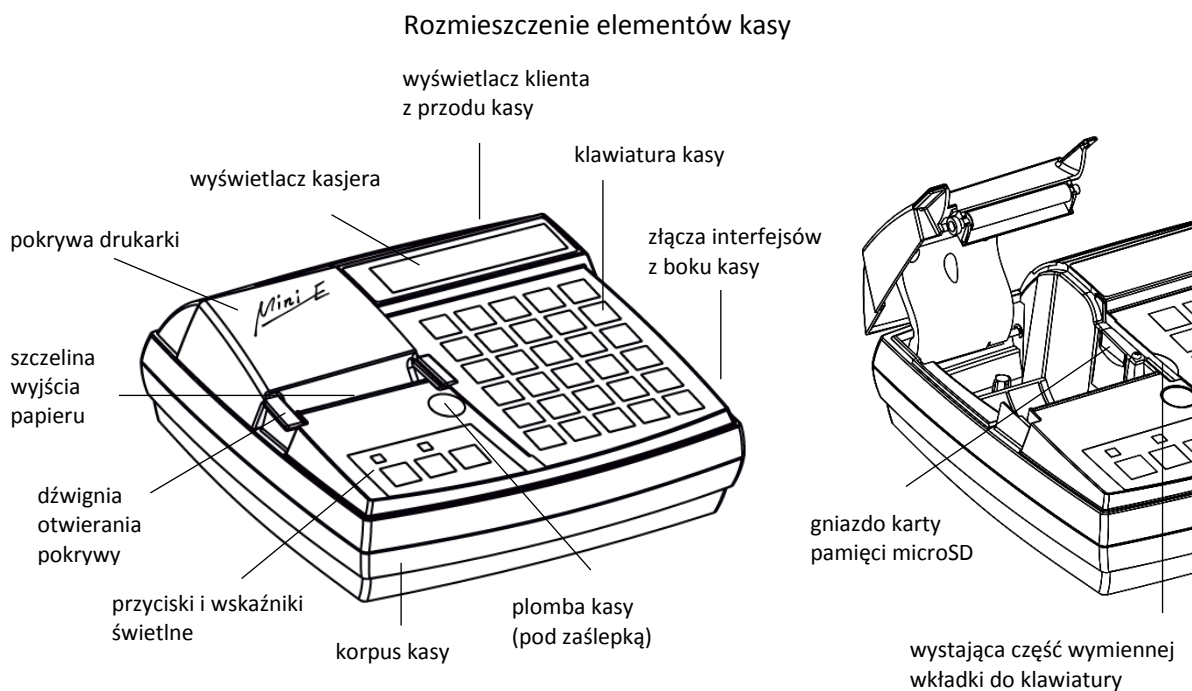

#### 3.2 Złącza zewnętrzne kasy

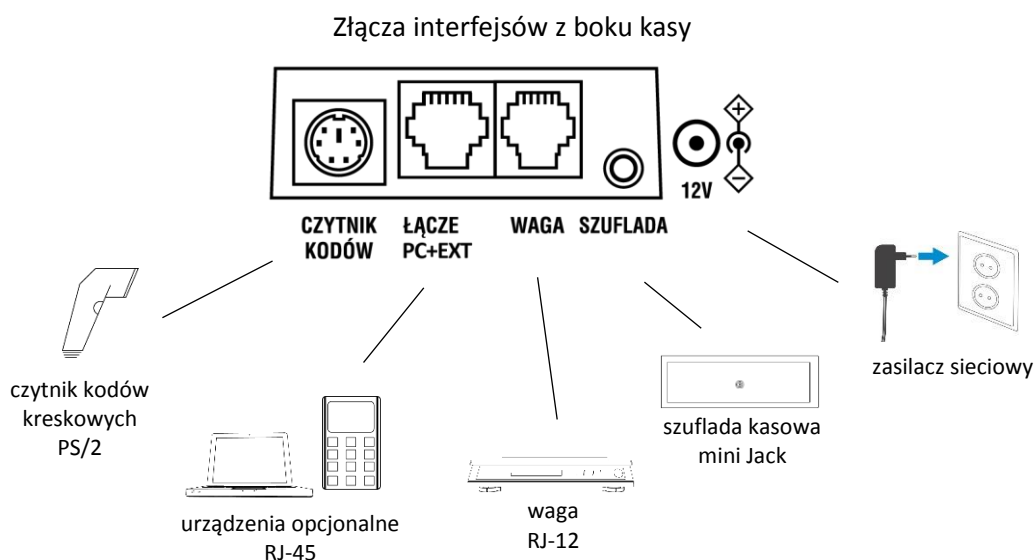

Możliwość i sposób podłączenia do kasy dodatkowych urządzeń zostały opisane w rozdziale 5 *Podłączenie opcjonalnych urządzeń* na stronie 26.



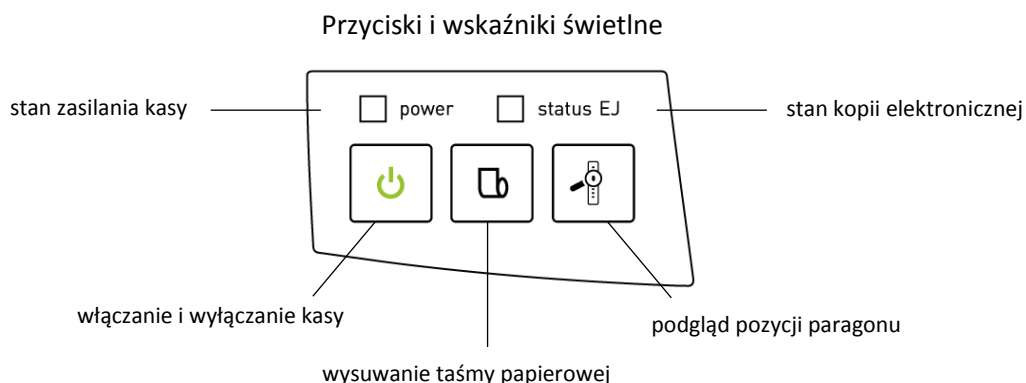

### 3.3 Przyciski i wskaźniki świetlne



Możliwe stany wskaźników świetlnych zostały opisane poniżej.

Wskaźnik	Stan wskaźnika	Przyczyna, sposób postępowania
<input type="checkbox"/> power  <input checked="" type="checkbox"/>  <input type="checkbox"/>	Aktualny stan zasilania kasy	
	sygnał zielony, ciągły	kasa podłączona do sieci energetycznej; ładowanie akumulatora z zasilacza sieciowego;
	brak sygnału	kasa odłączona od sieci energetycznej;
<input type="checkbox"/> status EJ  <input checked="" type="checkbox"/>  <input checked="" type="checkbox"/>  <input checked="" type="checkbox"/>  <input checked="" type="checkbox"/>	Aktualny stan kopii elektronicznej	
	sygnał zielony, ciągły	normalny stan pracy - kasa może wystawiać paragony i wykonać raport fiskalny dobowy; w kasie znajduje się zweryfikowana karta, właściwa dla tej kasy;
	sygnał zielony, migający	normalny stan pracy - karta jest w trakcie weryfikacji; kasa rozpoczyna weryfikację po zapisie danych na kartę, po każdym włączeniu kasy i po włożeniu karty do gniazda;
	sygnał pomarańczowy, ciągły	brak karty; należy włożyć kartę właściwą dla tej kasy;
	sygnał czerwony, migający	normalny stan pracy - trwa zapis danych na kartę; nie należy wyłączać kasy oraz nie wyjmować karty do czasu zakończenia zapisu;
	sygnał czerwony, ciągły	w pamięci podręcznej oczekują dane do archiwizacji; należy sprawdzić czy jest podłączona aktualna karta właściwa dla tej kasy <sup>1</sup> ; po wykryciu niezamkniętej, właściwej karty kasa zweryfikuje ją i dokona na niej zapisu danych;

<sup>1</sup> aktualna karta właściwa dla tej kasy – karta, na którą był już przeprowadzony zapis danych z tego egzemplarza kasy i zachowana jest ciągłość danych (nie było zapisu późniejszych danych na innej karcie)

Wskaźnik	Stan wskaźnika	Przyczyna, sposób postępowania
	sygnał czerwono-pomarańczowy, migający na przemian	została podłączona karta z innej kasy lub karta zamknięta; z takiej karty można drukować kopie wydruków, ale nie można na niej archiwizować nowych danych; aby zarchiwizować dane, należy podłączyć niezamkniętą, aktualną kartę właściwą dla tej kasy;
	sygnał pomarańczowy, migający	została podłączona niezainicjowana lub uszkodzona karta;
	sygnał zielono-czerwony, migający na przemian	<u>pamięć podręczna</u> jest bliska zapełnienia; zaleca się wykonanie raportu fiskalnego dobowego w celu automatycznego skopiowania danych na kartę;
	sygnał zielono-pomarańczowy, migający na przemian	<u>pamięć na karcie</u> jest bliska zapełnienia; zaleca się zamknięcie karty i zainicjowanie nowej;

### 3.4 Klawiatura kasy

Klawiatura kasy posiada 30 klawiszy wielofunkcyjnych. Zbudowana jest z przełączników znajdujących się pod folią. Opis klawiszy znajduje się na wymiennej wkładce między folią a przełącznikami. Wkładkę z opisem klawiszy można wyjąć pociągając wystającą część wkładki (patrz rozdział 3.1 *Elementy kasy* na stronie 8). Istnieje możliwość zdefiniowania klawiszy szybkiego dostępu, a nazwy zdefiniowanych funkcji można wpisać na wkładce ręcznie lub użyć specjalnego programu do wydrukowania gotowej wkładki zawierającej opis klawiszy zdefiniowanych za jego pomocą.



Sposób wyboru odpowiedniej funkcji danego klawisza uzależniony jest od położenia opisu na klawiszu. Zależność pomiędzy miejscem opisu, a sposobem wyboru funkcji został przedstawiony na przykładach poniżej.

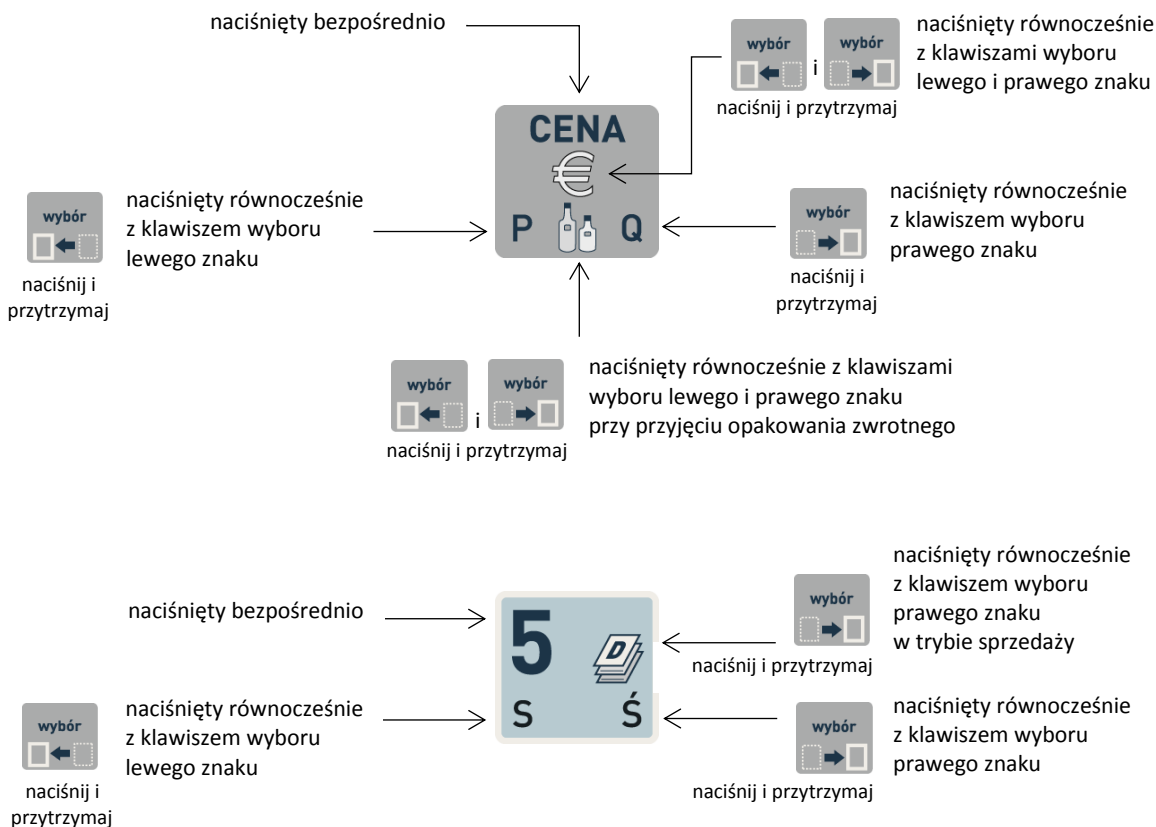

Znaczenie poszczególnych klawiszy klawiatury lub ich kombinacji zostało przedstawione w rozdziale poniżej.

### 3.4.1 Znaczenie klawiszy

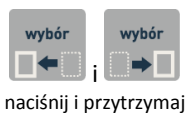
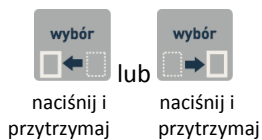

7 L Ł	8 M :	9 N Ñ
4 R *	5 S Ś	6 T /
1 U V	2 W ,	3 spacja X
0 # \$	00 Y Ź	• Z Ż

#### KLAWISZE WYBORU

- wybór znaku odpowiednio z lewej lub prawej strony klawisza naciskanego równocześnie z naciśniętym i przytrzymanym klawiszem wyboru lewego lub prawego znaku
- wybór znaku ze środkowego miejsca na klawiszu naciskanym równocześnie z dwoma naciśniętymi i przytrzymanymi klawiszami wyboru

#### KLAWISZE NUMERYCZNE wraz z kropką

- wpisywanie wartości liczbowych, kropka pełni rolę przecinka dziesiętnego

Klawisz podwójnego zera **00** *y z* może zostać wyłączony, w zależności od preferencji osób obsługujących kasę (patrz rozdział 2.5.7 [2 05 07] [B E G] Klawisz podwójne zero na stronie 76)

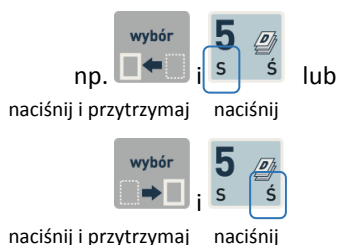
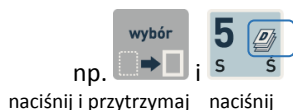

- w trybie sprzedaży - możliwość wywołania funkcji przypisanej domyślnie do danego klawisza numerycznego (naciśnięty wraz z klawiszem wyboru prawego znaku);

Lista dostępnych funkcji przypisanych domyślnie do klawiszy numerycznych znajduje się w rozdziale 3.4.2 *Domyślnie zdefiniowane klawisze* na stronie 14. Istnieje również możliwość zmiany lub usunięcia domyślnych definicji klawiszy (patrz rozdział 2.1.2 [2 01 2] [B A B] *Definiowanie klawiszy* na stronie 47).

#### KLAWISZE FUNKCYJNE

- klawisze z możliwością zdefiniowania, a następnie wywołania w trybie sprzedaży funkcji przypisanej przez kasjera do danego klawisza (tj. wpisanie rabatu/narzutu, wskazanie formy płatności lub sprzedawanego towaru, czy wydruku raportu)

Sposób definiowania klawiszy został przedstawiony w rozdziale 2.1.2 [2 01 2] [B A B] *Definiowanie klawiszy* na stronie 47).

#### KLAWISZE ZNAKOWE

- wszystkie klawisze, które mają przypisane znaki w dolnej części klawisza (litery/symbole z lewej i prawej strony) i tym samym dają możliwość wprowadzania tych znaków do kasy z poziomu klawiatury (naciskane wraz z klawiszami wyboru odpowiednio lewego lub prawego znaku)
- klawisze z możliwością definiowania (podobnie jak klawisze funkcyjne)

Sposób definiowania klawiszy został przedstawiony w rozdziale 2.1.2 [2 01 2] [B A B] *Definiowanie klawiszy* na stronie 47).

#### Klawisz ZATWIERDŹ (odpowiednik klawisza Enter)

- zatwierdzenie wprowadzonych danych (np. ceny, ilości, hasła),
- w menu kasy - zatwierdzenie wyboru danej pozycji
- w trybie sprzedaży (ECR) - wprowadzenie PLU
- w trybie sprzedaży – wejście do menu kasy (naciśnięty wraz z klawiszem wyboru lewego znaku)

#### Klawisze STRZAŁEK (górze, dół)

- w menu kasy i bazie towarowej - przejście odpowiednio do poprzedniej lub następnej pozycji (przewijanie listy)
- w trybie sprzedaży – wyszukanie towaru wg nazwy

- w trybie sprzedaży – dodatkowe otwarcie szuflady kasowej

Funkcja otwarcia szuflady przypisana do klawisza może zostać wyłączona (patrz rozdział 2.5.12 [2 05 12] [B E L] *Blokada otwarcia szuflady* na stronie 100).

#### Klawisz CENA

- w trybie sprzedaży (ECR) – wprowadzenie ceny towaru

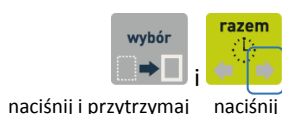

- po podsumowaniu pozycji na paragonie - przejście do płatności walutowej (naciśnięty wraz z klawiszami wyboru lewego i prawego znaku)
- przy wystawianiu pozycji na paragonie dotyczącej towaru, który jest opakowaniem – przyjęcie opakowania zwrotnego (naciśnięty wraz z klawiszami wyboru lewego i prawego znaku)

#### Klawisz RAZEM

- w trybie sprzedaży - wyświetlenie daty i czasu,
- przy wystawianiu paragonu - podsumowanie pozycji na paragonie
- w polu edycyjnym - przejście do poprzedniego/następnego znaku w linii wyświetlacza (naciśnięty odpowiednio wraz z klawiszem wyboru lewego lub prawego znaku)
- w trybie sprzedaży – automatyczna obsługa wagi (naciśnięty wraz z klawiszem wyboru lewego lub prawego znaku)
- przy definiowaniu towarów – przejście do pierwszego wolnego numeru w bazie towarowej (naciśnięty wraz z klawiszem wyboru prawego znaku)

#### Klawisz ILOŚĆ

- w trybie sprzedaży (ECR) – wprowadzenie ilości towaru
- przy wystawianiu paragonu przejście do płatności gotówką (naciśnięty wraz z klawiszami wyboru lewego i prawego znaku)

#### Klawisz CZYŚĆ

- kasowanie wprowadzonej wartości (wszystkich wprowadzonych znaków jednocześnie)
- przy wystawianiu paragonu – przejście do anulowania pozycji paragonowych lub całego paragonu

#### Klawisz WYJDŹ (odpowiednik klawisza Anuluj/Esc)

- wycofanie się z bieżącej operacji
- w menu kasy – przejście o jeden poziom wyżej lub opuszczenie menu i przejście do trybu sprzedaży
- przy wystawianiu paragonu przejście do płatności nr 02 (naciśnięty wraz z klawiszami wyboru lewego i prawego znaku)

Definiowanie form płatności patrz rozdział 2.1.6 [2 01 6] [B A F] *Definiowanie płatności* na stronie 55.

#### Klawisz KOD

- sprzedaż towaru przy użyciu czytnika kodów kreskowych dla ilości różnej od 1 lub wprowadzenia kodu kreskowego towaru z klawiatury
- przy wystawianiu paragonu przejście do płatności nr 03 (naciśnięty wraz z klawiszami wyboru lewego i prawego znaku)

Definiowanie form płatności patrz rozdział 2.1.6 [2 01 6] [B A F] *Definiowanie płatności* na stronie 55.



### Klawisze RABAT

- udzielanie odpowiednio rabatu kwotowego lub rabatu procentowego
  - przy wystawianiu paragonu - na pozycję paragonową
  - po podsumowaniu pozycji na paragonie - na cały paragon
- udzielanie odpowiednio narzutu kwotowego i narzutu procentowego (naciśnięty wraz z klawiszami wyboru lewego i prawego znaku)
  - przy wystawianiu paragonu - na pozycję paragonową
  - po podsumowaniu pozycji na paragonie - na cały paragon



### 3.4.2 Domyślnie zdefiniowane klawisze

W trybie sprzedaży istnieje możliwość wywołania funkcji przypisanej do tzw. klawisza szybkiego dostępu. W kasie został zdefiniowany i przypisany do klawiszy domyślny zestaw funkcji, a odpowiednie piktogramy umożliwiają jednoznaczne ich wyszukanie na klawiaturze.

Piktogram	Klawisz z piktogramem	Funkcja
		Włączenie kasjera
		Wyłączenie kasjera
		Wpłata do kasy
		Wypłata z kasy
		Raport KONIEC ZMIANY KASJERA
		Zestaw raportów włączonego kasjera
		Raport DOBOWY FISKALNY
		Raport FISKALNY MIESIĘCZNY za miesiąc poprzedni
		Raport SZCZEGÓŁOWY SPRZEDAŻY
		Raport SPRZEDAŻ WG GRUP

Wywołanie danej funkcji następuje po naciśnięciu klawisza z piktogramem równocześnie z naciśniętym i przytrzymanym klawiszem wyboru prawego znaku

np. wywołanie raportu dobowego fiskalnego:



Dostęp do funkcji uzależniony jest od uprawnień przyznanych kasjerowi i jest identyczny z dostępem do funkcji z poziomu menu (patrz rozdział 2.7.2 [2 07 2] [B G B] *Uprawnienia rodzajów* na stronie 109). Istnieje możliwość zmiany domyślnych definicji klawiszy oraz zdefiniowania klawiszy szybkiego dostępu do innych funkcji kasy, dzięki temu np. często wybierane przez kasjera funkcje mogą zostać wywołane bezpośrednio z poziomu klawiatury (patrz rozdział 2.1.2 [2 01 2] [B A B] *Definiowanie klawiszy* na stronie 47).

### 3.4.3 Wprowadzanie danych

#### WPROWADZANIE ZNAKÓW

W celu wprowadzenia informacji do kasy z poziomu klawiatury, należy korzystać z klawiszy numerycznych i/lub klawiszy znakowych, które mają przypisane znaki w dolnej części klawisza (litery/symbole z lewej i prawej strony).

Przez naciśnięcie klawisza równocześnie z klawiszem wyboru lewego znaku następuje wprowadzenie znaku umiejscowionego z lewej strony klawisza

np. wprowadzenie litery S:

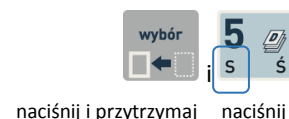

Przez naciśnięcie klawisza równocześnie z klawiszem wyboru prawego znaku następuje wprowadzenie znaku umiejscowionego z prawej strony klawisza

np. wprowadzenie litery Ś:

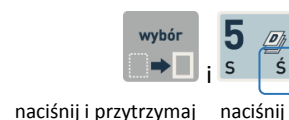

Klawisze numeryczne posiadają dodatkowo możliwość wprowadzenia odpowiedniej cyfry po bezpośrednim naciśnięciu klawisza (kropka pełni rolę przecinka dziesiętnego)

np. wprowadzenie cyfry 5:



np. w celu wprowadzenia hasła kasjera „KV5” należy wybrać kolejno klawisze lub ich kombinację:



np. w celu wprowadzenia liczby 0,99 (cena, rabat i in.), należy wybrać kolejno klawisze numeryczne:



*Wprowadzanie kwot na stronie 88.*

#### WYBÓR POZYCJI Z LISTY

Przy prezentowaniu listy na wyświetlaczu widoczna jest zawsze pierwsza jej pozycja (pusta lub wcześniej zdefiniowana) np. kasjer o numerze 01 na liście kasjerów

01 KOWALSKA  
 NR- NAZWA KASJERA

W celu wyboru pozycji należy zatwierdzić odpowiednią pozycję widoczną na wyświetlaczu





W celu wyszukania i wyświetlenia odpowiedniej pozycji listy na wyświetlaczu należy

- poruszać się za pomocą klawiszy przejścia do poprzedniej/następnej pozycji (przewijanie listy)
- wprowadzić bezpośrednio numer odpowiedniej pozycji
  - jedno lub dwucyfrowy w zależności od zastosowanego sposobu numeracji na liście
  - w przypadku numeru pozycji w bazie towarowej należy wprowadzić numer z pominięciem początkowych znaków 0



np. wprowadzenie nr 0015:



Np. jeżeli ma zostać wybrana pozycja nr 03 na liście kasjerów należy wpisać:



Zatwierdzenie pozycji umożliwia przejście w tryb edycji (widoczny migający kursor) i możliwość wprowadzenia modyfikacji np. zatwierdzenie pustej pozycji nr 03 na liście kasjerów w celu zdefiniowania nowego kasjera

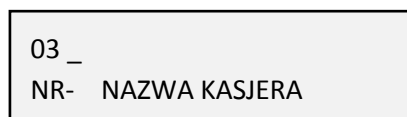

W niektórych przypadkach zatwierdzenie pozycji na liście nie powoduje przejścia w tryb edycji, lecz wskazanie wybranej pozycji np. ustawienie rodzaju wyświetlanego wygaszacza, czy przypisanie rodzaju kasjera w definicji kasjera.

### WPROWADZANIE ODPOWIEDZI

Przy pojawieniu się na wyświetlaczu pytania wymagającego wprowadzenia odpowiedzi (np. TAK lub NIE - T/N) podpowiadana jest ostatnio wprowadzona lub domyślna odpowiedź

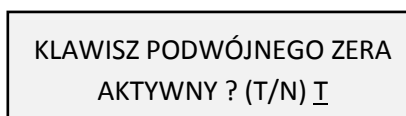

- Jeżeli podpowiadane ustawienie (znak wyświetlany pod kursorem) jest właściwe (zgodne z wymaganiami) wystarczy zatwierdzić podpowiedź lub opuścić pozycję bez zmiany ustawienia
- W celu zmiany podpowiadanego ustawienia należy wprowadzić i zatwierdzić odpowiedni znak za pomocą klawiszy znakowych (TAK: T, NIE: N) lub wykorzystać klawisze numeryczne (TAK: 1, NIE: 0) – patrz [WPROWADZANIE ZNAKÓW](#) na stronie 15



W przypadku wymagania wprowadzenia odpowiedzi T/N z jednoczesnym brakiem kursora w polu podpowiedzi np. przy przyznawaniu uprawnień rodzajowi kasjera należy najpierw przejść w tryb edycji pola za pomocą klawisza *Zatwierdź*, a następnie postępować zgodnie z instrukcją powyżej.

W przypadku pojawienia się na wyświetlaczu pytania wymagającego prowadzenia innej odpowiedzi niż T/N, należy stosując się do wyświetlanych wskazówek wprowadzić (zgodne z wymaganiami) odpowiedni znak (np. 1 lub 2 przy wyborze ilości znaków w linii nagłówka).

### **WPROWADZANIE WARTOŚCI POLA**

Przy pojawieniu się na wyświetlaczu żądania wprowadzenia informacji widoczne są:

- ostatnio wprowadzona lub domyślna wartość pola lub

WPROWADŹ KURS WYMIANY:  
\*00045000\*

- puste pole
  - tekstowe, ilość znaków ograniczona znakami \*
  - lub

NAZWA WALUTY  
\* \_ \*

- liczbowe, ilość cyfr ograniczona ilością cyfr 0

PODAJ MAKSYMALNY  
RABAT: 000%

Możliwy jest brak migającego kursora w miejscu wpisywania znaku np. przy wpisywaniu maksymalnej sumy paragonu, czy maksymalnej gotówki w szufladzie.

- Jeżeli podpowiadana wartość jest właściwa (zgodna z wymaganiami) wystarczy ją zatwierdzić lub opuścić pozycję bez modyfikacji



- W celu wprowadzenia zmian należy wprowadzić poprawną wartość z klawiatury (patrz [WPROWADZANIE ZNAKÓW](#) na stronie 15)

WPROWADŹ KURS WYMIANY:  
\*00046014\*

W przypadku, kiedy kasa automatycznie nie zatwierdzi wprowadzonych danych (np. podczas wprowadzania kursu walut) należy dodatkowo je zatwierdzić



Usunięcie błędnie wprowadzonej wartości (wszystkich znaków równocześnie)



Przesunięcie kursora na poprzedni/następny znak w linii (w przypadku braku kursora nie ma takiej możliwości)



naciśnij i przytrzymaj i naciśnij

lub



naciśnij i przytrzymaj i naciśnij

## 4 Elektroniczna kopia wydruków

Kasa zapisuje kopie wydruków na karcie pamięci typu microSD, która znajduje się w gnieździe pod pokrywą drukarki. Możliwy jest wydruk na kasie kopii dowolnego dokumentu zapisanego wcześniej na karcie, pod warunkiem podłączenia karty właściwej dla tej kasy lub innej kasy danego typu. Natomiast archiwizacja danych następuje tylko we współpracy z niezamkniętą kartą właściwą dla danej kasy. Możliwy jest również dostęp do elektronicznej kopii wydruków za pomocą odpowiedniego programu zainstalowanego i uruchomionego na komputerze (np. *EJViewer*, *AS*).

Programy dostępne są na załączonej do kasy płycie CD-ROM i stronie internetowej producenta kasy.

[www.elzab.com.pl/programy](http://www.elzab.com.pl/programy)



Poniżej znajduje się opis działania systemu elektronicznej kopii wydruków.

### 4.1 Pamięć podręczna

Podczas wydruku paragonu oraz innych dokumentów na kasie, treść wydruku jest jednocześnie zapisywana w pamięci wielokrotnego zapisu tzw. pamięci podręcznej modułu fiskalnego. Pamięć ta znajduje się wewnątrz kasy i nie jest dostępna dla użytkownika. Może ona pomieścić dane z maksymalnie dwóch okresów sprzedaży zakończonych raportem fiskalnym dobowym.

Zapis danych o sprzedaży z pamięci podręcznej na kartę microSD następuje każdorazowo po wykonaniu raportu fiskalnego dobowego. Jeżeli taki zapis nie nastąpi (powodem może być np. brak karty w urządzeniu, umieszczenie w kasie karty niewłaściwej dla danej kasy lub uszkodzenie karty), to po wykonaniu drugiego raportu fiskalnego dobowego bez archiwizacji danych, pamięć podręczna zostanie zapełniona i kasa zablokuje sprzedaż. Zapełnienie pamięci podręcznej sygnalizowane jest odpowiednim komunikatem na wyświetlaczu kasjera. Po zablokowaniu dalsza praca kasy jest możliwa dopiero po wykonaniu poprawnej archiwizacji danych na kartę microSD i tym samym zwolnieniu miejsca w pamięci podręcznej.

### 4.2 Archiwizacja danych na kartę microSD

Proces archiwizacji, czyli zapisu danych o sprzedaży z pamięci podręcznej na kartę microSD, wykonywany jest automatycznie bezpośrednio po wykonaniu raportu fiskalnego dobowego, przy spełnieniu następujących warunków:

1. W gnieździe karty w kasie znajduje się poprawnie zainicjowana karta microSD.
2. Karta microSD umieszczona w kasie jest aktualną kartą właściwą dla danej kasy<sup>1</sup>. W przeciwnym przypadku archiwizacja danych na kartę nie będzie możliwa, gdyż na jednej karcie mogą zostać zapisane dane tylko z jednego urządzenia oraz musi być zapewniona ciągłość danych zapisanych na karcie.
3. Kopie wydruków ze wszystkich poprzednich zapisów na karcie microSD znajdującej się w kasie zostały poprawnie zweryfikowane.

---

<sup>1</sup> aktualna karta właściwa dla tej kasy – karta, na którą był już przeprowadzony zapis danych z tego egzemplarza kasy i zachowana jest ciągłość danych (nie było zapisu późniejszych danych na innej karcie)

#### 4. Karta microSD nie została zamknięta.

Poprawność zapisu na kartę microSD jest po każdej archiwizacji weryfikowana, a fakt archiwizacji jest zapisany w pamięci fiskalnej. Weryfikacja danych zapisanych na karcie następuje również przy każdorazowym włączeniu kasy oraz włożeniu karty pamięci do gniazda. Stan pamięci podręcznej, karty microSD i samego procesu archiwizacji danych sygnalizowany jest odpowiednim wskaźnikiem świetlnym. Szczegółowy opis sygnalizowanych stanów kopii elektronicznej znajduje się w rozdziale 3.3 *Przyciski i wskaźniki świetlne* na stronie 9).

Czas wykonania procesów weryfikacji i archiwizacji danych zależy od ilości danych zapisanych wcześniej na karcie microSD oraz od ilości kopii wydruków zapisanych w pamięci podręcznej w przeciągu bieżącej doby fiskalnej. Należy pamiętać, że kasa jest wyposażona w funkcję oszczędzania energii z akumulatora i aby mieć pewność, że kasa w czasie wykonywania archiwizacji nie wyłączy się na skutek mechanizmu oszczędzania energii, można przed wykonaniem raportu fiskalnego dobowego podłączyć zewnętrzne zasilanie kasy.

#### **W czasie wykonywania weryfikacji i archiwizacji danych można na kasie prowadzić sprzedaż.**

Wszystkie karty, na których prowadzono archiwizację, należy przechowywać przez okres przewidziany w odrębnych przepisach dotyczących kopii wydruków z kas rejestrujących, licząc od daty wykonania ostatniego zapisu na danej karcie. W momencie inicjowania karty na kasie, jest ona oznaczana unikalną etykietą, która pozwala na jej jednoznaczną identyfikację.

**UWAGA:** Aby archiwizacja danych na karcie mogła zostać przeprowadzona w prawidłowy sposób, należy zapewnić, aby w całym procesie weryfikacji i archiwizacji danych drukarka była załączona oraz odpowiednia karta pamięci microSD była umieszczona i nie wyjmowana z gniazda drukarki.

Ze względu na trwałość zapisów na karcie microSD i wymagany okres przechowywania kopii dokumentów (w tym także kopii elektronicznych) należy stosować wyłącznie karty dostarczone przez producenta kasy. Informacje na ten temat znajdują się w załączonej do kasy **Książce Kasy Rejestrującej**.

Poniżej przedstawiony został schemat zapisu danych na kartę pamięci microSD.

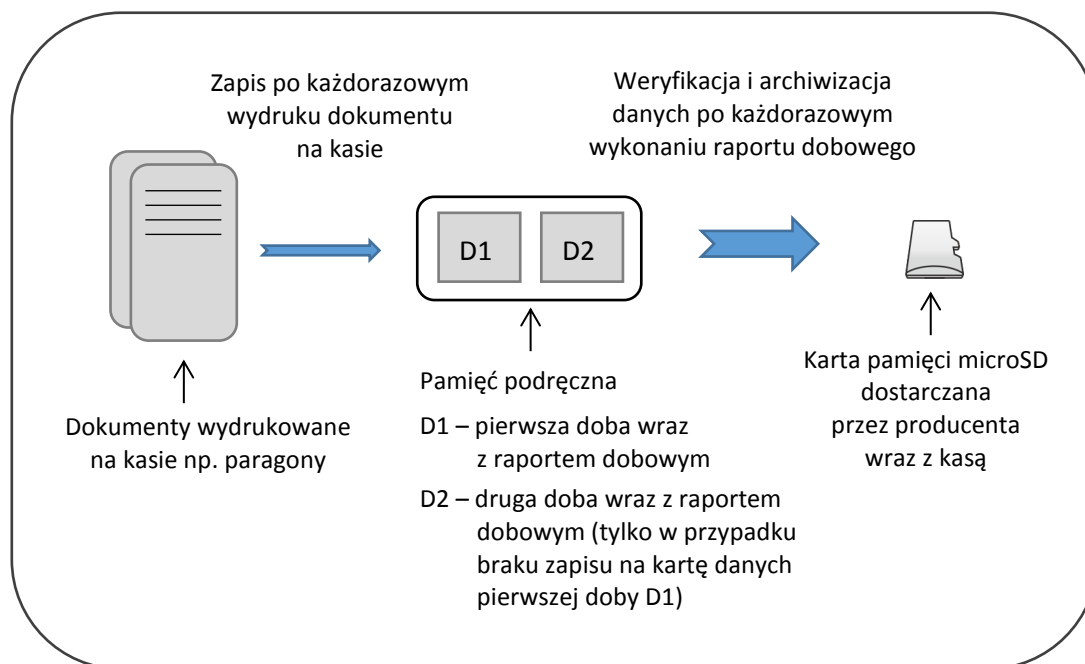

### 4.3 Kopia bezpieczeństwa

Zaleca się każdorazowo po zakończeniu procesu archiwizacji wykonać kopię zapasową danych zapisanych na karcie.

Kopię zapasową można wykonać przez:

- ✓ wyjęcie karty microSD z kasy (patrz rozdział 4.4 *Wymiana karty microSD* niżej), umieszczenie karty w czytniku kart microSD podłączonym do komputera, skopiowanie danych na inny nośnik (dysk twardy, płytę CD/DVD, pendrive);
- ✓ bez wyjmowania karty z kasy, za pomocą programu *SDBackup* zainstalowanego i uruchomionego na komputerze podłączonym do kasy przez złącze PC.

Program dostępny jest na załączonej do kasy płycie CD-ROM i stronie internetowej producenta kasy.

[www.elzab.com.pl/programy](http://www.elzab.com.pl/programy)



### 4.4 Wymiana karty microSD

Karta microSD nie jest objęta plombowaniem i jest dostępna dla użytkownika kasy. Karta znajduje się w gnieździe pod pokrywą drukarki, jest zakryta i zabezpieczona metalową osłoną, zamocowaną wkrętem. Poniżej został przedstawiony sposób wyjęcia karty z gniazda np. w celu wykonania kopii zapasowej.

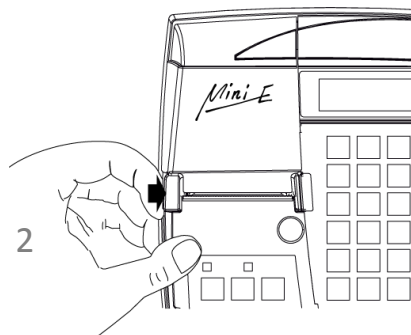

1. Upewnij się, że kasa jest wyłączona.
2. Pociągnij dźwignię otwierania pokrywy drukarki i unieś ją do góry.

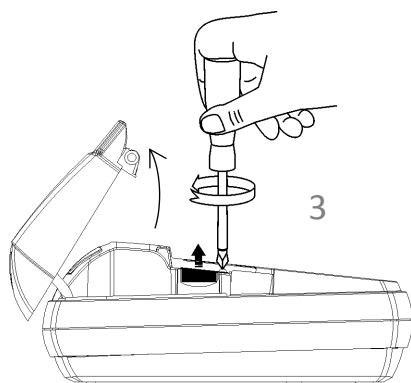

3. Odkręć wkręt i zdejmij metalową osłonę gniazda karty pamięci

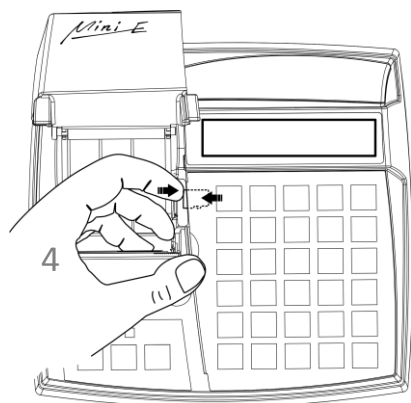

4. W celu odblokowania i wysunięcia karty, naciśnij wystający jej koniec do wyczuwalnego kliknięcia
5. Wyjmij wysuniętą z gniazda kartę pamięci

Przy wkładaniu karty należy postępować odwrotnie: włożyć kartę do gniazda i wcisnąć lekko do zakliknięcia, założyć osłonę gniazda i przykręcić ją wkrętem, a następnie zamknąć pokrywę. Montowanie metalowej osłony nie jest obowiązkowe, ma na celu utrudnienie dostępu do karty microSD.

**Przy wkładaniu karty do gniazda należy upewnić się, że styki karty są skierowane w dół.**



**UWAGA:** Nie należy wyjmować karty microSD ze złącza karty przy załączonej drukarce oraz w szczególności, kiedy wykonywane są operacje zapisu lub odczytu karty.

Nigdy nie należy ingerować w strukturę i zawartość plików karty microSD. Jakikolwiek zmiany w tej strukturze oraz zmiana zawartości karty przez użytkownika mogą doprowadzić do utraty kopii wydruków. Nie wolno używać karty kopii elektronicznej do celów innych niż jej przeznaczenie w kasie i nie wkładać do innych urządzeń np. do aparatu fotograficznego.

Odpowiedzialność za uszkodzenie danych na karcie microSD lub jej utratę ponosi użytkownik.

## Rozdział 2 Obsługa kasy

### 1 Włączanie/wyłączanie kasy

Do włączania i wyłączania kasy służy przycisk zasilania umieszczony z lewej strony poniżej pokrywy drukarki (patrz rozdział 3.3 *Przyciski i wskaźniki świetlne* na str. 9).

#### WŁĄCZANIE

- ✓ krótkie naciśnięcie przycisku zasilania



#### WYŁĄCZANIE

- ✓ naciśnięcie i przytrzymanie powyżej 1 sekundy przycisku zasilania
- ✓ samoczynnie po określonym czasie od odłączenia zasilacza sieciowego i spełnieniu dodatkowych warunków (patrz rozdział 2.5.5 [2 05 05] [B E E] *Czas wyłączenia kasy* na stronie 75)



Po włączeniu kasy jest automatycznie wywoływana funkcja WŁĄCZENIE KASJERA (patrz rozdział 1.1 [1 1] [A A] *Włączenie kasjera* na stronie 34), gdyż do rozpoczęcia pracy kasa wymaga zalogowania kasjera. W zależności od konfiguracji opcji UŻYCIE KASJERÓW w ustawieniach (patrz rozdział 2.5.4 [2 05 04] [B E D] *Użycie kasjerów* na stronie 75), zostanie włączony kasjer domyślny lub kasjer zidentyfikowany po wprowadzeniu unikalnego hasła.

Przy pierwszym uruchomieniu kasy zdefiniowany jest domyślnie tylko jeden kasjer (05 SZEŃ), który ma pełne uprawnienia dostępu do kasy oraz hasło puste, należy więc nie wprowadzając żadnych znaków zatwierdzić puste hasło.

### 2 Rozpoczęcie pracy na kasie

Do rozpoczęcia pracy na kasie konieczne jest wykonanie następujących czynności:

#### 1 Wprowadzenie NIP i nagłówka

MENU > 3 FUNKCJE SERWISOWE > 06 WPROWADZENIE NIP

#### 2 Zaprogramowanie stawek podatku

MENU > 3 FUNKCJE SERWISOWE > 02 STAWKI PODATKU      lub

MENU > 2 FUNKCJE KIEROWNIKA > 09 STAWKI PODATKU

Wykonywane  
przez użytkownika  
lub serwis

#### 3 Fiskalizacja

Do prowadzenia ewidencji sprzedaży konieczne jest przeprowadzenie fiskalizacji kasy – jednokrotnego i niepowtarzalnego uaktywnienia trybu fiskalnego pracy kasy z równoczesnym wpisaniem numeru identyfikacji podatkowej podatnika (NIP) do pamięci fiskalnej. Czynność tę, potwierdzoną wydrukiem pierwszego raportu fiskalnego dobowego dołączanego do Książki kasy rejestrującej, wykonuje wyłącznie uprawniony pracownik autoryzowanego punktu serwisowego, posiadający ważny identyfikator wydany przez producenta kasy.

Od tego momentu kasa pracuje w tzw. **trybie fiskalnym** i zapewnia niezmienny zapis danych o wysokości obrotu i kwotach podatku należnego w pamięci fiskalnej kasy. Możliwy jest natomiast wielokrotny odczyt tych danych.

Do momentu przeprowadzenia fiskalizacji kasa pracuje w tzw. **trybie szkoleniowym**, który umożliwia użytkownikowi kasy na potrzeby przeszkolenia użytkowników, przeprowadzenia testów urządzenia, a wszystkie transakcje zarejestrowane na kasie w tym trybie nie podlegają opodatkowaniu (raporty dobowe nie są zapisywane w pamięci fiskalnej).

## 4 Zaprogramowanie bazy towarowej

**MENU > 2 FUNKCJE KIEROWNIKA > 01 KONFIGURACJA > 1 DEFINIOWANIE TOWARÓW**

Sposób definiowania towarów został przedstawiony w rozdziale 2.1.1 [2 01 1] [B A A] *Definiowanie towarów* na stronie 44.

## 5 Zaprogramowanie klawiszy szybkiego dostępu (opcjonalnie)

**MENU > 2 FUNKCJE KIEROWNIKA > 01 KONFIGURACJA > 2 DEFINIOWANIE KLAWISZY**

Sposób definiowania klawiszy szybkiego dostępu, w celu uproszczenia wywołania funkcji kasy często wybieranych przez kasjera, został przedstawiony w rozdziale 2.1.2 [2 01 2] [B A B] *Definiowanie klawiszy* na stronie 47.

## 3 Obsługa menu kasy

W menu kasy dostępne są funkcje i opcje umożliwiające m.in. konfigurację kasy oraz wspomagające pracę kasjera. Zostały one podzielone na 3 główne grupy. Dostęp do danej funkcji/opcji zależy od uprawnień przyznanych kasjerowi (patrz rozdział 2.7.2 [2 07 2] [B G B] *Uprawnienia rodzajów* na stronie 109).

1	FUNKCJE KASJERA
2	FUNKCJE KIEROWNIKA
3	FUNKCJE SERWISOWE

### Wejście do menu kasy

Po wejściu do menu kasy na wyświetlaczu pojawi się pierwsza pozycja menu

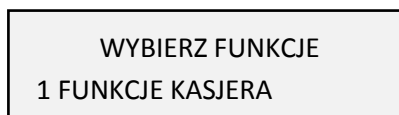

naciśnij i przytrzymaj    naciśnij

Sposoby wyboru odpowiedniej pozycji menu i/lub wywołania danej funkcji/opcji kasy przedstawione zostały poniżej.



## Wybór pozycji z menu

- Wybór pozycji za pomocą klawiszy przejścia do poprzedniej/następnej pozycji menu (po wcześniejszym wejściu do menu kasy)

W celu wybrania pozycji widocznej na wyświetlaczu należy zatwierdzić pozycję

np. w celu wybrania pozycji 1 FUNKCJE KASJERA po wejściu do menu kasy, należy ją zatwierdzić



W celu wybrania pozycji niewidocznej na wyświetlaczu należy najpierw wyszukać daną pozycję za pomocą klawiszy przejścia do poprzedniej/następnej pozycji menu, a następnie po jej wyświetleniu zatwierdzić ją

np. w celu wybrania pozycji 3 FUNKCJE SERWISOWE po wejściu do menu kasy, należy wyszukać pozycję naciskając odpowiednio:



- Wybór pozycji za pomocą adresu dostępu (po wcześniejszym wejściu do menu kasy)

W celu wywołania danej funkcji/opcji należy wprowadzić za pomocą klawiatury (patrz rozdział 3.4.3 *Wprowadzanie danych* na stronie 15) odpowiedni adres dostępu (unikatowy skrót liczbowy, literowy lub mieszany)

np. w celu wyboru opcji [2 05 11 04] [B E K D] ZMIENNA CENA należy wprowadzić wskazany

ciąg liczb [2 05 11 04]: lub

ciąg liter [B E K D]: lub

kombinację tych liczb i liter

Adresy dostępu do poszczególnych funkcji są podane na schematach struktury menu i w nagłówku każdej opisywanej funkcji/opcji (również w spisie treści).

Adresy literowe odpowiadają adresom liczbowym wg zasady, że kolejnym liczbom zostały przyporządkowane kolejne litery alfabetu 1-A, 2-B, 3-C... itd.

- Wybór pozycji bezpośrednio klawiszem lub kombinacją klawiszy z poziomu klawiatury (poza menu kasy)

Wywołanie funkcji domyślnie przypisanych do klawiszy (patrz rozdział 3.4.2 *Domyślnie zdefiniowane klawisze* na stronie 14).

np. w celu wywołania raportu dobowego fiskalnego należy wybrać klawisze:

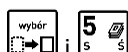

Wywołanie funkcji zdefiniowanej wcześniej przez kasjera i przypisanej do danego klawisza (patrz rozdział 2.1.2 [2 01 2] [B A B] *Definiowanie klawiszy* na stronie 47).

## Wycofanie się z wybranej pozycji



Po wyborze przez kasjera pozycji, do której nie ma uprawnień na wyświetlaczu pojawi się odpowiedni komunikat

BRAK UPRAWNIENI  
NACIŚNIJ DOWOLNY KLAWISZ

Wybór pozycji menu może skutkować uruchomieniem wybranej funkcji, wywołaniem pola do wprowadzania informacji lub wyświetleniem pierwszej pozycji podmenu.

#### 4 Wymiana papieru

Pojawienie się znacznika końca papieru (barwne plamy na papierze) lub wyświetlenie komunikatu BRAK PAPIERU W DRUKARCE oznacza konieczność wymiany rolki taśmy papierowej na nową.

Poniżej został przedstawiony sposób wymiany rolki papieru w drukarce.

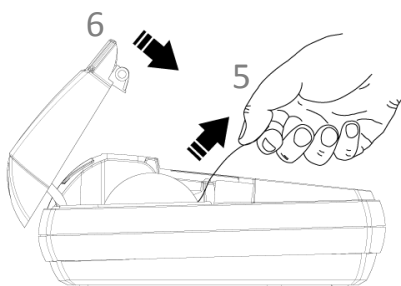
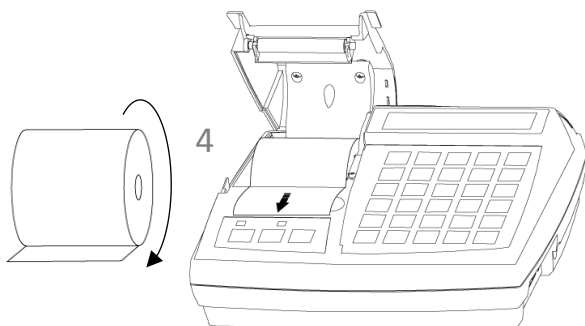
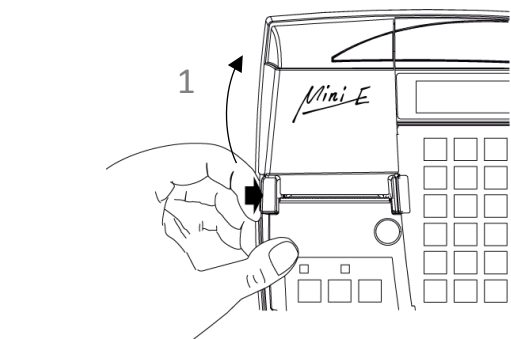

1. Pociągnij dźwignię otwierania pokrywy drukarki we wskazanym miejscu i unieś ją do góry
2. Usuń z drukarki pozostałości po poprzedniej rolce papieru
3. Usuń z nowej rolki papieru zewnętrzny zwój z resztkami kleju
4. Rozwiń nową rolkę papieru i umieść w drukarce zgodnie z rysunkiem
5. Wyprowadź początek papieru na zewnątrz w miejscu szczeliny wyjścia papieru w pokrywie
6. Zamknij pokrywę drukarki i zatrzaśnij
7. Wsuń kilka centymetrów papieru przyciskiem wysunięcia papieru
8. Energicznym ruchem oderwij papier na krawędzi szczeliny wyjścia papieru

## 5 Podłączenie opcjonalnych urządzeń

Do kasy można podłączyć dodatkowe urządzenia współpracujące z kasą, które wymagają oddzielnego zakupu tj. waga, szuflada kasowa, czytnik kodów kreskowych, kontroler płatności, czy modem zdalnego dostępu. Doboru oraz konfiguracji urządzeń powinien dokonać uprawniony serwisant.

### 5.1 Podłączenie szuflady kasowej



**UWAGA:** Przed przystąpieniem do podłączenia szuflady do kasy należy wyłączyć zasilanie.

Szuflada kasowa wymaga oddzielnego zakupu. Kasa posiada możliwość podłączenia szuflady kasowej z rodziny ELZAB Gamma z kablem typu mini Jack. Instalacja szuflady ogranicza się do fizycznego podłączenia przewodu szuflady do dedykowanego złącza SZUFLADA w kasie (patrz rozdział 3.2 *Złącza zewnętrzne kasy* na stronie 8). Szuflady kasowe z rodziny Gamma produkowane są w różnych kolorach i rozmiarach (szerokość i głębokość) co pozwala na wybranie szuflady stosownie do potrzeb.

Szuflada otwierana jest elektrycznie w chwili, gdy operacje na kasie wymagają kontaktu z gotówką tj. zakończenie paragonu, początek i koniec zmiany kasjera itp. Istnieje również możliwość dodatkowego otwarcia szuflady poprzez naciśnięcie klawisza  na klawiaturze kasy np. gdy chcemy rozmiąć banknot. Funkcja ta może zostać zablokowana za pomocą opcji *BLOKADA OTWARCIA SZUFLADY* w ustawieniach kasy (patrz rozdział 2.5.12 [2 05 12] [B E L] *Blokada otwarcia szuflady* na stronie 100). W razie konieczności otwarcia szuflady pozbawionej zasilania (np. przy braku napięcia) należy nacisnąć dźwignię widoczną w otworze od spodu szuflady.

Aby sprawdzić poprawność działania szuflady po uprzednim podłączeniu do kasy, należy uruchomić test szuflady znajdujący się w funkcjach serwisowych (patrz rozdział 3.1 [3 08] [C H] *Testy podzespołów* na stronie 120).

### 5.2 Podłączenie czytnika kodów kreskowych

Kasa ma możliwość współpracy z czytnikami kodów kreskowych z interfejsem klawiaturowym (Keyboard emulation) oraz z interfejsem szeregowym (RS-232).



**UWAGA:** Przed przystąpieniem do podłączenia czytnika do kasy należy wyłączyć zasilanie. Przewód połączeniowy nie jest dołączany do wyposażenia kasy.

Poniżej zostały przedstawione sposoby konfiguracji czytników kodów kreskowych w celu zapewnienia poprawnej pracy z kasą.



**UWAGA:** Producent kasy nie ponosi odpowiedzialności za niewłaściwą pracę lub wady, powstałe na skutek błędnie przeprowadzonej konfiguracji czytnika.

Jeżeli identyfikacja towarów będzie odbywać się za pomocą czytnika kodów kreskowych, należy w kasie dodatkowo ustawić parametry kodów (patrz rozdział 2.5.10 [2 05 10] [B E J] *Ustawienia kodów kreskowych* na stronie 84).

### 5.2.1 Czytnik klawiaturowy

Istnieje możliwość bezpośredniego podłączenia czytnika kodów kreskowych posiadającego wtyk MiniDin6 (PS/2) do złącza CZYTNIK KODÓW kasy.

Sposób konfiguracji klawiaturowego czytnika kodów kreskowych:

1. wyłączyć przedrostki (prefix)
2. włączyć przyrostek (suffix) CR (0Dh)

### 5.2.2 Czytnik szeregowy

W celu podłączenia do kasy czytnika kodów kreskowych posiadającego gniazdo DSUB9, należy zastosować *ROZGAŁĘŻNIK do kasy ELZAB Jota*, który nie jest dołączany do wyposażenia kasy i wymaga dodatkowego zakupu (patrz rozdział 2 *Dodatkowe wyposażenie i akcesoria* na stronie 123).

Sposób konfiguracji szeregowego czytnika kodów kreskowych:

1. ustawić parametry transmisji na: 9600, even, 8 bit, 1 stop
2. wyłączyć przedrostki (prefix)
3. włączyć przyrostek (suffix) CR, LF (0Dh, 0Ah)

## 5.3 Podłączenie wagi

### 5.3.1 Podłączenie jednej wagi do jednej kasy

Do połączenia wagi z kasą służy dedykowane złącze WAGA. Informacja z wagi do kasy może być przekazana (w zależności od możliwości wagi) przez odpytanie wagi z poziomu kasy (naciśnięcie klawisza na kasie) lub przez naciśnięcie klawisza na wadze.

Sposób konfiguracji kasy:

1. w ustawieniach wagi wybrać typ zastosowanej wagi zgodnie z tabelą poniżej (patrz rozdział 2.5.9.1 [2 05 09 1] [B E I A] Typ wagi na stronie 81)
2. w ustawieniach wagi ustawić sposób przesyłania informacji z wagi do kasy:  
BLOKADA WPROWADZANIA WAGI Z KLAWIATURY KASY (T/N)  
- patrz rozdział 2.5.9.3 [2 05 09 3] [B E I C] *Wprowadzanie wagi* na stronie 82  
BLOKADA WPROWADZANIA WAGI Z KLAWIATURY NA WADZE (T/N)  
- patrz rozdział 2.5.9.4 niżej [2 05 09 4] [B E I D] *Blokada wprowadzania z wagi* na stronie 82

Sposób konfiguracji wagi:

1. wagę należy skonfigurować zgodnie z wytycznymi w tabeli poniżej  
**wagi ELZAB Prima, ELZAB Prima K i ELZAB CAT17 zostaną skonfigurowane automatycznie po włączeniu kasy**

KONFIGURACJA WAG							
Nr wagi wg menu kasy	Parametry transmisji	Wykaz wag zgodnych pod względem parametrów transmisji	Sposób konfiguracji wagi		Sposób przekazywania wyniku z wagi do kasy (metody ważenia)	Rodzaj kabla łączącego wagę z kasą	
1.	ELZAB Prima/ Prima K	9600 8,E,1	ELZAB CAT17	Ustawienia fabryczne		naciśnięcie klawiszy ← na kasie lub → na wadze	kabel z wyposażenia wagi.; dla wagi CAT17 dodatkowo kabel wagi do kasy Delta II G (kod: A14) <sup>1</sup>
2.	Angel AP1-15xx PODST.	9600 8,N,1	Angel (AP1-15EX, AP1-15MX)	----		naciśnięcie klawisza ← na kasie	kabel wagi do kasy Delta II G (kod: A14)*
			MEDESA BASIC Price BASIC Count	Conex TPV = Ecr7, Baud Rate =9600	Parity = No Num. Bits = 8 Stop Bits = 1	naciśnięcie klawisza ← na kasie	kabel wagi DSUB9M/RJ12 (kod: A64)
3.	Angel AP1-15xx ROZSZ.	9600 8,N,1	Angel (AP1-15EX, AP1-15MX)	----		naciśnięcie klawisza ← na kasie	kabel wagi do kasy Delta II G (kod: A14)*
4.	Interfejs Aster 1200	1200 7,E,1	Angel (15xx, AP15xx) Copyfax HANA HS7600, MEDESA (CAT8, CAT9) (montowane przed 01.97r)	u producenta (firma ASTER) konfiguracja na urządzenia ELZAB		naciśnięcie klawisza ← na kasie	kabel wagi do kasy Delta II G (kod: A14)*
			MEDESA BASIC RK10, BASIC SP	Protokół 4 Mode: 0	Baud 0 (1200) Pała 9 (7,E,1)	naciśnięcie klawisza ← na kasie	kabel wagi do kasy Delta II G (kod: A14)*
			MEDESA BASIC RK100	Mode: 0 Baud: 1200	Pała: E71 Peri: Prt 04	naciśnięcie klawisza ← na kasie	kabel wagi RJ45/RJ12 (kod: A35)
5.	Interfejs Aster 9600	9600 8,E,1	Angel (15xx, AP15xx) Copyfax HANA HS7600, MEDESA(CAT8, CAT9)	u producenta (firma ASTER) konfiguracja na urządzenia ELZAB		naciśnięcie specjalnego klawisza na wadze (zależn. od typu wagi)	kabel wagi do kasy Delta II G (kod: A14)*
			MEDESA BASIC RK10, BASIC SP	Protokół 2 Mode: 0	Baud 3 (9600) Pała 3 (8,E,1)	Naciśnięcie klawiszy ↓,5 na wadze	kabel wagi do kasy Delta II G (kod: A14)*
			MEDESA BASIC RK100	Mode: 0 Baud: 9600	Pała: E81 Peri: Prt 02	Naciśnięcie klawiszy ↓,5 na wadze	kabel wagi RJ45/RJ12 (kod: A35)
6.	Turkus	9600 8,E,1	WTN6, WTN15, TP3, TP6, TP15	sposób wysyłania wartości masy - SR, protok. komunik. - P11		naciśnięcie klaw. ← na kasie lub → na wadze.	kabel wagi do kasy Delta II G (kod: A14)*
			AGAT, AMBER, KORAL (Przesłanie tylko masy)	Protokół ELZAB SYSTEM-600		naciśnięcie klawisza → na wadze.	
			DIBAL C103	Protokół ELZAB Mini		Naciśnięcie klawisza ← na kasie	kabel wagi do kasy Delta II G (kod: A14)*
7.	Medesa PRICE/ COUNT	9600 8,E,1	MEDESA BASIC Price BASIC Count	Conex TPV = Type9 Protocol = Extend Baud Rate = 9600 Parity = Even Num. Bits = 8 Stop Bits = 1	naciśnięcie klawisza ← na kasie lub ↑, MENU na wadze	kabel wagi DSUB9M/RJ12 (kod: A64)	

<sup>1</sup> schemat ideowy kabla znajduje się w instrukcji serwisowej kasy

### 5.3.2 Podłączenie kilku wag do jednej kasy

Kasa ma możliwość współpracy z kilkoma wagami jednocześnie. Sposób podłączenia wag uzależniony jest od ich rodzaju:

#### a) Wagi produkcji ELZAB np. ELZAB Prima, ELZAB Prima K

W celu podłączenia wag do kasy, należy zastosować *ROZDZIELACZ WAG*, który umożliwia podłączenie do 4 wag jednocześnie. Rozdzielacz nie jest dołączany do kasy i wymaga dodatkowego zakupu (patrz rozdział 2 *Dodatkowe wyposażenie i akcesoria* na stronie 123). Rozdzielacz należy podłączyć do kasy przez dedykowane złącze WAGA.

Wynik z wagi do kasy może być przekazany poprzez naciśnięcie klawisza na wadze lub przez odpytanie wagi z poziomu kasy. Aby możliwe było odpytywanie wag z klawiatury kasy, wagi muszą pracować w tzw. systemie wag Prima, a każda z wag musi mieć ustawiony inny adres wewnętrzny. Umożliwia to np. ważenie na jednej wadze wędlin, a na innej mięsa.

Sposób konfiguracji kasy:

1. Wybrać typ zastosowanej wagi: ELZAB PRIMA/PRIMA K (patrz rozdział 2.5.9.1 [2 05 09 1] [B E I A] Typ wagi na stronie 81).
2. Ustawić sposób przesyłania informacji z wagi do kasy:  
 WPROWADZANIE WAGI Z KLAWIATURY KASY (T/N)  
 - patrz rozdział 2.5.9.3 [2 05 09 3] [B E I C] Wprowadzanie wagi na stronie 82  
 BLOKADA WPROWADZANIA WAGI Z KLAWIATURY NA WADZE (T/N)  
 - patrz rozdział 2.5.9.4 niżej [2 05 09 4] [B E I D] Blokada wprowadzania z wagi na stronie 82.
3. Włączyć lub wyłączyć obsługę systemu wag PRIMA, która umożliwia przypisanie każdej z wag do ważenia różnych towarów (patrz rozdział 2.5.9.2 [2 05 09 2] [B E I B] System wag Prima na stronie 81).
4. Przy definiowaniu towaru należy podać numer wagi, na której będzie ważony dany towar (patrz rozdział 2.1.1 [2 01 1] [B A A] Definiowanie towarów na stronie 44).

Sposób konfiguracji wag:

1. Adres wagi w systemie wag Prima należy ustawić zgodnie z instrukcją dołączoną do wagi.
2. Parametry transmisji przesyłane są automatycznie z kasy do wagi po włączeniu kasy.

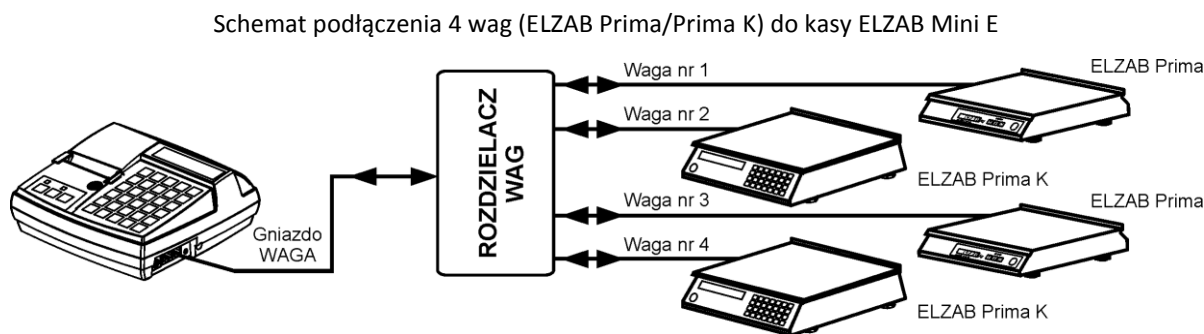

#### b) Wagi mające możliwość wysyłania wyniku ważenia przez naciśnięcie klawisza na wadze np. TURKUS

Wagi należy podłączyć do kasy poprzez złącze WAGA i *ROZGAŁĘŻNIK 1K/2W* (nie jest oferowany jako produkt przez producenta kasy, a schemat ideowy rozgałęźnika znajduje się w instrukcji serwisowej kasy). Wszystkie wagi muszą posiadać ten sam rodzaj protokołu komunikacyjnego.

Sposób konfiguracji kasy:

1. Wybrać typ zastosowanej wagi (patrz rozdział 2.5.9.1 [2 05 09 1] [B E I A] Typ wagi na stronie 81) zgodnie z danymi podanymi w tabeli **KONFIGURACJA WAG** na stronie 28.
2. Ustawić opcję BLOKADA WPROWADZANIA WAGI Z KŁAWIATURY NA WADZE na NIE (N) - patrz rozdział 2.5.9.4 niżej [2 05 09 4] [B E I D] *Blokada wprowadzania z wagi* na stronie 82.

Sposób konfiguracji wag:

1. Wagę należy skonfigurować zgodnie z danymi podanymi w tabeli **KONFIGURACJA WAG** na stronie 28.

### **c) Wagi nie mające możliwości wysłania wyniku ważenia po naciśnięciu klawisza na wadze np. ANGEL AP1**

Wagi należy podłączyć do kasy poprzez złącze WAGA, ROZGAŁĘŻNIK 1K/2W (nie jest oferowany jako produkt przez producenta kasy, a schemat ideowy rozgałęźnika znajduje się w instrukcji serwisowej kasy) i PRZYSTAWKI WAGOWE, które nie są dołączane do wyposażenia kasy i wymagają dodatkowego zakupu (patrz rozdział 2 *Dodatkowe wyposażenie i akcesoria* na stronie 123).

Odczyt wyniku ważenia polega na naciśnięciu klawisza na przystawce wagowej podłączonej do wagi.

Sposób konfiguracji kasy:

1. Wybrać typ zastosowanej wagi: TURKUS (patrz rozdział 2.5.9.1 [2 05 09 1] [B E I A] Typ wagi na stronie 81).
2. Ustawić opcję BLOKADA WPROWADZANIA WAGI Z KŁAWIATURY NA WADZE na NIE (N) - patrz rozdział 2.5.9.4 [2 05 09 4] [B E I D] *Blokada wprowadzania z wagi* na stronie 82.

Sposób konfiguracji wag:

1. Wagę należy skonfigurować zgodnie z danymi podanymi w tabeli **KONFIGURACJA WAG** na stronie 28.

### **5.3.3 Podłączenie dwóch kas do jednej wagi**

Współpraca dwóch kas z jedną wagą odbywa się poprzez ROZGAŁĘŻNIK 2K/1W (nie jest oferowany jako produkt przez producenta kasy, a schemat ideowy rozgałęźnika znajduje się w instrukcji serwisowej kasy). W tym trybie pracy nie ma możliwości przesyłania wyniku ważenia po naciśnięciu klawisza na wadze.

Sposób konfiguracji kasy:

1. Wybrać typ zastosowanej wagi (patrz rozdział 2.5.9.1 [2 05 09 1] [B E I A] Typ wagi na stronie 81) zgodnie z danymi podanymi w tabeli **KONFIGURACJA WAG** na stronie 28.
2. Ustawić opcję BLOKADA WPROWADZANIA WAGI Z KŁAWIATURY NA WADZE na TAK (T) - patrz rozdział 2.5.9.4 [2 05 09 4] [B E I D] *Blokada wprowadzania z wagi* na stronie 82.

Sposób konfiguracji wag:

1. Wagę należy skonfigurować zgodnie z danymi podanymi w tabeli **KONFIGURACJA WAG** na stronie 28.

Schemat podłączenia jednej wagi do dwóch kas ELZAB Mini E

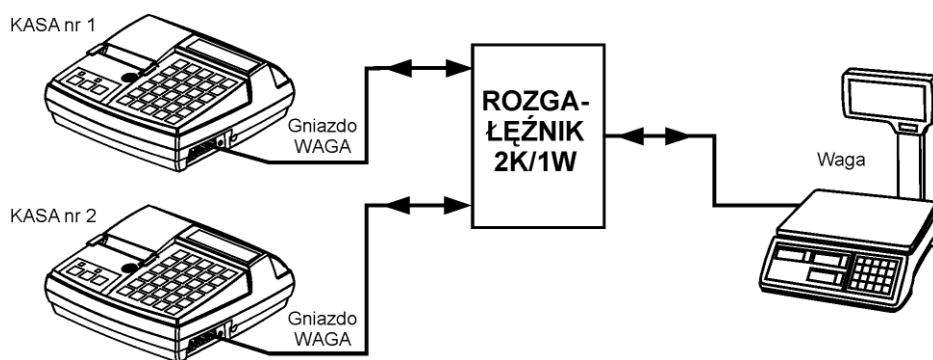

## 5.4 Inne urządzenia

Do kasy można podłączyć również dodatkowe urządzenia, które nie mają w kasie dedykowanych wejść. Łączymy je do kasy poprzez interfejs EXT, który znajduje się we wspólnym gnieździe z interfejsem do podłączenia komputera (łącze PC+EXT). Zastosowanie *ROZDZIELACZA PC-EXT/PC* umożliwi rozdzielanie sygnału gniazda PC+EXT (RJ45) na gniazdo do podłączenia komputera PC (RJ45) oraz na gniazdo do podłączenia urządzeń dodatkowych (RJ12). Rozdzielacz nie jest dołączany do wyposażenia kasy i wymaga dodatkowego zakupu (patrz rozdział 2 *Dodatkowe wyposażenie i akcesoria* na stronie 123).

W chwili obecnej poprzez gniazdo EXT można podłączyć następujące urządzenia dodatkowe:

- *MODEM ZDALNEGO DOSTĘPU RAD*, który umożliwia komunikację kasy poprzez sieć GSM oraz dostarczenie usług obsługiwanych w chmurze np. płatności bezgotówkowych kartami płatniczymi, płatności mobilnych, doładowań typu pre-paid, integrację z systemami lojalnościowymi i systemem back-office
- *KONTROLER PŁATNOŚCI*, który umożliwia podłączenia do kasy terminala kart płatniczych lub PINpada, w celu realizacji płatności bezgotówkowych, komunikacja odbywa się poprzez sieć Ethernet.

## 6 Podłączenie kasy do komputera



**UWAGA:** Przed przystąpieniem do podłączenia kasy do komputera należy wyłączyć zasilanie obu urządzeń.

Kasa może zostać podłączona do komputera za pomocą złącza PC+EXT. Szczegółowy opis konfiguracji połączeń znajduje się poniżej. Po połączeniu urządzeń należy ustawić w kasie szybkość transmisji oraz opcjonalnie identyfikator kasy i hasło dostępu (patrz rozdział 2.5.3 [2 05 03] [B E C] *Komunikacja z PC* na stronie 73).

W celu sprawdzenia poprawnej konfiguracji połączenia należy wykorzystać program serwisowy *EcrSerw* dostępny na stronie internetowej producenta (w programie należy ustawić właściwą prędkość połączenia oraz numer portu COM, do którego podłączona jest kasa).



## 6.1 Komputer z portem szeregowym (DSub9)

1. Podłączenie kasy do komputera z portem szeregowym RS232 (DSub9) polega na połączeniu przewodem typu UTP Kat.5e (popularny kabel sieciowy) złącza PC+EXT (RJ45) w kasie i złącza RS232 (DSub9) komputera (po uprzednim podłączeniu do PRZEJŚCIÓWKI PC RS/UTP).

**Przejściówka oraz przewód UTP nie są dołączane do wyposażenia kasy i wymagają dodatkowego zakupu** (patrz rozdział 2 *Dodatkowe wyposażenie i akcesoria* na stronie 123).

## 6.2 Komputer z portem USB

Komputery coraz częściej nie posiadają portów szeregowych, natomiast wyposażone są w porty USB. KONWERTER USB-RS232 to urządzenie rozwiązujące problem braku portu szeregowego w komputerze wyposażonym w port USB. Podłączając konwerter do portu USB i instalując odpowiedni sterownik otrzymujemy tzw. wirtualny port szeregowy, z którego można korzystać tak samo jak z wbudowanego portu szeregowego.

1. Przed podłączeniem kasy do komputera z portem USB należy zainstalować sterownik USB (usbdrv) z dołączonej płyty CD ROM lub ze strony producenta urządzenia.
2. Następnie należy połączyć przewodem typu UTP Kat.5e (popularny kabel sieciowy) złącze PC+EXT (RJ45) w kasie i złącze RS232 (RJ45) w konwerterze USB-RS232.
3. Ostatecznie należy połączyć przewodem USB A-B złącze USB w komputerze i USB w konwerterze. Zaleca się stosowanie przewodu o długości nie przekraczającej 2m, bez dodatkowych przedłużaczy.

**Konwerter oraz przewody USB A-B i UTP nie są dołączane do wyposażenia kasy i wymagają dodatkowego zakupu** (patrz rozdział 2 *Dodatkowe wyposażenie i akcesoria* na stronie 123).

## Rozdział 3 Menu kasy

### 1 [1] [A] FUNKCJE KASJERA

Sposób dostępu do menu FUNKCJE KASJERA opisany został w rozdziale 3 *Obsługa menu kasy* na stronie 23. Schemat menu wraz z podanymi adresami dostępu (unikatowy skrót liczbowy, literowy lub mieszany) do poszczególnych funkcji i opcji pokazano poniżej.

1/A	1/A	FUNKCJE KASJERA
1/A	1/A	1/A WŁĄCZENIE KASJERA
1/A	2/B	WYŁĄCZENIE KASJERA
1/A	3/C	KONIEC ZMIANY KASJERA
1/A	4/D	WPLATA DO KASY
1/A	5/E	WYPŁATA Z KASY
1/A	6/F	ZESTAW RAPORTÓW
1/A	7/G	RAD
1/A	8/H	INNE FUNKCJE KASJERA
1/A	8/H	1/A STAN KASY
1/A	8/H	2/B RAPORTY ZERUJĄCE
1/A	8/H	2/B 1/A DOBOWY FISKALNY
1/A	8/H	2/B 2/B SZCZEG. SPRZEDAŻY
1/A	8/H	2/B 3/C ZWROTÓW OPAKOWAŃ
1/A	8/H	2/B 4/D SPRZEDAŻ WG GRUP
1/A	8/H	2/B 5/E KONIEC ZMIANY KASJERA
1/A	8/H	2/B 6/F SUMACYJNY I
1/A	8/H	2/B 7/G SUMACYJNY II
1/A	8/H	3/C RAPORTY NIEZERUJĄCE
1/A	8/H	3/C 01/A FINANSOWY PODATKOWY
1/A	8/H	3/C 02/B SZCZEG. SPRZEDAŻY
1/A	8/H	3/C 02/B 1/A WSZYSTKIE TOWARY
1/A	8/H	3/C 02/B 2/B TOWARY W GRUPIE
1/A	8/H	3/C 02/B 3/C TOWARY W STAWCE VAT
1/A	8/H	3/C 03/C ZWROTÓW OPAKOWAŃ
1/A	8/H	3/C 04/D SPRZEDAŻ WG GRUP
1/A	8/H	3/C 05/E STANU KASY
1/A	8/H	3/C 06/F SUMACYJNY I
1/A	8/H	3/C 07/G SUMACYJNY II
1/A	8/H	3/C 08/H GODZINOWY AKTUALNY
1/A	8/H	3/C 09/I GODZINOWY POPRZEDNI
1/A	8/H	3/C 10/J DANYCH O TOWARACH
1/A	8/H	3/C 11/K OKRESOWE
1/A	8/H	3/C 11/K 1/A SZCZEGÓŁOWY
1/A	8/H	3/C 11/K 1/A 1/A MIESIĘCZNY
1/A	8/H	3/C 11/K 1/A 2/B WEDŁUG DAT
1/A	8/H	3/C 11/K 1/A 3/C WEDŁUG NUMERÓW
1/A	8/H	3/C 11/K 1/A 4/D ZA MIESIĄC POPRZEDNI
1/A	8/H	3/C 11/K 1/A 5/E ZA MIESIĄC BIEŻĄCY
1/A	8/H	3/C 11/K 2/B SKRÓCONY
1/A	8/H	3/C 11/K 2/B 1/A MIESIĘCZNY
1/A	8/H	3/C 11/K 2/B 2/B WEDŁUG DAT
1/A	8/H	3/C 11/K 2/B 3/C WEDŁUG NUMERÓW
1/A	8/H	3/C 11/K 2/B 4/D ZA MIESIĄC POPRZEDNI
1/A	8/H	3/C 11/K 2/B 5/E ZA MIESIĄC BIEŻĄCY
1/A	8/H	3/C 11/K 3/C HISTORIA KOPII ELEKT.
1/A	8/H	3/C 11/K 3/C 1/A RAPORT SUM WG DAT
1/A	8/H	3/C 11/K 3/C 2/B RAPORT SUM WG NUMERÓW
1/A	8/H	3/C 11/K 3/C 3/C RAPORT HISTORII KOPII
1/A	8/H	3/C 12/L KONFIGURACJI
1/A	8/H	3/C 12/L 1/A KASJERZY I RODZAJE
1/A	8/H	3/C 12/L 2/B INNE USTAWIENIA
1/A	8/H	3/C 13/M TOWARÓW NIEUŻYWANYCH
1/A	8/H	3/C 14/N TOWARÓW STATYSTYCZNY
1/A	8/H	3/C 15/O Z KOPII ELEKTRONICZ.
1/A	8/H	4/D RAPORT MIES. ZA POPRZ.
1/A	8/H	5/E RAPORT OKR. MIES. BIEŻ.

Dostęp do opisanych poniżej funkcji [1 1] [A A] WŁĄCZENIE KASJERA i [1 2] [A B] WYŁĄCZENIE KASJERA jest zawsze możliwy, a dostęp do pozostałych funkcji jest zależny od uprawnień przyznanych kasjerowi i może być zablokowany.

**1.1 [1 1] [A A] Włączenie kasjera**

1/A	FUNKCJE KASJERA
1/A	1/A WŁĄCZENIE KASJERA

FUNKCJE KASJERA 1 WŁĄCZENIE KASJERA
--

Funkcja umożliwi wybór kasjera, na którego konto zostaną zaliczone kolejne operacje wykonywane na kasie tj. sprzedaż, rozliczenie środków płatniczych.

Jednocześnie może być włączony tylko jeden kasjer.

Jeżeli w ustawieniach opcja UŻYCIE KASJERÓW (patrz rozdział 2.5.4 [2 05 04] [B E D] *Użycie kasjerów* na stronie 75) jest ustawiona na NIE (N), zostanie automatycznie włączony domyślny kasjer (nr 05) z pełnymi uprawnieniami dostępu do kasy, bez żądania wprowadzenia hasła.

Jeżeli opcja jest ustawiona na TAK (T) kasjer musi się zalogować wprowadzając swoje indywidualne hasło. Hasło jednoznacznie identyfikuje kasjera i nie ma potrzeby wcześniejszego wprowadzania nazwy włączanego kasjera, tym samym rejestrowane hasła poszczególnych kasjerów muszą być unikalne.

Poniżej przedstawiony został proces włączania kasjera.

Po wywołaniu funkcji na wyświetlaczu pojawi się żądanie wprowadzenia hasła

PODAJ HASŁO KASJERA: -----
-------------------------------

Podczas wpisywania hasła znaki na wyświetlaczu są ukryte pod symbolem gwiazdek;

po wprowadzeniu hasła należy je zatwierdzić

PODAJ HASŁO KASJERA: ***-----
----------------------------------



Hasło można wprowadzić korzystając z klawiatury kasy (patrz rozdział 3.4.3 *Wprowadzanie danych* na stronie 15) lub czytnika kodów kreskowych.

Sygnal dźwiękowy zasygnalizuje prawidłowo wprowadzone hasło.

Domyślnie na kasie został zdefiniowany jeden kasjer (05 SZEŃ) z pełnymi uprawnieniami dostępu do kasy oraz pustym hasłem. **W celu włączenia kasjera np. przy pierwszym uruchomieniu kasy, należy nie wprowadzając żadnych znaków zatwierdzić puste hasło** (przy założeniu braku modyfikacji ustawień domyślnych kasjera np. zdefiniowania nowego hasła).



Na wyświetlaczu pojawi się informacja potwierdzająca włączenie zidentyfikowanego kasjera

KASJER nr 01 KOWALSKA
--------------------------

Jeżeli hasło zostanie wprowadzone nieprawidłowo lub żaden z kasjerów nie jest włączony na wyświetlaczu pojawi się odpowiednia informacja

TRYB SPRZEDAŻY KASJER WYŁĄCZONY
------------------------------------

W celu podjęcia kolejnej próby wprowadzenia hasła należy wywołać ponownie funkcję włączania kasjera.

 **UWAGA:** W przypadku anulowania operacji włączania kasjera (naciśnięcie klawisza *Wyjdź* ) anulowane jest włączenie nowego kasjera, a kasjer poprzedni został już wyłączony. W takim przypadku żaden z kasjerów nie jest włączony i nie można prowadzić sprzedaży (w celu prowadzenia sprzedaży konieczne jest, aby kasjer był włączony).



Jeżeli kasjer nie ma otwartej zmiany nastąpi otwarcie szuflady i należy dodatkowo wprowadzić, i zatwierdzić stan zliczonej gotówki

STAN GOTÓWKI  
0,00 



Kasa wydrukuje raport o otwarciu zmiany kasjera i przejście do trybu sprzedaży.

Na wyświetlaczu pojawi się informacja potwierdzająca włączenie kasjera, otwarcie jego zmiany i przejście do trybu sprzedaży

TRYB SPRZEDAŻY  
KASJER nr 01

 **UWAGA:** W przypadku anulowania operacji zliczania gotówki (naciśnięcie klawisza *Wyjdź* ) anulowane jest włączenie nowego kasjera, ale nie jest anulowane otwarcie jego zmiany, stąd przy ponownym poprawnym zalogowaniu tego kasjera zmiana będzie już otwarta. Jednocześnie kasjer poprzedni został już wyłączony. W takim przypadku żaden z kasjerów nie jest włączony i nie można prowadzić sprzedaży (w celu prowadzenia sprzedaży konieczne jest, aby kasjer był włączony).

## 1.2 [1 2] [A B] Wyłączenie kasjera

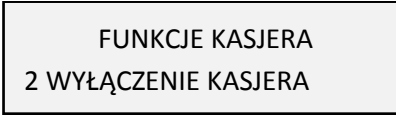
1/A **FUNKCJE KASJERA**   
↓  
1/A **2/B WYŁĄCZENIE KASJERA**  



Wybranie tej funkcji powoduje wyłączenie (wylogowanie) danego kasjera. Wyłączenie kasjera nie powoduje zamknięcia jego zmiany – możliwe jest włączenie (logowanie) kolejnego kasjera, a po jego wyłączeniu kontynuowanie pracy poprzedniego.

Po wywołaniu funkcji na wyświetlaczu pojawi się informacja potwierdzająca wyłączenie zalogowanego wcześniej kasjera

TRYB SPRZEDAŻY  
KASJER WYŁĄCZONY

W celu prowadzenia sprzedaży konieczne jest, aby kasjer był włączony.

## 1.3 [1 3] [A C] Koniec zmiany kasjera

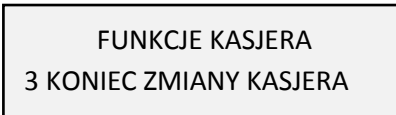
1/A **FUNKCJE KASJERA**   
↓  
1/A **3/C KONIEC ZMIANY KASJERA**  

Funkcja służy do wydruku numerowanego raportu z danymi o operacjach wykonanych przez włączonego kasjera, takimi jak ilość i wartość wystawionych i anulowanych paragonów, wartość udzielonych rabatów, narzutów oraz o uzyskanych wpływach ze sprzedaży z podziałem na używane (w których wystąpił obrót) formy płatności i płatności walutowe.

Po wywołaniu funkcji nastąpi otwarcie szuflady, należy wprowadzić stan zliczonej gotówki, a następnie zatwierdzić kwotę

ZLICZONO: GOTÓWKA PLN 0,00	
-------------------------------	---

Należy wprowadzić kolejno kwotę zliczonej gotówki oraz innych dostępnych form płatności oraz płatności walutowych. Kasa będzie pytać tylko o te płatności i waluty, w których wystąpił obrót. Po wprowadzeniu wymaganych kwot drukuje się raport ZAMKNIĘCIE ZMIANY i następuje automatyczne wyłączenie/wylogowanie kasjera oraz wyzerowanie liczników zmiany tego kasjera.

Dostęp do funkcji uzależniony jest od uprawnienia kasjera do wykonania raportu ZAMKNIĘCIE ZMIANY (patrz rozdział 2.7.2 [2 07 2] [B G B] *Uprawnienia rodzajów* na stronie 109, uprawnienie KONIEC ZMIANY KASJERA).



Jeśli dany kasjer nie posiada uprawnienia do wykonania operacji odpowiednia informacja pojawi się na wyświetlaczu

BRAK UPRAWNIEŃ NACIŚNIJ DOWOLNY KLAWISZ
--

Możliwe jest wykonanie zamknięcia zmiany przy pomocy innego kasjera, po wprowadzeniu jego hasła, pod warunkiem, że kasjer ten posiada odpowiednie uprawnienie (patrz rozdział 2.7.2 [2 07 2] [B G B] *Uprawnienia rodzajów* na stronie 109, uprawnienie DOPUSZCZENIE DO FUNKCJI).

Po naciśnięciu dowolnego klawisza na wyświetlaczu pojawi się żądanie wprowadzenia i zatwierdzenia hasła osoby z uprawnieniami dopuszczającymi wykonanie operacji

PODAJ HASŁO DOPUSZCZ.: -----	
---------------------------------	---

 **UWAGA:** W przypadku anulowania operacji (naciśnięcie klawisza *Wyjdź*  lub wyłączenia kasy podczas zamknięcia zmiany, otwarcie szuflady zostanie doliczone do licznika DODATKOWYCH OTWARĆ SZUFLADY, drukowanego na raporcie ZAMKNIĘCIE ZMIANY danego kasjera. W tym przypadku nie ma znaczenia włączenie w ustawieniach blokowania dodatkowego otwierania szuflady (patrz rozdział 2.5.12 [2 05 12] [B E L] *Blokada otwarcia szuflady* na stronie 100).

Przykładowy wydruk raportu wraz ze szczegółowym opisem pozycji został przedstawiony w rozdziale 2 *Przykładowe wydruki* na stronie 131.

#### 1.4 [1 4] [A D] Wpłata do kasy

1/A	FUNKCJE KASJERA	FUNKCJE KASJERA
↓		4 WPŁATA DO KASY
1/A	4/D WPŁATA DO KASY	

Funkcja umożliwia dokonanie wpłaty do kasy z wydrukiem pokwitowania z tej operacji.

Po wywołaniu funkcji na wyświetlaczu pojawi się żądanie wprowadzenia danych osoby wpłacającej

WPŁACAJĄCY: _
------------------

Należy wprowadzić dane osoby wpłacającej, a następnie je zatwierdzić

WPŁACAJĄCY: KIEROWNIK_	
---------------------------	---

Należy wprowadzić wpłacaną kwotę, a następnie ją zatwierdzić

KWOTA WPŁATY GOTÓWKA PLN 0,00	
----------------------------------	---

Kwotę wpłaty należy wprowadzić z zakresu 0,01 – 9999999,99. Po zatwierdzeniu operacji kasa wydrukuje pokwitowanie wpłaty.

W przypadku wprowadzenia zbyt dużej kwoty wpłaty na wyświetlaczu pojawi się odpowiedni komunikat

KWOTA WPŁATY BŁĄD W KWOCIE	
-------------------------------	---

Za pomocą klawiszy zdefiniowanych jako płatności przed wprowadzaniem kwoty można zmienić m.in. walutę wpłaty (wybór następuje spośród zdefiniowanych wcześniej płatności). Domyślnie podpowiadana jest GOTÓWKA PLN.

Dostęp do funkcji uzależniony jest od uprawnienia kasjera do wykonywania wpłaty (patrz rozdział 2.7.2 [2 07 2] [B G B] *Uprawnienia rodzajów* na stronie 109, uprawnienie WPŁATA DO KASY).

Jeśli dany kasjer nie posiada uprawnienia do wykonania operacji odpowiednia informacja pojawi się na wyświetlaczu

BRAK UPRAWNIEN NACIŚNIJ DOWOLNY KLAWISZ
--

Możliwe jest wykonanie wpłaty przy pomocy innego kasjera, analogicznie jak w przypadku funkcji KONIEC ZMIANY KASJERA (patrz rozdział 1.3 [1 3] [A C] *Koniec zmiany kasjera* na stronie 35).

Na pokwitowaniu wpłaty istnieje możliwość drukowania dodatkowego miejsca na podpis osoby wpłacającej. Służy do tego opcja PODPISY WPŁAT/WYPŁAT w ustawieniach paragonu (patrz rozdział 2.5.20 [2 05 20] [B E T] *Podpisy wpłat/wypłat* na stronie 104).

Istnieje również możliwość pominięcia wprowadzania i drukowania informacji o osobie wpłacającej. Służy do tego opcja UPROSZCZONE WPŁATY/WYPŁATY w ustawieniach paragonu (patrz rozdział 2.5.19 [2 05 19] [B E S] *Uproszczone wpłaty/wypłaty* na stronie 103).

Przykładowy wydruk POKWITOWANIE WPŁATY przedstawiony został w rozdziale 2 *Przykładowe wydruki* na stronie 131.

## 1.5 [1 5] [A E] Wypłata z kasy

1/A	FUNKCJE KASJERA
-----	-----------------



1/A	5/E	WYPŁATA Z KASY
-----	-----	----------------

FUNKCJE KASJERA 5 WYPŁATA Z KASY
-------------------------------------

Funkcja umożliwia dokonanie wypłaty z kasy z wydrukiem pokwitowania z tej operacji.

Po wywołaniu funkcji nastąpi otwarcie szuflady, a na wyświetlaczu pojawia się żądanie wprowadzenia danych osoby otrzymującej wypłatę

KWOTĘ OTRZYMAŁ:  
\_

Po wprowadzeniu odpowiednich danych należy je zatwierdzić

KWOTĘ OTRZYMAŁ:  
KIEROWNIK\_



Należy wprowadzić wypłacaną kwotę, a następnie ją zatwierdzić

KWOTA WYPŁATY  
GOTÓWKA PLN 0,00



Kwotę wypłaty należy wprowadzić z zakresu 0,01 – 9999999,99. Po zatwierdzeniu operacji kasa wydrukuje pokwitowanie wypłaty.

W przypadku wprowadzenia zbyt dużej kwoty wypłaty na wyświetlaczu pojawi się odpowiedni komunikat

KWOTA WYPŁATY  
BŁĄD W KWOCIE



Za pomocą klawiszy zdefiniowanych jako płatności można zmienić m.in. walutę wypłaty (wybór spośród zdefiniowanych płatności). Domyślnie podpowiadana jest GOTÓWKA PLN.

Dostęp do funkcji uzależniony jest od uprawnienia kasjera do wykonywania wypłaty (patrz rozdział 2.7.2 [2 07 2] [B G B] *Uprawnienia rodzajów* na stronie 109, uprawnienie WYPŁATA Z KASY).

Jeśli dany kasjer nie posiada uprawnień do wykonania operacji odpowiednia informacja pojawi się na wyświetlaczu

BRAK UPRAWNIENÍ  
NACÍŚNIJ DOWOLNY KLAWISZ

Możliwe jest wykonanie wypłaty przy pomocy innego kasjera, analogicznie jak w przypadku funkcji KONIEC ZMIANY KASJERA (patrz 1.3 [1 3] [A C] *Koniec zmiany kasjera* na stronie 35).

Na pokwitowaniu wypłaty istnieje możliwość drukowania dodatkowego miejsca na podpis osoby otrzymującej wypłatę. Służy do tego opcja PODPISY WPŁAT/WYPŁAT w ustawieniach paragonu (patrz rozdział 2.5.20 [2 05 20] [B E T] *Podpisy wpłat/wypłat* na stronie 104).

Istnieje również możliwość pominięcia wprowadzania i drukowania informacji o osobie otrzymującej wypłatę. Służy do tego opcja UPROSZCZONE WPŁATY/WYPŁATY w ustawieniach paragonu (patrz rozdział 2.5.19 [2 05 19] [B E S] *Uproszczone wpłaty/wypłaty* na stronie 103).

Wydruk POKWITOWANIE WYPŁATY jest analogiczny do wydruku POKWITOWANIE WPŁATY, który został przedstawiony w rozdziale 2 *Przykładowe wydruki* na stronie 131.

Domyślnie szuflada otwierana jest automatycznie przy wywołaniu funkcji. Istnieje możliwość zmiany momentu otwierania szuflady tak, że najpierw wprowadzana będzie kwota i drukowane potwierdzenie, a następnie otwierana będzie szuflada (patrz rozdział 2.5.13 [2 05 13] [B E M] *Otwarcie szuflady po wypłacie* na stronie 100).



**UWAGA:** W przypadku anulowania operacji (naciśnięcie klawisza Wyjdź ) lub wyłączenia kasy w trakcie wypłaty, przy ustawieniu opcji OTWARCIE SZUFLADY PO WYPŁACIE na NIE (N), otwarcie szuflady zostanie doliczone do licznika DODATKOWYCH OTWARĆ SZUFLADY drukowanego na raporcie ZAMKNIĘCIE ZMIANY danego kasjera (patrz rozdział 1.3 [1 3] [A C] *Koniec zmiany kasjera* na stronie 35). W tym przypadku nie ma znaczenia włączenie w ustawieniach blokowania dodatkowego otwierania szuflady (patrz rozdział 2.5.12 [2 05 12] [B E L] *Blokada otwarcia szuflady* na stronie 100).

## 1.6 [1 6] [A F] Zestaw raportów

1/A **FUNKCJE KASJERA**



1/A **6/F ZESTAW RAPORTÓW**

FUNKCJE KASJERA  
6 ZESTAW RAPORTÓW

Funkcja umożliwi wydrukowanie zestawu raportów. Zawartość zestawu (lista dostępnych raportów) jest zależna od rodzaju kasjera (patrz rozdział 2.7.3 [2 07 3] [B G C] *Zestaw raportów rodzaju* na stronie 113), a dostęp do funkcji od przyznanego kasjerowi uprawnienia (patrz rozdział 2.7.2 [2 07 2] [B G B] *Uprawnienia rodzajów* na stronie 109, uprawnienie *ZESTAW RAPORTÓW*).

Jeśli dany kasjer nie posiada uprawnień do wykonania operacji odpowiednia informacja pojawi się na wyświetlaczu

BRAK UPRAWNIEŃ  
NACIŚNIJ DOWOLNY KLAWISZ

Możliwe jest wykonanie raportów przy pomocy innego kasjera, analogicznie jak w przypadku funkcji *KONIEC ZMIANY KASJERA* (patrz rozdział 1.3 [1 3] [A C] *Koniec zmiany kasjera* na stronie 35).

## 1.7 [1 7] [A G] RAD

1/A **FUNKCJE KASJERA**



1/A **7/G RAD**

FUNKCJE KASJERA  
7 RAD

Funkcja umożliwi wywołanie zestawu operacji związanych z usługami dostarczonymi dzięki podłączonemu do kasy modemowi zdalnego dostępu RAD lub kontrolerowi płatności. Zestaw dostępnych funkcji jest zależny od zakresu dostarczonych usług, które mogą dotyczyć np. płatności bezgotówkowych, doładowań, obsługi systemów lojalnościowych. Warunkiem koniecznym dostępu do funkcji jest fizyczne podłączenie urządzenia do kasy (patrz rozdział 5.4 *Inne urządzenia* na stronie 31) oraz odpowiednia konfiguracja połączenia w celu zapewnienia poprawnej jego obsługi (patrz rozdział 2.5.11.15 [2 05 11 15] [B E K O] *Terminal kart płatniczych* na stronie 97).

W przypadku wywołania funkcji przy braku konfiguracji obsługi urządzenia, na wyświetlaczu pojawi się odpowiedni komunikat

RAD NIEPODŁĄCZONY

## 1.8 [1 8] [A H] Inne funkcje kasjera

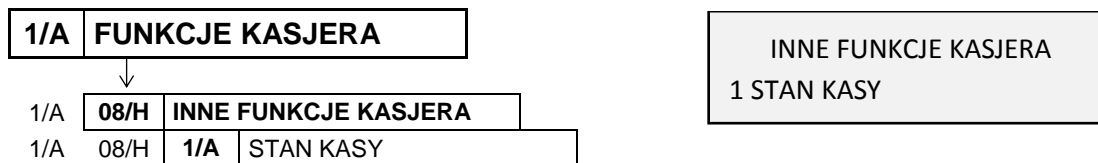

**1.8.1 [1 8 1] [A H A] Stan kasy**

Funkcja drukuje numerowany raport z danymi o operacjach wykonanych przez włączonego kasjera, takimi jak ilość wystawionych i anulowanych paragonów, wartość udzielonych rabatów, narzutów oraz o uzyskanych wpływach ze sprzedaży z podziałem na formy płatności i płatności walutowe, w których wystąpił obrót.

W odróżnieniu od funkcji KONIEC ZMIANY KASJERA (patrz rozdział 1.3 [1 3] [A C] *Koniec zmiany kasjera* na stronie 35) wydrukowanie raportu nie powoduje zamknięcia zmiany kasjera, wyłączenia kasjera i wyzerowania jego liczników. Kasa nie pyta o stan poszczególnych płatności w szufladzie, gdyż na wydruku pojawiają się tylko wpływy ze sprzedaży zliczone przez kasę.

Wydruk raportu jest analogiczny do raportu ZAMKNIĘCIE ZMIANY, z wyjątkiem nazwy raportu oraz braku linii z komunikatem o wyzerowaniu liczników i związanych ze stanem płatności w szufladzie tj. ZLICZONO W SZUFLADZIE, RÓŻNICA. Przykładowy wydruk raportu wraz ze szczegółowym opisem pozycji został przedstawiony w rozdziale 2 *Przykładowe wydruki* na stronie 131.

Dostęp do funkcji uzależniony jest od uprawnienia kasjera do wykonania raportu STAN KASY (patrz rozdział 2.7.2 [2 07 2] [B G B] *Uprawnienia rodzajów* na stronie 109, uprawnienie STAN KASY).

Jeśli dany kasjer nie posiada uprawnienia do wykonania operacji odpowiednia informacja pojawi się na wyświetlaczu

BRAK UPRAWNIENÍ  
NACIŚNIJ DOWOLNY KLAWISZ

Możliwe jest wykonanie raportu przy pomocy innego kasjera, analogicznie jak w przypadku funkcji KONIEC ZMIANY KASJERA (patrz rozdział 1.3 [1 3] [A C] *Koniec zmiany kasjera* na stronie 35).

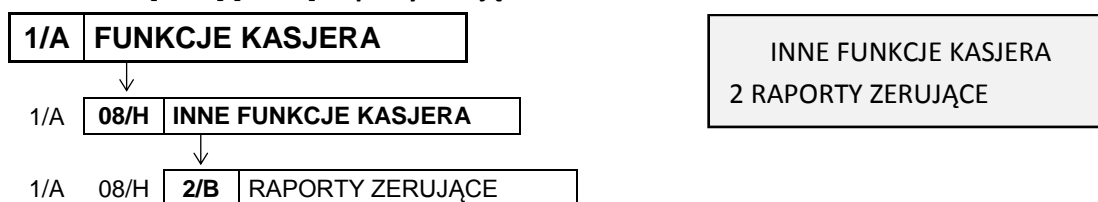
**1.8.2 [1 8 2] [A H B] Raporty zerujące**

Zbiór raportów identyczny z raportami zerującymi dostępnymi w FUNKCJACH KIEROWNIKA, które zostały opisane w rozdziale 2.2 [2 02] [B B] *Raporty zerujące* na stronie 57.

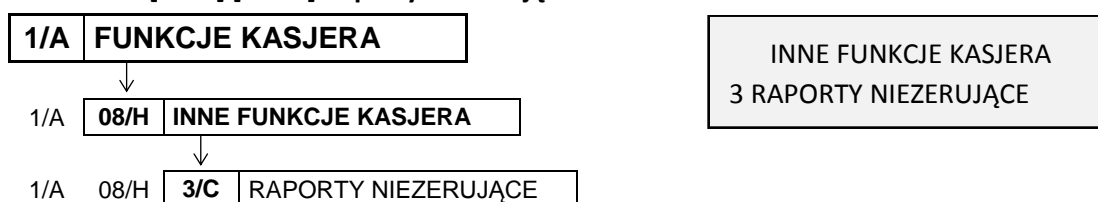
**1.8.3 [1 8 3] [A H C] Raporty niezerujące**

Zbiór raportów identyczny z raportami niezerującymi dostępnymi w FUNKCJACH KIEROWNIKA, które zostały opisane w rozdziale 2.3 [2 03] [B C] *Raporty niezerujące* na stronie 61.

#### 1.8.4 [1 8 4] [A H D] Raport miesięczny za poprzedni miesiąc

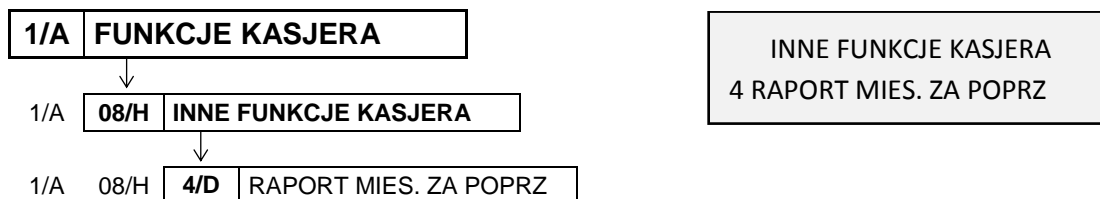

Funkcja służy do wydruku szczegółowego raportu fiskalnego zawierającego dane z raportów fiskalnych dobowych z poprzedniego miesiąca kalendarzowego. Raport ten został wyróżniony nagłówkiem: "RAPORT FISKALNY MIESIĘCZNY" wraz z miesiącem i rokiem, którego dotyczy. Raporty okresowe zostały opisane szczegółowo w rozdziale 2.3.11 [2 03 11] [B C K] *Okresowe* na stronie 63.

#### 1.8.5 [1 8 5] [A H E] Raport okresowy za miesiąc bieżący

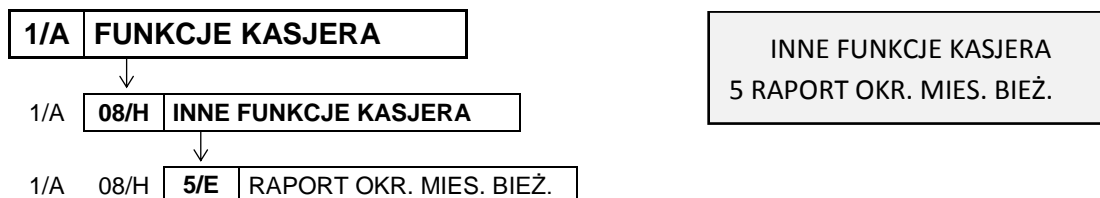

Funkcja służy do wydruku szczegółowego raportu fiskalnego zawierającego dane z raportów fiskalnych dobowych z bieżącego miesiąca tzn. od pierwszego dnia bieżącego miesiąca do dnia wydruku raportu. Raport ten został wyróżniony nagłówkiem: "RAPORT FISKALNY OKRESOWY" wraz z zakresem dat, którego dotyczy. Raporty okresowe zostały opisane szczegółowo w rozdziale 2.3.11 [2 03 11] [B C K] *Okresowe* na stronie 63.

## 2 [2] [B] FUNKCJE KIEROWNIKA

Sposób dostępu do menu FUNKCJE KIEROWNIKA opisany został w rozdziale 3 *Obsługa menu kasy* na stronie 23. Schemat menu wraz z podanymi adresami dostępu do poszczególnych funkcji i opcji (unikatowy skrót liczbowy, literowy lub mieszany) pokazano poniżej.

2/B		FUNKCJE KIEROWNIKA			
2/B	01/A	KONFIGURACJA			
2/B	01/A	1/A	DEFINIOWANIE TOWARÓW		
2/B	01/A	2/B	DEFINIOWANIE KLAWISZY		
2/B	01/A	3/C	DEFINIOWANIE GRUP		
2/B	01/A	4/D	DEFINIOWANIE JEDNOST.		
2/B	01/A	5/E	DEFINIOWANIE WIĄZAŃ		
2/B	01/A	6/F	DEFINIOWANIE PŁATNOŚ.		
2/B	01/A	7/G	KASOWANIE TOWARÓW		
2/B	01/A	8/H	KASOWANIE WIĄZAŃ		
2/B	01/A	9/I	ZMIANA CEN TOWARÓW		
2/B	02/B	RAPORTY ZERUJĄCE			
2/B	02/B	1/A	DOBOWY FISKALNY		
2/B	02/B	2/B	SZCZEG. SPRZEDAŻY		
2/B	02/B	3/C	ZWROTÓW OPAKOWAŃ		
2/B	02/B	4/D	SPRZEDAŻ WG GRUP		
2/B	02/B	5/E	KONIEC ZMIANY KASJERA		
2/B	02/B	6/F	SUMACYJNY I		
2/B	02/B	7/G	SUMACYJNY II		
2/B	03/C	RAPORTY NIEZERUJĄCE			
2/B	03/C	01/A	FINANSOWY PODATKOWY		
2/B	03/C	02/B	SZCZEG. SPRZEDAŻY		
2/B	03/C	02/B	1/A	WSZYSTKIE TOWARY	
2/B	03/C	02/B	2/B	TOWARY W GRUPIE	
2/B	03/C	02/B	3/C	TOWARY W STAWCE VAT	
2/B	03/C	03/C	ZWROTÓW OPAKOWAŃ		
2/B	03/C	04/D	SPRZEDAŻ WG GRUP		
2/B	03/C	05/E	STANU KASY		
2/B	03/C	06/F	SUMACYJNY I		
2/B	03/C	07/G	SUMACYJNY II		
2/B	03/C	08/H	GODZINOWY AKTUALNY		
2/B	03/C	09/I	GODZINOWY POPRZEDNI		
2/B	03/C	10/J	DANYCH O TOWARACH		
2/B	03/C	11/K	OKRESOWE		
2/B	03/C	11/K	1/A	SZCZEGÓŁOWY	
2/B	03/C	11/K	1/A	1/A	MIESIĘCZNY
2/B	03/C	11/K	1/A	2/B	WEDŁUG DAT
2/B	03/C	11/K	1/A	3/C	WEDŁUG NUMERÓW
2/B	03/C	11/K	1/A	4/D	ZA MIESIĄC POPRZEDNI
2/B	03/C	11/K	1/A	5/E	SZCZEGÓŁOWY
2/B	03/C	11/K	2/B	SKRÓCONY	
2/B	03/C	11/K	2/B	1/A	MIESIĘCZNY
2/B	03/C	11/K	2/B	2/B	WEDŁUG DAT
2/B	03/C	11/K	2/B	3/C	WEDŁUG NUMERÓW
2/B	03/C	11/K	2/B	4/D	ZA MIESIĄC POPRZEDNI
2/B	03/C	11/K	2/B	5/E	ZA MIESIĄC BIEŻĄCY
2/B	03/C	11/K	3/C	HISTORIA KOPII ELEKT.	
2/B	03/C	11/K	3/C	1/A	RAPORT SUM WG DAT
2/B	03/C	11/K	3/C	2/B	RAPORT SUM WG NUMERÓW
2/B	03/C	11/K	3/C	3/C	RAPORT HISTORII KOPII
2/B	03/C	12/J	KONFIGURACJI		
2/B	03/C	12/J	1/A	KASJERZY I RODZAJE	
2/B	03/C	12/J	2/B	INNE USTAWIENIA	
2/B	03/C	13/K	TOWARÓW NIEUŻYWANYCH		
2/B	03/C	14/L	TOWARÓW STATYSTYCZNY		
2/B	03/C	15/M	Z KOPII ELEKTRONICZ.		
2/B	04/D	WYŚWIETL SPRZEDAŻ			
2/B	05/E	USTAWIENIA			
2/B	05/E	01/A	WPROW. UŻYTKOWNIKA		
2/B	05/E	01/A	1/A	NAZWA UŻYTKOWNIKA	
2/B	05/E	01/A	2/B	PIERWSZA LINIA ADRESU	
2/B	05/E	01/A	3/C	DRUGA LINIA ADRESU	
2/B	05/E	01/A	4/D	TRZECIA LINIA ADRESU	
2/B	05/E	01/A	5/E	CZWARTA LINIA ADRESU	
2/B	05/E	02/B	NUMER KASY		
2/B	05/E	03/C	KOMUNIKACJA Z PC		
2/B	05/E	03/C	1/A	SZYBKOŚĆ TRANSMISJI	
2/B	05/E	03/C	2/B	IDENTYFIKATOR KASY	
2/B	05/E	03/C	3/C	HASŁO DOSTĘPU DO KASY	
2/B	05/E	04/D	UŻYCIE KASJERÓW		
2/B	05/E	05/E	CZAS WYŁĄCZENIA KASY		
2/B	05/E	06/F	ZMIANY TYLKO NA KOPII		
2/B	05/E	07/G	KLAWISZ PODWÓJNE ZERO		

2/B	05/E	<b>08/H</b>	USTAWIENIA WALUT	
2/B	05/E	08/H	<b>1/A</b> NAZWY I KURSY WALUT	
2/B	05/E	08/H	<b>2/B</b> RESZTA W WALUCIE	
2/B	05/E	08/H	<b>3/C</b> WYDRUK RÓWNOWARTOŚCI	
2/B	05/E	08/H	<b>4/D</b> DEF. WALUTY EWID.	
2/B	05/E	08/H	<b>5/E</b> ZMIANA WALUTY EWID.	
2/B	05/E	<b>09/I</b>	USTAWIENIA WAGI	
2/B	05/E	09/I	<b>1/A</b> TYP WAGI	
2/B	05/E	09/I	<b>2/B</b> SYSTEM WAG PRIMA	
2/B	05/E	09/I	<b>3/C</b> WPROWADZANIE WAGI	
2/B	05/E	09/I	<b>4/D</b> BLOKADA WPR. Z WAGI	
2/B	05/E	09/I	<b>5/E</b> SPOSÓB DOWAŻANIA	
2/B	05/E	<b>10/J</b>	USTAWIENIA KODÓW KR.	
2/B	05/E	10/J	<b>1/A</b> PRZEDROSTKI KODÓW KR.	
2/B	05/E	10/J	<b>2/B</b> CYFRA KONTROLNA	
2/B	05/E	10/J	<b>3/C</b> DŁUG. KODÓW Z CENĄ/WA	
2/B	05/E	10/J	<b>4/D</b> KOD KRESK. NA PARAGON	
2/B	05/E	<b>11/K</b>	USTAWIENIA PARAGONU	
2/B	05/E	11/K	<b>01/A</b> TRYB KOMPUTEROWY	
2/B	05/E	11/K	<b>02/B</b> KOLEJNOŚĆ WYBORU	
2/B	05/E	11/K	<b>03/C</b> SPRZEDAŻ WG NAZWY	
2/B	05/E	11/K	<b>04/D</b> ZMIENNA CENA	
2/B	05/E	11/K	<b>05/E</b> DRUKOWANIE JEDNOSTEK	
2/B	05/E	11/K	<b>06/F</b> WPROWADZANIE KWOT	
2/B	05/E	11/K	<b>07/G</b> RABATY I NARZUTY	
2/B	05/E	11/K	07/G	<b>1/A</b> MAKSYMALNY RABAT
2/B	05/E	11/K	07/G	<b>2/B</b> MAKSYMALNY NARZUT
2/B	05/E	11/K	07/G	<b>3/C</b> RABAT/NARZ. SPECJALNY
2/B	05/E	11/K	07/G	<b>4/D</b> KWOTOWY NA POZYCJĘ
2/B	05/E	11/K	07/G	<b>5/E</b> KWOTOWY NA PARAGON
2/B	05/E	11/K	07/G	<b>6/F</b> OGRANICZENIE RABATU
2/B	05/E	11/K	07/G	<b>7/G</b> OGRANICZENIE NARZUTU
2/B	05/E	11/K	07/G	<b>8/H</b> RABAT NA GRUPĘ
2/B	05/E	11/K	07/G	<b>9/I</b> NARZUT NA GRUPĘ
2/B	05/E	11/K	<b>08/H</b> MAKS. SUMA PARAGONU	
2/B	05/E	11/K	<b>09/I</b> OBOW. WPISANIA ZAPŁATY	
2/B	05/E	11/K	<b>10/J</b> PŁATNOŚĆ BONEM	
2/B	05/E	11/K	<b>11/K</b> PŁATNOŚĆ KOŃCZY PAR.	
2/B	05/E	11/K	<b>12/L</b> POTWIERDZANIE PŁATN.	
2/B	05/E	11/K	<b>13/M</b> WŁĄCZENIE DODATKÓW	
2/B	05/E	11/K	<b>14/N</b> WYBÓR DODATKÓW	
2/B	05/E	11/K	<b>15/O</b> TERMINAL KART PŁATN.	
2/B	05/E	11/K	<b>16/Q</b> PŁATNOŚCI TERMINALA	
2/B	05/E	11/K	<b>17/P</b> SYGNAŁ CO N-TY PARAG.	
2/B	05/E	11/K	<b>18/R</b> WYŁ. KASJERA PO PARAG.	
2/B	05/E	11/K	<b>19/S</b> WYŁ. KASJERA PO CZASIE	
2/B	05/E	11/K	<b>20/T</b> PRZEPEŁNIENIE LICZN.	
2/B	05/E	<b>12/L</b>	BL. OTWARCIA SZUFLADY	
2/B	05/E	<b>13/M</b>	OTW. SZUFL. PO WYPŁACIE	
2/B	05/E	<b>14/N</b>	MAKS. GOTÓWKA W SZUFL.	
2/B	05/E	<b>15/O</b>	KONTROLA LICZNIKÓW	
2/B	05/E	<b>16/Q</b>	NADPISYWANIE LICZN.	
2/B	05/E	<b>17/P</b>	KONTROLA BUFORA POZ.	
2/B	05/E	<b>18/R</b>	PROGRAM MAGAZYNOWY	
2/B	05/E	<b>19/S</b>	UPROSZCZONE WPL/WYPL	
2/B	05/E	<b>20/T</b>	PODPISY WPLAT/WYPLAT	
2/B	05/E	<b>21/U</b>	WYDRUK WSZYSTKICH SP.	
2/B	05/E	<b>22/V</b>	POMIŃ WYDRUK DANYCH	
2/B	05/E	<b>23/W</b>	OBOW. ODCZYT PRZEZ PC	
2/B	05/E	<b>24/X</b>	RODZAJ WYGASZACZA	
2/B	05/E	<b>25/Y</b>	USTAWIENIE ZGODNOŚCI	
2/B	06/F	<b>KASJERZY</b>		
2/B	06/F	<b>1/A</b>	EDYCJA KASJERÓW	
2/B	06/F	<b>2/B</b>	KASOWANIE KASJERÓW	
2/B	06/F	<b>3/C</b>	OTWARTE ZMIANY	
2/B	07/G	<b>RODZAJE KASJERÓW</b>		
2/B	07/G	<b>1/A</b>	NAZWY RODZAJÓW	
2/B	07/G	<b>2/B</b>	UPRAWNIENIA RODZAJÓW	
2/B	07/G	<b>3/C</b>	ZESTAW RAPORTÓW RODZ.	
2/B	07/G	<b>4/D</b>	MAKS. RABAT RODZAJU	
2/B	07/G	<b>5/E</b>	MAKS. NARZUT RODZAJU	
2/B	07/G	<b>6/F</b>	KASOWANIE RODZAJÓW	
2/B	07/G	<b>7/G</b>	KOPIOWANIE RODZAJÓW	
2/B	07/G	<b>8/H</b>	PRZYWRÓCENIE RODZAJÓW	
2/B	08/H	<b>PRZESTAWIENIE ZEGARA</b>		
2/B	09/I	<b>STAWKI PODATKU</b>		
2/B	10/J	<b>UST. KOPII ELEKTRON.</b>		

**2.1 [2 01] [B A] Konfiguracja**

<b>2/B</b>	<b>FUNKCJE KIEROWNIKA</b>	
2/B	01/A	KONFIGURACJA

FUNKCJE KIEROWNIKA  
01 KONFIGURACJA

Zestaw funkcji, które umożliwiają definiowanie i kasowanie danych o towarach oraz umożliwiają definiowanie grup towarowych, jednostek, form płatności oraz tzw. klawiszy szybkiego dostępu.

**2.1.1 [2 01 1] [B A A] Definiowanie towarów**

<b>2/B</b>	<b>FUNKCJE KIEROWNIKA</b>		
2/B	01/A	KONFIGURACJA	
2/B	01/A	1/A	DEFINIOWANIE TOWARÓW

KONFIGURACJA  
1 DEFINIOWANIE TOWARÓW

Funkcja umożliwia wprowadzanie i modyfikację danych o towarach w pamięci kasy. W kasie można zdefiniować 3071 towarów. Towar można zdefiniować na dowolnym pustym miejscu. Puste miejsce to pozycja na której nie został jeszcze zdefiniowany żaden towar lub wcześniej zdefiniowany towar został usunięty.

Po wywołaniu funkcji na wyświetlaczu pojawi się pierwsza pozycja (nr 0001) w bazie towarowej (pusta lub wcześniej zdefiniowana)

0001 SOK JABŁKOWY 1L  
NR - NAZWA TOWARU

Sposób wyboru pozycji z listy patrz rozdział 3.4.3. *Wprowadzanie danych* na stronie 15.

W celu zdefiniowania nowego towaru zalecany jest wybór pierwszej i każdej kolejnej wolnej pozycji w bazie towarowej za pomocą odpowiednich klawiszy

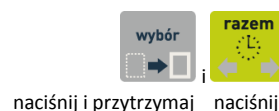

Po wybraniu i wyświetleniu wybranej pozycji (np. 0051) należy ją zatwierdzić, rozpoczynając tym samym definiowanie kolejnych atrybutów towaru, spośród których niezbędnymi do zdefiniowania są nazwa i stawka podatku od towarów i usług

0051  
NR - NAZWA TOWARU



Po zatwierdzeniu wybranej pozycji zostanie włączony tryb edycji i pojawi się migający kursor wskazujący miejsce wpisywania znaków nazwy towaru

0051 \_  
NR - NAZWA TOWARU

Należy wpisać nazwę towaru o długości od 1 do 34 znaków.

Po wprowadzeniu odpowiednich danych należy je zatwierdzić (np. CHLEB ŻYTNI)

0051 CHLEB ŻYTNI\_  
NR - NAZWA TOWARU



**UWAGA:** Kasa nie rozróżnia w nazwie małych/dużych liter oraz pomija znak odstępu (spacja), stąd np. nazwy: „Towar1”, „Towar 1”, „TOWAR 1”, „T o w a r 1”, „T o W A r 1” są traktowane przez kasę jak ta sama nazwa towaru i przy próbie ich zdefiniowania wyświetlony zostanie odpowiedni komunikat.

Po zatwierdzeniu na wyświetlaczu pojawi się żądanie przypisania odpowiedniej stawki podatkowej, spośród wcześniej zdefiniowanych stawek

PODAJ STAWKĘ PODATKU  
(OD A DO G): @

Należy wprowadzić literę stawki podatkowej w zakresie od A do G (np. B). Zamiast liter można też użyć cyfr od 1 do 7.

Po wprowadzeniu odpowiedniej litery stawki podatkowej na wyświetlaczu pojawi się informacja o wysokości stawki przypisanej wcześniej do wybranej litery

NACIŚNIJ <ZATW> / <WYJ>  
PODATEK = 8,00 %

W przypadku błędnie wprowadzonej litery (stawki) należy usunąć wybór klawiszem Wyjdź i ponownie wybrać odpowiednią literę przypisaną do danej stawki podatkowej

czyść  
J =

Po wprowadzeniu właściwej litery (stawki) należy wybór zatwierdzić

plu  
←  
menu

Po zatwierdzeniu stawki na wyświetlaczu pojawi się żądanie przypisania odpowiedniej grupy towarowej - pojawi się pierwsza pozycja (nr 01) z listy zdefiniowanych wcześniej grup

01 NABIAŁ  
WYBIERZ GRUPĘ TOWAROWĄ

Sposób wyboru pozycji z listy patrz rozdział 3.4.3. *Wprowadzanie danych* na stronie 15.

Stawkę należy wybrać z zakresu od 1 do 99.

Po wybraniu i wyświetleniu odpowiedniej grupy towarowej (np. 02 PIECZYWO) należy ją zatwierdzić

02 PIECZYWO  
WYBIERZ GRUPĘ TOWAROWĄ

plu  
←  
menu

Po zatwierdzeniu grupy na wyświetlaczu pojawi się żądanie przypisania odpowiedniej jednostki miary - pojawi się pierwsza pozycja (nr 01) z listy zdefiniowanych wcześniej jednostek miar

01 szt.  
WYBIERZ JEDNOSTKĘ

Sposób wyboru pozycji z listy patrz rozdział 3.4.3. *Wprowadzanie danych* na stronie 15.

Jednostkę należy wybrać z zakresu od 1 do 16.

Po wybraniu i wyświetleniu jednostki (np. 01 szt.) należy ją zatwierdzić

01 szt.  
WYBIERZ JEDNOSTKĘ

plu  
←  
menu

Po zatwierdzeniu jednostki na wyświetlaczu pojawi się żądanie określenia odpowiedniej ilości miejsc po przecinku

MIEJSC PO PRZECINKU: 3

Ilość miejsc po przecinku zależy od towaru i użytej jednostki miary. Np. towar sprzedawany w butelkach lub niepodzielnych paczkach nie może być sprzedany inaczej niż w całości, wpisujemy więc 0 miejsc po przecinku. Chleb może być sprzedawany cały i w półówkach, więc wpisujemy 1 miejsce po przecinku. Dla towarów ważonych na wadze należy wprowadzić 3 miejsca po przecinku. Maksymalna i domyślna liczba miejsc po przecinku to 3.

Po wprowadzeniu odpowiedniej ilości miejsc po przecinku (np. 1) należy ją zatwierdzić

MIEJSC PO PRZECINKU: 1



Po zatwierdzeniu ilości miejsc po przecinku na wyświetlaczu pojawi się żądanie wprowadzenia kodu kreskowego

WPROWADŹ KOD KRESKOWY  
000000000000

Jeżeli towar posiada kod kreskowy to można wprowadzić go używając czytnika kodów kreskowych lub wprowadzić i zatwierdzić ręcznie. W przypadku ręcznego (z klawiatury) wprowadzania kodu kreskowego z ilością lub wartością towaru, należy wprowadzić pierwszych 6 lub 7 cyfr, licząc od lewej strony kodu.

Po wprowadzeniu kodu kreskowego na wyświetlaczu pojawi się żądanie wprowadzenia ceny

WPROWADŹ CENĘ:  
0,00

Do kasy wprowadzić można towar z ceną zdefiniowaną jako zero, wtedy podczas sprzedaży kasa zawsze zapyta o cenę towaru jaka ma zostać użyta.

Po wprowadzeniu odpowiedniej ceny (np. 3,20) należy ją zatwierdzić

WPROWADŹ CENĘ:  
3,20



Po zatwierdzeniu ceny na wyświetlaczu pojawi się żądanie wprowadzenia odpowiedzi na pytanie dotyczące blokowania towaru

TOWAR ZABLOKOWANY ?  
(T/N) N

Sposób wprowadzania odpowiedzi (T/N) patrz rozdział 3.4.3 *Wprowadzanie danych* na stronie 15.

Parametr ten umożliwia zablokowanie możliwości sprzedaży towaru wpisanego do pamięci kasy, np. przy braku towaru w punkcie sprzedaży. Domyślne ustawienie na NIE (N) oznacza brak blokady towaru.

Następnie na wyświetlaczu pojawi się żądanie wprowadzenia odpowiedzi na pytanie dotyczące oznakowania towaru jako opakowania

CZY TOWAR JEST  
OPAKOWANIEM ? (T/N) N

Parametr umożliwia wpisanie do pamięci kasy, że towar jest opakowaniem zwrotnym. Dla opakowań poprzednio zdefiniowana stawka VAT nie jest brana pod uwagę, ponieważ opakowania występują poza częścią fiskalną paragonu. Jako opakowania można zdefiniować maksymalnie 64 towary. Domyślne ustawienie na NIE (N) oznacza, że towar nie jest opakowaniem.

Następnie na wyświetlaczu pojawi się żądanie wprowadzenia odpowiedzi na pytanie dotyczące rabatowania

TOWAR WYŁĄCZONY Z RABATU  
I NARZUTU ? (T/N) N

Jeżeli na towar nie mają być udzielane rabaty i narzuty (np. dla towarów akcyzowych), należy wprowadzić odpowiedź TAK (T).

Następnie na wyświetlaczu pojawi się żądanie wprowadzenia odpowiedzi na pytanie dotyczące wprowadzania ceny

ZAWSZE MOŻNA WPROWADZIĆ  
CENĘ DLA TOWARU ? (T/N) N

Jeżeli towar ma mieć zawsze możliwość zmiany ceny podczas sprzedaży (klawisz *Cena*), to należy wprowadzić odpowiedź TAK (T).

Następnie na wyświetlaczu pojawi się żądanie wprowadzenia odpowiedzi na pytanie dotyczące umieszczenia towaru na liście podręcznej

TOWAR JEST NA LIŚCIE  
PODRĘCZNEJ ? (T/N) N

Jeżeli towar jest często sprzedawany, to w celu przyspieszenia jego wyszukania można umieścić go na tzw. liście podręcznej. Lista taka może być dostępna pod klawiszem zdefiniowanym, można również na niej wyszukiwać towary za pomocą numerów, strzałek lub nazwy towaru podobnie jak w całej bazie towarowej.

Następnie jeżeli opcja *SYSTEM WAG PRIMA* jest ustawiona na TAK (patrz rozdział 2.5.9.2 [2 05 09 2] [B E I B] System wag Prima na stronie 81) na wyświetlaczu pojawi się żądanie wprowadzenia odpowiedzi na pytanie dotyczące przypisania towaru do wagi

TOWAR JEST PRZYPISANY  
DO WAGI PRIMA NUMER: 1

W systemie wag Prima należy określić, do której wagi wysłać zapytanie o masę, jeżeli na klawiaturze kasy naciśnięty zostanie klawisz ważenia, np. mięso na wadze nr 1, a wędliny na wadze nr 2.

Następnie na wyświetlaczu pojawi się żądanie wprowadzenia odpowiedzi na pytanie dotyczące zerowania stanów sprzedaży

CZY ZEROWAĆ STANY  
SPRZEDAŻY ? (T/N) N

Wprowadzenie odpowiedzi TAK (T) oznacza wyzerowanie liczników sprzedaży: ilościowego i wartościowego dla danego towaru. W przypadku definiowania nowego towaru należy wprowadzić odpowiedź TAK (T), a w przypadku gdy modyfikowane są dane towaru - odpowiedź NIE (N).

Sygnał dźwiękowy potwierdzi poprawne wykonanie operacji i zapis towaru do pamięci kasy.

Sygnał dźwiękowy potwierdzi poprawne wykonanie operacji i zapis towaru do pamięci kasy. Wywołany zostanie ekran wyboru kolejnej pozycji do zdefiniowania lub modyfikacji.

W celu opuszczenia funkcji należy nacisnąć klawisz *Wyjdź*



**UWAGA:** Zmiana nazwy towaru, zmiana stawki podatkowej i kasowanie towaru są możliwe jedynie po raporcie dobowym, a przed pierwszym wystawionym paragonem. Definiowanie nowych towarów jest możliwe zawsze. Nowe towary, towary ze zmienioną nazwą lub stawką podatkową oraz towary skasowane są drukowane na RAPORCIE ZMIAN TOWARÓW. Raport ten jest drukowany przed kolejnym raportem fiskalnym dobowym (jeżeli wystąpiło tylko definiowanie nowych towarów) lub przed następnym paragonem (jeżeli wystąpiła zmiana nazwy, stawki lub kasowanie towaru).

### 2.1.2 [2 01 2] [B A B] Definiowanie klawiszy

2/B	FUNKCJE KIEROWNIKA	
2/B	01/A	KONFIGURACJA
		↓
2/B	01/A	2/B DEFINIOWANIE KLAWISZY

KONFIGURACJA  
2 DEFINIOWANIE KLAWISZY



Możliwe jest zdefiniowanie na klawiaturze kasy tzw. klawiszy szybkiego dostępu do wybranych funkcji kasy, formy płatności, rabatów i narzutów lub szybkiej sprzedaży towarów. Zdefiniowanie skrótów ma na celu uproszczenie wywołania funkcji często wybieranych przez kasjera.

Można zdefiniować maksymalnie do 62 klawiszy szybkiego dostępu (klawiszy lub kombinacji klawiszy):

F1 A A	F2 B &	F3 C Ć	F4 D %	F5 E E
WYJDŹ PLAT.2 F [	KOD PLAT.3 G ]	RABAT NARZ. H -	%RABAT %NARZ. I +	CZYŚĆ J =
IŁOŚĆ K 5	7 L ł	8 M :	9 N N	NAZWA O Ó
CENA € P Q	4 R *	5 S \$	6 T /	↓ !
wybór →	1 U V	2 W ,	3 spacja X	razem ↔
wybór ←	0 # \$	00 Y Ż	• Z Ż	plu menu

**KLAWISZE FUNKCYJNE**

- 5 klawiszy bezpośrednich
- 5 klawiszy z klawiszem wyboru lewego znaku
- 5 klawiszy z klawiszem wyboru prawego znaku
- 5 klawiszy z klawiszami wyboru lewego i prawego znaku

**KLAWISZE ZNAKOWE**

- 21 klawiszy z klawiszem wyboru lewego znaku
- 21 klawiszy z klawiszem wyboru prawego znaku

Część klawiszy została domyślnie zdefiniowana, a odpowiadające definicjom piktogramy umieszczone są na opisie klawiatury (patrz rozdział 3.4.2 *Domyślnie zdefiniowane klawisze* na stronie 14).

Po wywołaniu funkcji na wyświetlaczu pojawi się żądanie naciśnięcia klawisza lub kombinacji klawiszy, który będzie definiowany

NACIŚNIJ KLAWISZ DO  
ZDEFINIOWANIA ALBO <WYJ>

W celu rezygnacji z definiowania klawiszy i opuszczenia funkcji należy nacisnąć klawisz *Wyjdź*



Jeżeli naciśnięty klawisz (lub kombinacja klawiszy) nie był jeszcze zdefiniowany, pojawi się pierwsza pozycja (nr 1) na liście rodzaju definicji klawisza

WYBÓR DEFINICJI KLAWISZA  
1 TOWAR

Sposób wyboru pozycji z listy patrz rozdział 3.4.3. *Wprowadzanie danych* na stronie 15.

Dostępne rodzaje definicji klawiszy:

- |                           |   |
|---------------------------|---|
| <b>1 TOWAR</b>            | klawisz szybkiej sprzedaży towaru         |
| <b>2 FUNKCJA</b>          | klawisz dostępu do wybranych funkcji kasy |
| <b>3 PŁATNOŚĆ</b>         | klawisz formy płatności                   |
| <b>4 WALUTA</b>           | klawisz płatności walutowych              |
| <b>5 RABAT LUB NARZUT</b> | klawisz rabatu lub narzutu                |

W kolejnych podrozdziałach zostały przedstawione sposoby definiowania każdego z rodzajów.

Możliwe jest również kasowanie (patrz rozdział 2.1.2.1 *Kasowanie definicji klawisza* na stronie 52) oraz zmiana definicji klawiszy (również domyślnych). Definicję klawisza można zmienić bezpośrednio przez jego powtórne definiowanie, ale tylko w zakresie wcześniej przypisanego rodzaju (np. w definicji klawisza dostępu do funkcji „raport szczegółowy sprzedaży” zmienić na funkcję „stan kasy”).

W celu zmiany również rodzaju klawisza (np. z klawisza dostępu do funkcji na klawisz formy płatności), należy najpierw skasować definicję tego klawisza (patrz rozdział 2.1.2.1 *Kasowanie definicji klawisza* na stronie 52), a dopiero w kolejnym kroku zdefiniować nową.

### 2.1.2.1 Definiowanie klawisza szybkiej sprzedaży towaru

Po wybraniu rodzaju definicji klawisza – TOWAR, na wyświetlaczu pojawi się żądanie wyboru towaru, a następnie sposobu jego sprzedaży

0000  
NR - NAZWA TOWARU

Sposób wyboru pozycji z listy patrz rozdział 3.4.3. *Wprowadzanie danych* na stronie 15.

Po wyborze odpowiedniego towaru (np. 0230) należy zatwierdzić wybór

0230 WODA MINERAL. 0.5L  
NR - NAZWA TOWARU



Po zatwierdzeniu towaru na wyświetlaczu pojawi się żądanie wprowadzenia odpowiedzi na pytanie dotyczące ilości sprzedawanego towaru

CZY SPRZEDAĆ  
1 SZTUKĘ ? (T/N) N

Sposób wprowadzania odpowiedzi (T/N) patrz rozdział 3.4.3 *Wprowadzanie danych* na stronie 15.

Jeżeli towar ma zostać sprzedany automatycznie zawsze w ilości równej 1, należy wybrać odpowiedź TAK (T), jeżeli natomiast ilość ma być możliwa do wprowadzenia podczas sprzedaży towaru, należy wybrać odpowiedź NIE (N). Opcja ta ma znaczenie tylko w komputerowym trybie sprzedaży. Podpowiadana wartość domyślna: NIE.

W kolejnym kroku pojawi się żądanie wprowadzenia odpowiedzi na pytanie dotyczące ceny sprzedawanego towaru

CZY WPROWADZIĆ  
CENĘ ? (T/N) N

Jeżeli towar ma zostać sprzedany automatycznie zawsze w cenie zaprogramowanej, należy wybrać odpowiedź NIE (N), jeżeli natomiast cena ma być możliwa do wprowadzenia podczas sprzedaży towaru, należy wybrać odpowiedź TAK (T). Opcja ta ma znaczenie tylko w komputerowym trybie sprzedaży. Podpowiadana wartość domyślna: NIE (N).

W kolejnym kroku pojawi się żądanie wprowadzenia odpowiedzi na pytanie dotyczące zakończenia paragonu po sprzedaży towaru

CZY ZAKOŃCZYĆ  
PARAGON ? (T/N) N

Jeżeli po sprzedaży towaru paragon ma zostać automatycznie zakończony z płatnością gotówką w walucie podstawowej, należy wybrać odpowiedź TAK (T). Ten sposób sprzedaży może być wykorzystany np. do sprzedaży biletów - każde naciśnięcie klawisza spowoduje wydruk paragonu zapłaconego gotówką, z jedną pozycją sprzedaży. Podpowiadana wartość domyślna: NIE (N).

### 2.1.2.1 Definiowanie klawisza dostępu do funkcji

Po wybraniu rodzaju definicji klawisza – FUNKCJA, na wyświetlaczu pojawi się pierwsza pozycja na liście dostępnych funkcji kasy

WYBIERZ FUNKCJĘ  
01 WŁĄCZENIE KASJERA

Sposób wyboru pozycji z listy patrz rozdział 3.4.3. *Wprowadzanie danych* na stronie 15. Sygnał dźwiękowy potwierdzi dokonanie wyboru. Poniżej przedstawiona jest lista dostępnych funkcji.

01	WŁĄCZENIE KASJERA	21	ZWROTÓW OPAKOWAŃ ZERUJĄCY
02	WYŁĄCZENIE KASJERA	22	SPRZEDAŻ WG GRUP ZERUJĄCY
03	WPŁATA DO KASY	23	KONIEC ZMIANY DOWOLNY
04	WYPŁATA Z KASY	24	SUMACYJNY I ZERUJĄCY
05	ZESTAW RAPORTÓW	25	SUMACYJNY II ZERUJĄCY
06	WYŚWIETLENIE ZEGARA	26	STAN KASY
07	ODCZYT Z WAGI	27	FINANSOWY PODATKOWY
08	<b>SPRAWDZENIE CENY*</b> wg kodu kreskowego	28	SZCZEGÓŁOWY SPRZEDAŻY NIEZERUJĄCY
09	<b>LISTA PODRĘCZNA*</b> lista towarów ograniczona do wskazanych towarów z bazy	29	ZWROTÓW OPAKOWAŃ NIEZERUJĄCY
		30	SPRZEDAŻ WG GRUP NIEZERUJĄCY
10	PODGLĄD PARAGONU	31	STAN KASY DOWOLNY
11	DEFINIOWANIE TOWARÓW	32	SUMACYJNY I NIEZERUJĄCY
12	ZMIANA CEN	33	SUMACYJNY II NIEZERUJĄCY
13	MENU	34	RAPORT GODZINOWY
14	WYŁĄCZENIE KASY	35	RAPORT GODZINOWY POPRZEDNI
15	<b>NUMER BEZ SPRZEDAŻY*</b> Wprowadzenie numeru i wydrukowanie go na dole paragonu w celach informacyjnych (np. nr klienta, karty)	36	RAPORTY OKRESOWE
		37	RAPORT MIESIĘCZNY ZA POPRZEDNI
		38	RAPORT OKRESOWY ZA MIESIĄC BIEŻĄCY
16	NAZWY I KURSY WALUT	39	TOWARÓW NIEUŻYWANYCH
17	ZMIANA WALUTY EWIDENCYJNEJ	40	TOWARÓW STATYSTYCZNY
18	KONIEC ZMIANY KASJERA	41	<b>NIP NABYWCY*</b>
19	DOBOWY FISKALNY		Wprowadzenie NIPu nabywcy i wydrukowanie go na paragonie
20	SZCZEGÓŁOWY SPRZEDAŻY ZERUJĄCY		

Dostęp do funkcji uzależniony jest od uprawnień przyznanych danemu kasjerowi (analogicznie jak dostęp do funkcji z poziomu menu).

W przypadku wywołania funkcji, do której kasjer nie ma uprawnień na wyświetlaczu pojawi się odpowiednia informacja

BRAK UPRAWNIEŃ  
NACIŚNIJ DOWOLNY KLAWISZ

#### 2.1.2.1 Definiowanie klawisza formy płatności

Po wybraniu rodzaju definicji klawisza – PŁATNOŚĆ, na wyświetlaczu pojawi się pierwsza pozycja na liście zdefiniowanych form płatności (01 GOTÓWKA - domyślnie zdefiniowana)

01 GOTÓWKA  
NR- NAZWA PŁATNOŚCI

Sposób wyboru pozycji z listy patrz rozdział 3.4.3. *Wprowadzanie danych* na stronie 15.

W celu możliwości wyboru form płatności innych niż gotówka muszą one zostać wcześniej zdefiniowane (patrz rozdział 2.1.6 [2 01 6] [B A F] *Definiowanie płatności* na stronie 55).

Sygnal dźwiękowy potwierdzi dokonanie wyboru.

\* **UWAGA:** Jedyną możliwością wywołania funkcji to wcześniejsze przypisanie funkcji do klawisza (nie ma dostępu do funkcji w inny sposób – np. z poziomu menu)

Po zatwierdzeniu wyboru jednej z form płatności (np. GOTÓWKA), na ekranie pojawi się żądanie wprowadzenia i zatwierdzenia wartości

01 GOTÓWKA	0,00	plu ← menu
------------	------	------------------

Jeżeli dany klawisz płatności ma funkcjonować przy zakończeniu paragonu jak zapłata np. banknotem 20 zł, to należy wprowadzić wartość 20,00. Domyślna wartość 0,00 będzie traktowana jak zakończenie paragonu z zapłatą takiej kwoty w wybranej formie płatności, której brakuje do opłacenia całego paragonu.

**UWAGA:** Jeżeli klawisz płatności ma funkcjonować przy zakończeniu paragonu jak zapłata o wprowadzonej wartości to muszą być spełnione nast. warunki:

- opcja **PŁATNOŚĆ KOŃCZY PARAGON** musi być ustawiona na TAK (T) (patrz rozdział 2.5.11.11 [2 05 11 11] [B E K K] *Płatność kończy paragon* na stronie 94)
- nie należy wprowadzać kwoty zapłaty przed naciśnięciem danego klawisza płatności

W przypadku płatności dotyczącej bonu towarowego należy dodatkowo ustawić opcję **PŁATNOŚĆ BONEM** na TAK (T) (patrz rozdział 2.5.11.10 [2 05 11 10] [B E K J] *Płatność bonem* na stronie 94), w celu blokady wypłacania reszty przy kwocie bonu wyższej niż wartość paragonu oraz wyświetlania odpowiedniej informacji przy kwocie bonu niższej niż wartość paragonu.

#### 2.1.2.1 Definiowanie klawisza płatności walutowych

Po wybraniu rodzaju definicji klawisza – WALUTA, na wyświetlaczu pojawi się pierwsza pozycja na liście zdefiniowanych walut (np. 01 EUR)

01 EUR NR- NAZWA WALUTY
----------------------------

Sposób wyboru pozycji z listy patrz rozdział 3.4.3. *Wprowadzanie danych* na stronie 15.

W celu możliwości wyboru płatności walutowych muszą one zostać wcześniej zdefiniowane (patrz rozdział 2.5.8.1 [2 05 08 1] [B E H A] *Nazwy i kursy walut* na stronie 76).

Sygnal dźwiękowy potwierdzi dokonanie wyboru.

Po zatwierdzeniu wyboru jednej z walut (np. EUR), na ekranie pojawi się żądanie wprowadzenia i zatwierdzenia wartości

01 EUR	0,00	plu ← menu
--------	------	------------------

Jeżeli dany klawisz ma funkcjonować jak zapłata np. banknotem 20 euro, to wpisujemy wartość 20,00. Domyślna wartość 0,00 będzie traktowana jak zakończenie paragonu z zapłatą takiej kwoty w wybranej walucie, której brakuje do opłacenia całego paragonu.

#### 2.1.2.2 Definiowanie klawisza rabatu lub narzutu

Po wybraniu rodzaju definicji klawisza – RABAT LUB NARZUT, na wyświetlaczu pojawi się pierwsza pozycja na liście dostępnych typów rabatów i narzutów

WYBÓR RABATU LUB NARZUTU 1 RABAT PROCENTOWY
--

Sposób wyboru pozycji z listy patrz rozdział 3.4.3. *Wprowadzanie danych* na stronie 15.

Sygnal dźwiękowy potwierdzi dokonanie wyboru.

Dostępne rodzaje typów rabatów i narzutów:

- 1 RABAT PROCENTOWY
- 2 NARZUT PROCENTOWY
- 3 RABAT KWOTOWY
- 4 NARZUT KWOTOWY

Po zatwierdzeniu wyboru jednego z typów rabatu/narzutu na wyświetlaczu pojawi się żądanie wyboru, kiedy definiowany rabat/narzut będzie mógł być udzielany

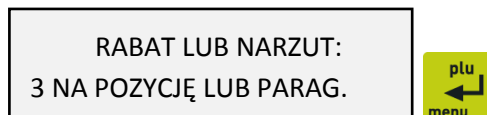

Dostępne możliwości :

- |  |   |
|--|---|
| <b>1 TYLKO NA POZYCJĘ</b>                                | klawisz może być użyty przy wystawianiu paragonu, do udzielenia rabatu/narzutu do pojedynczej pozycji na paragonie  |
| <b>2 TYLKO NA PARAGON</b>                                | klawisz może być użyty w podsumowaniu paragonu, do udzielenia rabatu/narzutu na cały paragon  |
| <b>3 NA POZYCJĘ LUB PARAG.</b><br>(pozycja podpowiadana) | klawisz może być użyty zarówno przy wystawianiu paragonu (rabat/narzut do pojedynczej pozycji na paragonie), jak i w podsumowaniu paragonu (rabat/narzut na cały paragon) |

Po zatwierdzeniu wyboru na wyświetlaczu pojawi się żądanie wprowadzenia wysokości narzutu/rabatu.

W przypadku rabatu/narzutu procentowego należy wprowadzić i zatwierdzić procent rabatu/narzutu

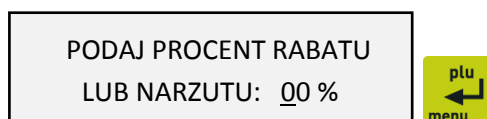

W przypadku rabatu/narzutu kwotowego należy wprowadzić i zatwierdzić wartość rabatu/narzutu

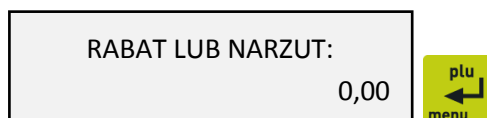

Zatwierdzenie domyślnej wysokości rabatu/narzutu odpowiednio 00% lub 0,00 wymusi wprowadzenie procentu lub wartości rabatu/narzutu dopiero przy naciśnięciu zdefiniowanego klawisza w trybie sprzedaży.

**UWAGA:** W trybie sprzedaży kasa nie kontroluje, czy dla zdefiniowanych klawiszy rabatu/narzutu procentowego wartość udzielanego rabatu/narzutu nie przekracza ustawionych wartości maksymalnych (patrz rozdział 2.5.11.7.1 [2 05 11 07 1] [B E K G A] Maksymalny rabat, 2.5.11.7.2 [2 05 11 07 2] [B E K G B] Maksymalny narzut na stronie 89). **Dzięki temu istnieje możliwość zdefiniowania klawiszy stałych poziomów dozwolonego rabatu/narzutu procentowego, przy jednoczesnej blokadzie udzielania rabatu dowolnej wysokości (wartości maksymalne rabatu/narzutu ustawione na 0%).**

#### 2.1.2.1 Kasowanie definicji klawisza

Funkcja umożliwia kasowanie definicji klawisza szybkiego dostępu.

W celu przejścia do trybu kasowania definicji klawiszy, należy po wywołaniu funkcji definiowania klawiszy i wyświetleniu komunikatu wstępnego, nacisnąć klawisz *Czyść*



Na wyświetlaczu pojawi się żądanie naciśnięcia klawisza lub kombinacji klawiszy, który będzie kasowany

NACIŚNIJ KLAWISZ DO  
SKASOWANIA ALBO <WYJ>

Naciśnięcie zdefiniowanego klawisza spowoduje skasowanie jego definicji, co zostanie potwierdzone sygnałem dźwiękowym.

W celu opuszczenia trybu kasowania należy nacisnąć klawisz *Wyjdź*



### 2.1.3 [2 01 3] [B A C] Definiowanie grup

2/B	FUNKCJE KIEROWNIKA	
2/B	01/A	KONFIGURACJA
		↓
2/B	01/A	3/C DEFINIOWANIE GRUP

KONFIGURACJA  
3 DEFINIOWANIE GRUP

Funkcja umożliwi wprowadzenie do pamięci kasy nazw grup towarowych. Nazwy te używane są w Raporcie sprzedaży według grup. Możliwe jest zdefiniowanie 99 grup. Nazwa może składać się z 19 znaków.

Po wywołaniu funkcji na wyświetlaczu pojawia się pierwsza pozycja (01) listy grup towarowych (pusta lub wcześniej zdefiniowana)

01  
NR- NAZWA GRUPY

Sposób wyboru pozycji z listy patrz rozdział 3.4.3. *Wprowadzanie danych* na stronie 15.

Po wybraniu i wyświetleniu odpowiedniej pozycji (np. 02) należy ją zatwierdzić

02  
NR- NAZWA GRUPY



Po zatwierdzeniu wybranej pozycji zostanie włączony tryb edycji i pojawi się migający kursor wskazujący miejsce wpisywania znaków

02\_  
NR- NAZWA GRUPY

Po wprowadzeniu odpowiednich danych należy je zatwierdzić (np. PIECZYWO)

02 PIECZYWO\_  
NR- NAZWA GRUPY



Sygnał dźwiękowy potwierdzi poprawne wykonanie operacji i wywołany zostanie ekran wyboru kolejnej pozycji do zdefiniowania.

W celu opuszczenia funkcji należy nacisnąć klawisz *Wyjdź*



**UWAGA:** Towary z grupy nr 15 oraz od 90 do 99 mogą być wyłączone z funkcji udzielania rabatu i narzutu po włączeniu opcji RABAT/NARZUT SPECJALNY (patrz rozdział 2.5.11.7.3 [2 05 11 07 3] [B E K G C] Rabat/narzut specjalny na stronie 90).

W celu skasowania danej grupy towarowej należy będąc w trybie edycji usunąć wszystkie znaki w nazwie grupy klawiszem **Czyść**, a następnie zatwierdzić pustą pozycję



Grupa zostanie usunięta, a sygnał dźwiękowy potwierdzi wykonanie tej operacji.

#### 2.1.4 [2 01 4] [B A D] Definiowanie jednostek

2/B	FUNKCJE KIEROWNIKA		
2/B	01/A	KONFIGURACJA	
		↓	
2/B	01/A	4/D	DEFINIOWANIE JEDNOST.

KONFIGURACJA  
4 DEFINIOWANIE JEDNOST.

Funkcja umożliwia zdefiniowanie jednostek miary, w celu przypisania ich następnie do sprzedawanych towarów (patrz rozdział 2.1.1 [2 01 1] [B A A] *Definiowanie towarów* na str. 44).

Nazwa jednostki może składać się maksymalnie z 4 znaków. Domyślnie w kasie zostało zdefiniowanych 8 jednostek, z możliwością wprowadzenia modyfikacji (pozycje od 01 do 08): szt, opak (opakowanie), but (butelka), kg, gram, tona, litr, dkg. Istnieje możliwość zdefiniowania łącznie 16 jednostek miary. Proces definiowania i kasowania jednostek przeprowadza się analogicznie do definiowania grup (patrz rozdział 2.1.3 [2 01 3] [B A C] *Definiowanie grup* na str. 53).

Jednostki mogą być drukowane na paragonie po włączeniu odpowiedniej opcji (patrz rozdział 2.5.11.5 [2 05 11 05] [B E K E] *Drukowanie jednostek* na str. 88).

#### 2.1.5 [2 01 5] [B A E] Definiowanie wiązań

2/B	FUNKCJE KIEROWNIKA		
2/B	01/A	KONFIGURACJA	
		↓	
2/B	01/A	5/E	DEFINIOWANIE WIĄZAŃ

KONFIGURACJA  
5 DEFINIOWANIE WIĄZAŃ

Funkcja umożliwia zdefiniowanie wiązania pomiędzy dwoma towarami, które powoduje, że sprzedaż pierwszego towaru wywołuje automatyczną sprzedaż towaru drugiego. Przykładem może być sprzedaż *wody mineralnej 0,5l* (towar pierwszy) zawsze wraz *butelką 0,5l* (towar drugi).

Po wywołaniu funkcji na wyświetlaczu pojawia się pierwsza pozycja bazy towarowej, w celu wybrania towaru, z którym będzie wiązany kolejny

0001 SOK JABŁKOWY 1L  
WYBIERZ TOWAR PIERWSZY

Sposób wyboru pozycji z listy patrz rozdział 3.4.3. *Wprowadzanie danych* na stronie 15.

Po wybraniu i wyświetleniu odpowiedniego towaru (np. 230) należy go zatwierdzić

0230 WODA MINERALNA 0.5L  
WYBIERZ TOWAR PIERWSZY



Po zatwierdzeniu towaru na wyświetlaczu pojawi się ponownie pierwsza pozycja bazy towarowej (lub pozycja już związana z wybranym wcześniej towarem), w celu wybrania towaru, który będzie wiązany z poprzednim

0001 SOK JABŁKOWY 1L  
BRAK TOWARU DRUGIEGO

Po wybraniu i wyświetleniu odpowiedniego towaru (np. 500) należy go zatwierdzić

0500 BUTELKA 0,5L  
BRAK TOWARU DRUGIEGO



Sygnal dźwiękowy potwierdzi poprawne zakończenie operacji i wywołany zostanie ponownie ekran wyboru pierwszego towaru, w celu zdefiniowania kolejnego wiązania. Można zdefiniować do 256 takich wiązań.

W celu opuszczenia funkcji należy nacisnąć klawisz *Wyjdź*



**UWAGA:** Wiązane towary w swoich definicjach muszą mieć taką samą dokładność jednostek (ilość miejsc po przecinku).

### 2.1.6 [2 01 6] [B A F] Definiowanie płatności

2/B	FUNKCJE KIEROWNIKA	
2/B	01/A	KONFIGURACJA
2/B	01/A	6/F DEFINIOWANIE PŁATNOŚ.

KONFIGURACJA  
6 DEFINIOWANIE PŁATNOŚ.

Funkcja umożliwia definiowanie dodatkowych rodzajów środków płatniczych (oprócz gotówki), jakimi klient może płacić za towar tj. karta kredytowa, czek, bon okolicznościowy. Domyślna płatność gotówką (01 GOTÓWKA) została już w kasie zdefiniowana i nie podlega modyfikacji. Nazwa płatności może składać się z maksimum 13 znaków.

Operację definiowania i kasowania płatności przeprowadza się analogicznie do definiowania grup (patrz rozdział 2.1.3 [2 01 3] [B A C] *Definiowanie grup* na stronie 53).

Możliwe jest zdefiniowanie 6 dodatkowych form płatności. Pierwsze trzy formy płatności (nr 01 – 03, w tym domyślnie zdefiniowana gotówka) zostały już wstępnie przypisane do klawiszy i są dostępne po zdefiniowaniu z klawiatury kasy (klawisze naciskane wraz z klawiszami wyboru lewego i prawego znaku):

01 GOTÓWKA –



02 –



03 –

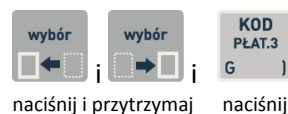

Pozostałe 4 formy płatności dostępne będą z klawiatury dopiero po wcześniejszym zdefiniowaniu klawiszy szybkiego dostępu w rodzaju PŁATNOŚĆ (patrz rozdział 2.1.2.1 *Definiowanie klawisza formy płatności* na stronie 50).

W celu opuszczenia funkcji należy nacisnąć klawisz *Wyjdź*



### 2.1.7 [2 01 7] [B A G] Kasowanie towarów

2/B	FUNKCJE KIEROWNIKA	
2/B	01/A	KONFIGURACJA
2/B	01/A	7/G KASOWANIE TOWARÓW

KONFIGURACJA  
7 KASOWANIE TOWARÓW



Funkcja umożliwia skasowanie towaru z bazy towarowej kasy.

Po wywołaniu funkcji na wyświetlaczu pojawia się pierwsza pozycja (0001) bazy towarowej w celu wybrania towaru do skasowania

0001 SOK JABŁKOWY 1L  
WYBIERZ TOWAR DO SKASOW.

Sposób wyboru pozycji z listy patrz rozdział 3.4.3. *Wprowadzanie danych* na stronie 15.

Po wyborze i wyświetleniu odpowiedniego towaru (np. 0232) należy go zatwierdzić

0232 WODA MINERALNA 1.5L  
WYBIERZ TOWAR DO SKASOW.



Towar zostanie skasowany, a sygnał dźwiękowy potwierdzi poprawne wykonanie operacji. Następnie zostanie wywołany ekran wyboru kolejnej pozycji do skasowania.

W celu opuszczenia funkcji należy nacisnąć klawisz *Wyjdź*



Po skasowaniu towaru próba otwarcia paragonu lub wykonania raportu dobowego fiskalnego powoduje wydruk RAPORTU ZMIAN TOWARÓW (w przypadku ustawienia opcji ZMIANY TYLKO NA KOPII na TAK (T) raport zostanie zapisany tylko na kopii elektronicznej).

 **UWAGA:** Funkcja kasowania towaru możliwa jest do wykonania po wydruku raportu dobowego, a przed wydrukiem pierwszego paragonu.

Przed skasowaniem towar musi mieć wyzerowane liczniki sprzedaży (i zwrotów, jeśli jest opakowaniem), zaleca się więc wcześniej wykonanie zerującego raportu szczegółowego sprzedaży (zwrotów).

W przypadku próby kasowania towaru bez wcześniejszego wyzerowania jego liczników sprzedaży/zwrotów, na wyświetlaczu pojawi się odpowiedni komunikat

NIEZEROWA SPRZEDAŻ/ZWROT  
NACIŚNIJ DOWOLNY KLAWISZ

### 2.1.8 [2 01 8] [B A H] Kasowanie wiązań

2/B	FUNKCJE KIEROWNIKA	
2/B	01/A	KONFIGURACJA
		↓
2/B	01/A	8/H KASOWANIE WIĄZAŃ

KONFIGURACJA  
8 KASOWANIE WIĄZAŃ

Funkcja umożliwia skasowanie wcześniej zdefiniowanego wiązania pomiędzy dwoma towarami (patrz rozdział 2.1.5 [2 01 5] [B A E] *Definiowanie wiązań* na stronie 54).

Po wywołaniu funkcji na wyświetlaczu pojawia się pierwsze wiązanie z listy wszystkich zdefiniowanych wiązań (np. towaru 0230 z towarem 0500)

0230 WODA MINERALNA 0.5L  
0500 BUTELKA 0.5L

W celu przejścia do następnego wiązania należy użyć klawisza przejścia do następnej pozycji na liście



Po wyszukaniu i wyświetleniu odpowiedniego wiązania (np. towaru 0231 z towarem 0501) należy je zatwierdzić

0231 WODA MINERALNA 1L  
0501 BUTELKA 1L



Wiązanie zostanie skasowane, a sygnał dźwiękowy potwierdzi poprawne wykonanie operacji. Następnie zostanie wyświetlone kolejne wiązanie do skasowania.

W celu opuszczenia funkcji należy nacisnąć klawisz Wyjdź



W przypadku wywołania funkcji przy braku zdefiniowanych wiązań lub przewinięciu już całej listy, na wyświetlaczu pojawi się odpowiedni komunikat

BRAK WIĄZAŃ  
NACIŚNIJ DOWOLNY KLAWISZ

### 2.1.9 [2 01 9] [B A I] Zmiana cen towarów

2/B	FUNKCJE KIEROWNIKA	
2/B	01/A	KONFIGURACJA
		↓
2/B	01/A	9/I ZMIANA CEN TOWARÓW

KONFIGURACJA  
9 ZMIANA CEN TOWARÓW

Funkcja umożliwia zmianę ceny towaru w bazie towarowej kasy.

Po wywołaniu funkcji na wyświetlaczu pojawia się pierwsza pozycja (0001) bazy towarowej w celu wybrania towaru, którego cena zostanie zmieniona

0001 SOK JABŁKOWY 1L  
NR - NAZWA TOWARU

Sposób wyboru pozycji z listy patrz rozdział 3.4.3. *Wprowadzanie danych* na stronie 15.

Po wyborze i wyświetleniu odpowiedniego towaru (np. 0230) należy go zatwierdzić

0230 WODA MINERALNA 0.5L  
NR - NAZWA TOWARU



Po zatwierdzeniu zostanie wyświetlona aktualna cena wybranego towaru, z możliwością wprowadzenia zmian (brak kursora)

0230 WODA MINERALNA 0.5L  
0,79

Po wprowadzeniu nowej ceny (np. 0.99 - kropka pełni rolę przecinka dziesiętnego) należy ją zatwierdzić

0230 WODA MINERALNA 0.5L  
0,99



Sygnał dźwiękowy potwierdzi poprawne wykonanie operacji i wywołany zostanie ekran wyboru kolejnego towaru do zmiany ceny.

W celu opuszczenia funkcji należy nacisnąć klawisz Wyjdź



## 2.2 [2 02] [B B] Raporty zerujące

Zestaw funkcji służących do wydruku raportów zerujących, które charakteryzują się tym, że wydrukowanie raportu skutkuje automatycznym zerowaniem liczników kasy (fiskalnych lub nefiskalnych) i nie można takiego raportu powtórnie wykonać (np. w przypadku zniszczenia lub zgubienia wydruku).

### 2.2.1 [2 02 1] [B B A] Dobowy fiskalny

Do obowiązków użytkownika kasy fiskalnej należy sporządzanie raportów fiskalnych, które dokumentują wysokość obrotów i kwoty podatku w danym okresie. Raportami fiskalnymi są raporty dobowe, raporty okresowe szczegółowe (w tym miesięczny) oraz rozliczeniowy.

Funkcja służy do wydruku fiskalnego raportu dobowego, który jest podstawowym i najważniejszym raportem fiskalnym. W trakcie jego sporządzania zostaje zapisana do pamięci fiskalnej wysokość obrotu z całego dnia sprzedaży z uwzględnieniem rozdziału kwot podatku na poszczególne stawki VAT. Raport powinien być wykonywany codziennie po zakończeniu sprzedaży w danym dniu, nie później jednak niż przed dokonaniem pierwszej sprzedaży w dniu następnym. Pozytcje drukowane w raporcie fiskalnym dobowym są ogólnie narzucone przez ustawodawcę, a ich szczegółowy opis został przedstawiony w rozdziale 2 *Przykładowe wydruki* na stronie 131.

Nie ma wymogów, co do ilości raportów dobowych wykonanych jednego dnia, należy jednak pamiętać, że każde urządzenie fiskalne posiada ograniczoną ilość zapisów raportów dobowych do pamięci fiskalnej (zgodnie z przepisami ilość raportów wynosi minimum 1830).

Jeżeli w kasie od ostatniego wykonania raportu dobowego zdefiniowano nowe towary, to przed raportem dobowym automatycznie wydrukuje się *RAPORT ZMIAN TOWARÓW*, o ile nie został wydrukowany wcześniej (warunkiem jest ustawienie opcji *ZMIANY TYLKO NA KOPII* na NIE (N) – patrz rozdział 2.5.6 [2 05 06] [B E F] *Zmiany tylko na kopii* na stronie 75).

Automatycznie po wykonaniu fiskalnego raportu dobowego następuje proces weryfikacji i archiwizacji, czyli zapisu danych na kartę microSD (patrz rozdział 4 *Elektroniczna kopia wydruków* na stronie 18), w tym celu należy zapewnić, aby w całym procesie odpowiednia karta pamięci była umieszczona i nie wyjmowana z gniazda w kasie. Aby mieć pewność, że kasa w czasie wykonywania archiwizacji nie wyłączy się, można przed wykonaniem raportu fiskalnego dobowego podłączyć zewnętrzne zasilanie kasy. Stan zapisu danych na kartę sygnalizowany jest odpowiednim wskaźnikiem świetlnym (patrz rozdział 3.3 *Przyciski i wskaźniki świetlne* na stronie 9).

Jeżeli w okresie od ostatniego raportu dobowego nie wystąpiła sprzedaż, po wywołaniu raportu na wyświetlaczu pojawi się żądanie odpowiedzi na pytanie dotyczące wykonania raportu

BRAK NOWYCH SPRZEDAŻY  
WYKONAĆ RAPORT ? N

Sposób wprowadzania odpowiedzi (T/N) patrz rozdział 3.4.3 *Wprowadzanie danych* na stronie 15.

Wprowadzenie odpowiedzi TAK (T) uruchamia wydruk raportu. Domyślna odpowiedź NIE (N) oznacza rezygnację z wykonania raportu.

### 2.2.2 [2 02 2] [B B B] Szczegółowy sprzedaży

Funkcja służy do wydruku raportu sprzedaży towarów w oparciu o нефiskalne liczniki sprzedaży (ilość i wartość sprzedaży). Na raporcie wyszczególnione są ilości i wartości sprzedaży oddzielnie dla każdego towaru.

Zakres raportu zależy od ustawienia następujących opcji:

- **WYDRUK WSZYSTKICH SPRZEDAŻY**

(patrz rozdział 2.5.21 [2 05 21] [B E U] Wydruk wszystkich sprzedaży na stronie 104)

ustawienie na TAK (T) - wydruk obejmuje wszystkie towary, których liczniki są różne od zera

ustawienie na NIE (N) - wydruk obejmuje tylko towary, których ilość sprzedaży zmieniła się od wydruku ostatniego raportu szczegółowego sprzedaży (niezależnie, czy był to raport zerujący, czy niezerujący)

- **PROGRAM MAGAZYNOWY**

(patrz rozdział 2.5.18 [2 05 18] [B E R] Program magazynowy na stronie 103)

ustawienie na TAK (T) - po wydrukowaniu raportu, nefiskalne liczniki sprzedaży towarów nie zostaną wyzerowane; w takim przypadku raport jest identyczny z odpowiednim raportem niezerującym, a na wydruku nie pojawi się komunikat: WYZEROWANO LICZNIKI

ustawienie na NIE (N) - po wydrukowaniu raportu, nefiskalne liczniki sprzedaży towarów zostaną wyzerowane, a na wydruku pojawi się komunikat: WYZEROWANO LICZNIKI

- **POMIŃ WYDRUK DANYCH**

(patrz rozdział 2.5.22 [2 05 22] [B E V] Pomiń wydruk danych na stronie 105)

ustawienie na TAK (T) - na wydruku pominięte zostaną dane o ilości i wartości sprzedaży towarów i pojawi się komunikat POMINIĘTY WYDRUK DANYCH

ustawienie na NIE (N) - wydruk obejmuje dane o ilości i wartości sprzedaży towarów

Wydruk komunikatu W OKRESIE WYSTĄPIŁO ZEROWANIE Z KOMPUTERA oznacza, że w okresie od ostatniego raportu wystąpiło zerowanie nefiskalnych liczników sprzedaży z komputera.

### **2.2.3 [2 02 3] [B B C] Zwrotów opakowań**

Funkcja służy do wydruku raportu zwrotów opakowań z podaniem ilości i wartości przyjętych opakowań zwrotnych. Zakres raportu zależy od ustawienia opcji *PROGRAM MAGAZYNOWY* oraz *POMIŃ WYDRUK DANYCH* opisanych dla raportu *SZCZEGÓŁOWEGO SPRZEDAŻY* (patrz rozdział 2.2.2 [2 02 2] [B B B] Szczegółowy sprzedaży na stronie 58).

Wydruk komunikatu W OKRESIE WYSTĄPIŁO ZEROWANIE Z KOMPUTERA oznacza, że w okresie od ostatniego raportu wystąpiło zerowanie nefiskalnych liczników sprzedaży z komputera.

### **2.2.4 [2 02 4] [B B D] Sprzedaż według grup**

Funkcja służy do wydruku raportu sprzedaży według zdefiniowanych grup towarowych z podaniem wartości sprzedaży oddzielnie dla poszczególnych grup.

### 2.2.5 [2 02 5] [B B E] Koniec zmiany kasjera

Funkcja służy do wydruku numerowanego raportu z danymi o operacjach wykonanych przez wybranego kasjera, takimi jak ilość i wartość wystawionych i anulowanych paragonów, wartość udzielonych rabatów, narzutów oraz o uzyskanych wpływach ze sprzedaży z podziałem na używane (w których wystąpił obrót) formy płatności i płatności walutowe

Funkcję można wykonać dla dowolnego kasjera, który ma w danej chwili otwartą zmianę, a dostęp do funkcji uzależniony jest od uprawnienia kasjera do wykonania raportu *ZAMKNIĘCIE ZMIANY* dla dowolnego kasjera (uprawnienie *KONIEC ZMIANY DOWOLNY*, patrz rozdział 2.7.2 [2 07 2] [B G B] *Uprawnienia rodzajów* na stronie 109).

Po wywołaniu funkcji na wyświetlaczu pojawi się pierwsza pozycja z listy kasjerów (np. 01 KOWALSKA), w celu wybrania kasjera, dla którego będzie prowadzone zamknięcie zmiany

01 KOWALSKA NR- NAZWA KASJERA
----------------------------------

Sposób wyboru pozycji z listy patrz rozdział 3.4.3. *Wprowadzanie danych* na stronie 15.

Po wyborze i zatwierdzeniu odpowiedniej pozycji z listy kasjerów nastąpi otwarcie szuflady na pieniądze i przejście do wprowadzania kolejno stanu zliczonej gotówki oraz innych używanych form płatności - identycznie jak to ma miejsce w raporcie zamknięcia zmiany wywoływanym z menu kasjera (patrz rozdział 1.3 [1 3] [A C] *Koniec zmiany kasjera* na stronie 35).

W przypadku wybrania kasjera, który nie ma w danej chwili otwartej zmiany na wyświetlaczu pojawi się odpowiedni komunikat

ZMIANA NIE JEST OTWARTA NACIŚNIJ DOWOLNY KLAWISZ
---

Wykonanie funkcji zamknięcia zmiany powoduje automatyczne wyłączenie danego kasjera i wyzerowanie liczników jego zmiany.

### 2.2.6 [2 02 6] [B B F] Sumacyjny I

Funkcja służy do wydruku raportu zawierającego informacje podobne do zawartych na raporcie *STAN KASY* (patrz rozdział 1.8.1 [1 8 1] [A H A] *Stan kasy* na stronie 40). Zasadnicza różnica polega na tym, że raport *SUMACYJNY* może być wykonywany (w zależności od potrzeb) dla dowolnie wybranego okresu oraz zawiera sumę obrotów dla wszystkich kasjerów pracujących w tym okresie. Dodatkowo w przypadku zerującego raportu *SUMACYJNEGO* zerowane są liczniki i odpowiedni komunikat jest drukowany na raporcie. Numeracja raportów *SUMACYJNY I* oraz *SUMACYJNY II* oraz zestawy liczników są niezależne.

Przykładowy system użycia raportów *SUMACYJNY I* i *SUMACYJNY II* może być zorganizowany następująco:

- **RAPORT SUMACYJNY I**  
jest robiony na koniec tygodnia i zawiera informacje o sumarycznych obrotach w okresie tygodnia (od wykonania poprzedniego raportu *SUMACYJNEGO I* zerującego liczniki)
- **RAPORT SUMACYJNY II**  
jest robiony na koniec miesiąca i zawiera informacje o sumarycznych obrotach miesięcznych (od wykonania poprzedniego raportu *SUMACYJNEGO II* zerującego liczniki)

### **2.2.7 [2 02 7] [B B G] Sumacyjny II**

Funkcja służy do wydruku raportu analogicznego do raportu SUMACYJNY I, który został opisany w rozdziale poprzednim 2.2.6 [2 02 6] [B B F] *Sumacyjny I* na stronie 60.

## **2.3 [2 03] [B C] Raporty niezerujące**

Zestaw funkcji służących do wydruku raportów niezerujących, które są raportami czytającymi i można je wykonywać wielokrotnie, ponieważ wydruk takiego raportu nie skutkuje zerowaniem liczników kasy.

### **2.3.1 [2 03 01] [B C A] Finansowy podatkowy**

Funkcja służy do wydruku aktualnego stanu liczników fiskalnych. Pola drukowane w raporcie są identyczne z polami raportu dobowego fiskalnego, z tym że wydrukowanie raportu finansowego nie powoduje wyzerowania tych liczników. Numer raportu finansowego jest zgodny z numerem kolejnego raportu dobowego (tego, w którym bieżące liczniki zostaną uwzględnione).

### **2.3.2 [2 03 02] [B C B] Szczegółowy sprzedaży**

Funkcja służy do wydruku raportu szczegółowego sprzedaży towarów w oparciu o niefiskalne liczniki sprzedaży (ilość i wartość sprzedaży). Na raporcie wyszczególnione są ilości i wartości sprzedaży oddzielnie dla każdego towaru. Treść raportu jest identyczna z odpowiednim raportem zerującym z tą różnicą, że liczniki nie są zerowane i nie występuje komunikat o wyzerowaniu liczników (patrz rozdział 2.2.2 [2 02 2] [B B B] *Szczegółowy sprzedaży* na stronie 58).

### **2.3.3 [2 03 03] [B C C] Zwrotów opakowań**

Funkcja służy do wydruku raportu zwrotów opakowań z podaniem ilości i wartości przyjętych opakowań zwrotnych. Treść raportu jest identyczna z odpowiednim raportem zerującym z tą różnicą, że liczniki nie są zerowane oraz nie występuje komunikat o wyzerowaniu liczników (patrz rozdział 2.2.3 [2 02 3] [B B C] *Zwrotów opakowań* na stronie 59).

### **2.3.4 [2 03 04] [B C D] Sprzedaż według grup**

Funkcja służy do wydruku raportu sprzedaży według zdefiniowanych grup towarowych, z podaniem wartości sprzedaży oddzielnie dla poszczególnych grup.

Treść raportu jest identyczna z odpowiednim raportem zerującym z tą różnicą, że liczniki nie są zerowane oraz nie występuje komunikat o wyzerowaniu liczników (patrz rozdział 2.2.4 [2 02 4] [B B D] *Sprzedaż według grup* na stronie 59).

### **2.3.5 [2 03 05] [B C E] Stanu kasy**

Funkcja służy do wydruku numerowanego raportu z danymi o operacjach wykonanych przez wybranego kasjera, takimi jak ilość i wartość wystawionych i anulowanych paragonów, wartość udzielonych rabatów, narzutów oraz o uzyskanych wpływach ze sprzedaży z podziałem na używane (w których wystąpił obrót) formy płatności i płatności walutowe.

Funkcję można wykonać dla dowolnego kasjera, który ma w danej chwili otwartą zmianę, a dostęp do funkcji uzależniony jest od uprawnienia kasjera do wykonania raportu *STAN KASY* dla dowolnego kasjera (patrz rozdział 2.7.2 [2 07 2] [B G B] *Uprawnienia rodzajów* na stronie 109, uprawnienie *STAN KASY DOWOLNY*).

Po wywołaniu funkcji na wyświetlaczu pojawi się pierwsza pozycja z listy kasjerów (np. 01 KOWALSKA), w celu wybrania kasjera, dla którego nastąpi wydruk raportu

01 KOWALSKA  
NR- NAZWA KASJERA

Sposób wyboru pozycji z listy patrz rozdział 3.4.3. *Wprowadzanie danych* na stronie 15.

Po wyborze i zatwierdzeniu odpowiedniej pozycji z listy kasjerów nastąpi wydruk raportu - identyczny jak to ma miejsce w raporcie zamknięcia zmiany wywoływanym z menu kasjera (patrz rozdział 1.8.1 [1 8 1] [A H A] Stan kasy na stronie 40).

W przypadku wybrania kasjera, który nie ma w danej chwili otwartej zmiany na wyświetlaczu pojawi się odpowiedni komunikat

ZMIANA NIE JEST OTWARTA  
NACIŚNIJ DOWOLNY KLAWISZ

Wykonanie funkcji nie powoduje wyzerowanie liczników danego kasjera.

### 2.3.6 [2 03 06] [B C F] Sumacyjny I

Funkcja służy do wydruku raportu zawierającego pozycje identyczne z odpowiednim raportem SUMACYJNYM zerującym, z tą różnicą, że liczniki nie są zerowane oraz nie występuje komunikat o wyzerowaniu liczników (patrz rozdział 2.2.6 [2 02 6] [B B F] *Sumacyjny I* na stronie 60). Raport może być wykonywany z dowolną częstotliwością (w zależności od potrzeb) oraz zawiera sumę obrotów dla wszystkich kasjerów pracujących w okresie od wykonania odpowiedniego raportu SUMACYJNEGO z zerowaniem liczników.

### 2.3.7 [2 03 07] [B C G] Sumacyjny II

Funkcja służy do wydruku raportu analogicznego do raportu SUMACYJNY I, który został opisany w rozdziale poprzednim 2.3.6 [2 03 06] [B C F] *Sumacyjny I*.

### 2.3.8 [2 03 08] [B C H] Godzinowy aktualny

Funkcja służy do wydruku raportu godzinowego z bieżącego dnia pracy kasy.

W raporcie drukowane są dane z kolejnych godzin pracy kasy, od pierwszej do ostatniej sprzedaży w danym dniu. Dane liczbowe domyślnie zawierają również obrót opakowaniami zwrotnymi.

Na raporcie drukowana jest w kolejnych godzinach pracy kasy:

- pod pozycją „PARAGONÓW” - suma liczby paragonów oraz liczby niefiskalnych wydruków przyjęcia lub sprzedaży opakowań (o ile nie wystąpiły łącznie z paragonem)
- pod pozycją „POZYCJI” - suma ilości pozycji sprzedaży na paragonach oraz ilości pozycji sprzedaży i zwrotów opakowań.

Przykładowy wydruk raportu znajduje się w rozdziale 2 *Przykładowe wydruki* na stronie 131.

### 2.3.9 [2 03 09] [B C I] Godzinowy poprzedni

Funkcja służy do wydruku raportu godzinowego z poprzedniego dnia pracy kasy, który jest analogiczny do raportu godzinowego aktualnego opisanego w rozdziale poprzednim 2.3.8 [2 03 08] [B C H] *Godzinowy aktualny*.

### 2.3.10 [2 03 10] [B C J] Danych o towarach

Funkcja służy do wydruku danych o towarach z wyszczególnieniem kolejno zdefiniowanych atrybutów każdego z towarów m.in. numeru towaru (PLU), jego nazwy, stawki podatkowej (PTU), jednostki miary, grupy towarowej, kodu kreskowego i in. Wydrukowanie raportu wymaga podania numeru początkowego tzn. numeru towaru, od którego rozpocznie się drukowanie danych.

Po wywołaniu funkcji na wyświetlaczu pojawi się żądanie wprowadzenia numeru początkowego towaru

PODAJ NUMER POCZĄTKOWY  
TOWARU: 0000

Po wprowadzeniu odpowiedniego numer towaru należy go zatwierdzić

PODAJ NUMER POCZĄTKOWY  
TOWARU: 0500



Po zatwierdzeniu wprowadzonego numeru kasa rozpoczyna wydruk raportu. Wydruk może zostać przerwany w każdym momencie, po naciśnięciu dowolnego klawisza. Przykładowy wydruk raportu wraz z opisem pozycji przedstawiony został w rozdziale 2 *Przykładowe wydruki* na stronie 131.

### 2.3.11 [2 03 11] [B C K] Okresowe

Zestaw funkcji służących do wydruku raportów okresowych: szczegółowych, skróconych oraz historii kopii elektronicznej. Raporty szczegółowe są raportami fiskalnymi, a raporty skrócone i historia kopii są raportami нефiskalnymi. Wykonanie raportu fiskalnego okresowego polega na odczycie danych z pamięci fiskalnej za dany okres i umieszczenia ich na wydruku okresowym, zgodnym, co do zawartości z raportami dobowymi wykonanymi w okresie objętym tym raportem. Ustalanie wartości danych w raporcie fiskalnym okresowym następuje przez sumowanie poszczególnych pozycji raportów fiskalnych dobowych. Raporty fiskalne okresowe nie są zapisywane do kopii i nie posiadają numeru wydruku.

Wydruki raportów szczegółowych i skróconych można wygenerować określając zakres raportu w jeden z następujących sposobów:

- \_ miesięczny (raport obejmujący okres za podany zakończony miesiąc kalendarzowy)
- \_ według dat  
(raport obejmujący okres pomiędzy podanymi datami raportów fiskalnych dobowych)
- \_ według numerów  
(raport obejmujący okres pomiędzy podanymi numerami raportów fiskalnych dobowych)
- \_ za miesiąc poprzedni (raport za miesiąc poprzedzający aktualny miesiąc)
- \_ za miesiąc bieżący (od pierwszego dnia bieżącego miesiąca do dnia wykonania raportu).

Jeżeli w zadanym okresie brak jest raportów fiskalnych dobowych, na wyświetlaczu pojawi się odpowiedni komunikat

BRAK RAPORTÓW W OKRESIE  
NACIŚNIJ DOWOLNY KLAWISZ

Wydruk raportu okresowego szczegółowego można przerwać w dowolnym momencie.



Podczas wydruku raportu po naciśnięciu dowolnego klawisza na wyświetlaczu pojawi się żądanie zatwierdzenia operacji przerwania wydruku

CZY PRZERWAĆ WYDRUK ?  
(T/N) N

Sposób wprowadzania odpowiedzi (T/N) patrz rozdział 3.4.3 *Wprowadzanie danych* na stronie 15.

Wprowadzenie odpowiedzi TAK (T) powoduje wydruk komunikatu WYDRUK PRZERWANY PRZEZ UŻYTKOWNIKA oraz zakończenie raportu. Wprowadzenie odpowiedzi NIE (N) oznacza rezygnację z przerwania wydruku raportu.

### 2.3.11.1 [2 03 11 1] [B C K A] Szczegółowy

#### 2.3.11.1.1 [2 03 11 1 1] [B C K A A] Miesięczny

Funkcja służy do wydruku szczegółowego raportu fiskalnego zawierającego dane z raportów fiskalnych dobowych ze wskazanego miesiąca, który powinien być wykonywany, zgodnie z przepisami w terminie do 25 dnia miesiąca następującego po danym miesiącu. Raport ten został wyróżniony nagłówkiem: "RAPORT FISKALNY MIESIĘCZNY" wraz z miesiącem i rokiem, którego dotyczy.

Po wywołaniu funkcji na wyświetlaczu pojawi się żądanie wprowadzenia roku i miesiąca kalendarzowego za jaki ma być wydrukowany raport

PODAJ ROK I MIESIĄC  
RR.MM

Jeżeli ma zostać wprowadzony miesiąc np. 12.2016r. należy wprowadzić datę w kolejności ROK (dwie ostatnie cyfry), MIESIĄC (dwucyfrowo)

PODAJ ROK I MIESIĄC  
16.04



Po wprowadzeniu odpowiedniego roku i miesiąca rozpoczyna się drukowanie raportu.

Raport miesięczny można wydrukować tylko za zakończony miesiąc kalendarzowy np. raport za miesiąc marzec można wydrukować najwcześniej 1 kwietnia danego roku.

W przypadku wprowadzenia miesiąca, który nie został jeszcze zakończony na wyświetlaczu pojawi się odpowiedni komunikat

NIEZAKOŃCZONY MIESIĄC  
NACIŚNIJ DOWOLNY KLAWISZ

W raporcie drukowane są szczegółowe dane z raportów fiskalnych dobowych danego miesiąca, tym samym w celu wydrukowania raportu miesięcznego wymagany jest wydruk co najmniej jednego raportu dobowego w danym miesiącu. **W przypadku braku raportów dobowych w miesiącu np. przy braku sprzedaży w każdym dniu miesiąca i tym samym braku obowiązku wykonywania raportu dobowego, fiskalny raport miesięczny nie zostanie wydrukowany w związku z brakiem danych, co jest to zgodne z obowiązującymi przepisami.** Na wyświetlaczu pojawi się natomiast informacja o braku raportów w okresie.



**UWAGA:** W celu wydrukowania raportu miesięcznego przy braku sprzedaży w danym miesiącu wymagany jest wydruk co najmniej jednego raportu dobowego nie zawierającego sprzedaży (pozycje sprzedaży będą posiadały wartość 0).

#### 2.3.11.1.2 [2 03 11 1 2] [B C K A B] Według dat

Funkcja służy do wydruku szczegółowego raportu fiskalnego zawierającego dane z raportów fiskalnych dobowych ze wskazanego zakresu dat.

Po wywołaniu funkcji na wyświetlaczu pojawi się żądanie wprowadzenia daty początkowej okresu za jaki ma być wydrukowany raport

PODAJ POCZĄTKOWĄ DATĘ  
RR.MM.DD

Jeżeli ma zostać wprowadzona data np. 2016.04.01 należy wprowadzić datę w kolejności ROK (dwie ostatnie cyfry), MIESIĄC (dwucyfrowo), DZIEŃ (dwucyfrowo)

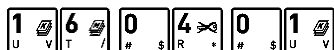

PODAJ POCZĄTKOWĄ DATĘ  
16.04.01

Następnie na wyświetlaczu pojawi się żądanie wprowadzenia daty końcowej okresu za jaki ma być wydrukowany raport

PODAJ KOŃCOWĄ DATĘ  
RR.MM.DD

Po wprowadzeniu daty końcowej analogicznie do daty początkowej rozpoczyna się wydruk raportu.

W przypadku błędnie wprowadzonych dat np. końcowa data będzie wcześniejsza od początkowej, na wyświetlaczu pojawi się odpowiedni komunikat

BŁĘDNE DATY RAPORTÓW  
NACIŚNIJ DOWOLNY KLAWISZ

Jeżeli w okresie, którego dotyczy raport wystąpiły zmiany stawek podatkowych, to w części łącznej raportu przy odpowiedniej kwocie PTU pojawia się znak "+" (plus). Przez zmianę stawki rozumie się przejście ze stawki liczbowej na inną stawkę liczbową (np. zmiana PTU C z 0,00% na 3,00%). Zmianą stawki nie jest przejście ze stawki liczbowej na stawkę rezerwową lub zwolnioną (oraz ze stawki rezerwowej lub zwolnionej na inną stawkę).

### 2.3.11.1.3 [2 03 11 1 3] [B C K A C] Według numerów

Funkcja służy do wydruku szczegółowego raportu fiskalnego zawierającego dane z raportów fiskalnych dobowych ze wskazanego zakresu numerów raportów.

Po wywołaniu funkcji na wyświetlaczu pojawi się żądanie wprowadzenia numeru początkowego raportu, od którego ma rozpocząć się wydruk

PODAJ NUMER POCZĄTKOWY  
0000

Należy wprowadzić odpowiedni numer początkowy raportu (np. 55), a następnie go zatwierdzić

PODAJ NUMER POCZĄTKOWY  
0055



Po zatwierdzeniu wprowadzonego numeru początkowego na wyświetlaczu pojawi się żądanie wprowadzenia numeru końcowego raportu, na którym ma zakończyć się wydruk

PODAJ NUMER KOŃCOWY  
0000

Należy wprowadzić odpowiedni numer końcowy raportu (np. 57), a następnie go zatwierdzić

PODAJ NUMER POCZĄTKOWY  
0057



Po zatwierdzeniu numeru końcowego raportu rozpoczyna się wydruk raportu.

W przypadku błędnie wprowadzonych numerów raportów np. końcowy numer będzie niższy od początkowego, na wyświetlaczu pojawi się odpowiedni komunikat

BŁĘDNE NUMERY RAPORTÓW  
NACIŚNIJ DOWOLNY KLAWISZ

#### 2.3.11.1.4 [2 03 11 1 4] [B C K A D] *Za miesiąc poprzedni*

Funkcja służy do wydruku szczegółowego raportu fiskalnego zawierającego dane z raportów fiskalnych dobowych z poprzedniego miesiąca kalendarzowego. Raport ten został wyróżniony nagłówkiem: "RAPORT FISKALNY MIESIĘCZNY" wraz z miesiącem i rokiem, którego dotyczy.

#### 2.3.11.1.5 [2 03 11 1 5] [B C K A E] *Za miesiąc bieżący*

Funkcja służy do wydruku szczegółowego raportu fiskalnego zawierającego dane z raportów fiskalnych dobowych z bieżącego miesiąca tzn. od pierwszego dnia bieżącego miesiąca do dnia wydruku raportu. Raport ten został wyróżniony nagłówkiem: "RAPORT FISKALNY OKRESOWY" wraz z zakresem dat, którego dotyczy.

#### 2.3.11.2 [2 03 11 2] [B C K B] *Skrócony*

##### 2.3.11.2.1 [2 03 11 2 1] [B C K B A] *Miesięczny*

Funkcja służy do wydruku skróconego raportu нефiskalnego zawierającego dane z raportów fiskalnych dobowych z okresu miesiąca, który należy podać w sposób analogiczny, jak przy szczegółowym raporcie fiskalnym miesięcznym (patrz rozdział 2.3.11.1.1 [2 03 11 1 1] [B C K A A] *Miesięczny* na stronie 64).

W treści raportu drukowane są podsumowania danych w podokresach obowiązywania danych stawek podatkowych, a następnie drukowane są dane łączne za cały okres raportu. Raport miesięczny można wydrukować tylko za zakończony miesiąc kalendarzowy. Raport ten został wyróżniony nagłówkiem: "RAPORT SKRÓCONY MIESIĘCZNY" wraz z miesiącem i rokiem, którego dotyczy.

##### 2.3.11.2.2 [2 03 11 2 2] [B C K B B] *Według dat*

Funkcja służy do wydruku skróconego raportu нефiskalnego zawierającego dane z raportów fiskalnych dobowych ze wskazanego zakresu dat, które należy podać w sposób analogiczny, jak przy szczegółowym raporcie fiskalnym według dat (patrz rozdział 2.3.11.1.2 [2 03 11 1 2] [B C K A B] *Według dat* na stronie 64). W treści raportu drukowane są podsumowania danych z raportów fiskalnych dobowych w podokresach obowiązywania danych stawek podatkowych, a następnie drukowane są dane łączne za cały okres raportu.

##### 2.3.11.2.3 [2 03 11 2 3] [B C K B C] *Według numerów*

Funkcja służy do wydruku skróconego raportu нефiskalnego zawierającego dane z raportów fiskalnych dobowych ze wskazanego zakresu numerów raportów, które należy podać w sposób analogiczny, jak przy szczegółowym raporcie fiskalnym według numerów (patrz rozdział 2.3.11.1.3 [2 03 11 1 3] [B C K A C] *Według numerów* na stronie 65). W treści raportu drukowane są podsumowania danych z raportów fiskalnych dobowych w podokresach obowiązywania danych stawek podatkowych, a następnie drukowane są dane łączne za cały okres raportu.

#### 2.3.11.2.4 [2 03 11 2 4] [B C K B D] *Za miesiąc poprzedni*

Funkcja służy do wydruku skróconego raportu нефискального zawierającego dane z raportów fiskalnych dobowych z poprzedniego miesiąca kalendarzowego. W treści raportu drukowane są podsumowania danych z raportów fiskalnych dobowych w podokresach obowiązywania danych stawek podatkowych, a następnie drukowane są dane łączne za cały okres raportu. Raport ten został wyróżniony nagłówkiem: "RAPORT SKRÓCONY MIESIĘCZNY" wraz z miesiącem i rokiem, którego dotyczy.

#### 2.3.11.2.5 [2 03 11 2 5] [B C K B E] *Za miesiąc bieżący*

Funkcja służy do wydruku skróconego raportu нефискального zawierającego dane z raportów fiskalnych dobowych z bieżącego miesiąca tzn. od pierwszego dnia bieżącego miesiąca do dnia wydruku raportu. W treści raportu drukowane są podsumowania danych z raportów fiskalnych dobowych w podokresach obowiązywania danych stawek podatkowych, a następnie drukowane są dane łączne za cały okres raportu. Raport ten został wyróżniony nagłówkiem: "RAPORT SKRÓCONY OKRESOWY" wraz z zakresem dat, którego dotyczy.

#### 2.3.11.3 [2 03 11 3] [B C K C] *Historia kopii elektronicznej*

##### 2.3.11.3.1 [2 03 11 3 1] [B C K C A] *Raport sum według dat*

Funkcja służy do wydruku raportu нефискального zawierającego dane z raportów fiskalnych dobowych ze wskazanego zakresu dat, które należy podać w sposób analogiczny, jak przy szczegółowym raporcie fiskalnym według dat (patrz rozdział 2.3.11.1.2 [2 03 11 1 2] [B C K A B] *Według dat* na stronie 64).

W treści raportu drukowane są informacje dotyczące podpisów poszczególnych raportów, etykiety karty, na której zostały zapisane kopie wydruków należące do tych raportów dobowych oraz łączne kwoty podatku, łączne należności, waluty ewidencyjne i ilości paragonów.

##### 2.3.11.3.2 [2 03 11 3 2] [B C K C B] *Raport sum według numerów*

Funkcja służy do wydruku raportu нефискального zawierającego dane z raportów fiskalnych dobowych ze wskazanego zakresu numerów raportów, które należy podać w sposób analogiczny, jak przy szczegółowym raporcie fiskalnym według numerów (patrz rozdział 2.3.11.1.3 [2 03 11 1 3] [B C K A C] *Według numerów* na stronie 65). W treści raportu drukowane są informacje dotyczące podpisów poszczególnych raportów, etykiety karty, na której zostały zapisane kopie wydruków należące do tych raportów dobowych oraz łączne kwoty podatku, łączne należności, waluty ewidencyjne i ilości paragonów.

##### 2.3.11.3.3 [2 03 11 3 3] [B C K C C] *Raport historii kopii*

Funkcja służy do wydruku raportu нефискального zawierającego informacje z pamięci fiskalnej dotyczące etykiet kart, na których były zapisywane kopie wydruków dla danej kasy. W treści raportu drukowane są etykiety kart wraz z zakresem numerów i dat raportów fiskalnych dobowych, które były zapisywane na poszczególnych kartach. Można dzięki temu odnaleźć kartę, która została już zamknięta (np. z powodu zapełnienia), a z której chcemy wydrukować kopie wydruków.

#### 2.3.12 [2 03 12] [B C L] *Konfiguracji*

Funkcja służy do wydruku raportów konfiguracji kasy zawierających informacje o wprowadzonych do pamięci kasy aktualnych ustawieniach. Raporty mogą służyć kontroli jak kasa jest aktualnie skonfigurowana.

Dostępne są do wydruku następujące raporty:

- KASJERZY I RODZAJE      wydruk zdefiniowanych kasjerów i ich rodzajów
- INNE USTAWIENIA      wydruk zdefiniowanych grup towarowych, jednostek miary, płatności, wiązań, ustawień kasy i paragonu oraz zdefiniowanych klawiszy

### 2.3.13 [2 03 13] [B C M] Towarów nieużywanych

Funkcja służy do wydruku raportu z informacją od ilu dni poszczególne towary nie były używane na danej kasie. Przez użycie towaru należy rozumieć jego sprzedaż lub zdefiniowanie (z klawiatury kasy lub komputera). Przez ilość dni należy rozumieć ilość wykonanych raportów dobowych.

Po wywołaniu funkcji na wyświetlaczu pojawi się żądanie wprowadzenia odpowiedniej ilości dni, w celu wydruku tylko towarów spełniających warunek

WYDRUK TOWARÓW NIEUŻYWANYCH OD ILU DNI: 000

Należy wprowadzić i zatwierdzić odpowiednią ilość dni (np. 365, w celu otrzymania informacji, które towary nie były używane od co najmniej roku)

WYDRUK TOWARÓW NIEUŻYWANYCH OD ILU DNI: 365



W treści raportu zostaną wydrukowane towary spełniające określony warunek, zaczynając od towarów o najniższych numerach w bazie towarowej.

### 2.3.14 [2 03 14] [B C N] Towarów statystyczny

Funkcja służy do wydruku raportu o ilości towarów zdefiniowanych w kasie z podziałem na towary nieużywane od tygodnia, miesiąca, trzech miesięcy, sześciu miesięcy lub roku. Informacja ta może być pomocna przy porządkowaniu bazy towarowej i usuwaniu zbędnych towarów.

### 2.3.15 [2 03 15] [B C O] Z kopii elektronicznej

Funkcja umożliwia wydruk na kasie kopii wydruków zapisanych w pamięci podręcznej samej kasy oraz na karcie pamięci umieszczonej w kasie. Możliwy jest wydruk zarówno z karty właściwej dla tej kasy<sup>1</sup>, jak również z karty z innej kasy tego samego typu np. w celach kontrolnych.

Po wywołaniu funkcji na wyświetlaczu pojawi się żądanie wprowadzenia numeru raportu dobowego, w zakresie którego chcemy dokonać wydruku

NUMER RAPORTU DOBOWEGO  
0058

Domyślnie podpowiadany jest numer bieżącego raportu, do którego zaliczona zostanie aktualna sprzedaż.

Po wyborze odpowiedniego numeru raportu dobowego należy go zatwierdzić klawiszem *Zatwierdź*



Po zatwierdzeniu numeru raportu dobowego na wyświetlaczu pojawi się pierwsza pozycja z listy dostępnych rodzajów wydruków z kopii elektronicznej

WYDRUKI Z KOPII  
1 CAŁEJ DOBY

<sup>1</sup> karta właściwa dla tej kasy – karta, na którą był już przeprowadzony zapis danych z tego egzemplarza kasy

Sposób wyboru pozycji z listy patrz rozdział 3.4.3. *Wprowadzanie danych* na stronie 15.

Dostępne są następujące rodzaje raportów:

- CAŁEJ DOBY                      wydruk kopii wszystkich paragonów i innych wydruków należących do danej doby oraz raportu dobowego
- TYLKO RAPORT DOBOWY        wydruk kopii danego raportu dobowego
- POJEDYNCZY PARAGON        wydruk kopii pojedynczego paragonu fiskalnego z danego raportu dobowego, po wcześniejszym wprowadzeniu i zatwierdzeniu numeru paragonu (domyślnie podpowiadany jest pierwszy numer paragonu z danego raportu dobowego lub w przypadku bieżącego raportu podpowiadany jest numer ostatniego paragonu)
- POJEDYNCZY WYDRUK        wydruk kopii pojedynczego wydruku z danego raportu dobowego, po wcześniejszym wprowadzeniu i zatwierdzeniu numeru wydruku (domyślnie podpowiadany jest numer ostatniego wydruku)

Po wyborze odpowiedniego rodzaju raportu następuje jego wydruk (w przypadku wyboru pojedynczego paragonu lub wydruku należy dodatkowo wprowadzić i zatwierdzić odpowiednio numeru drukowanego paragonu lub wydruku).

Położenie numeru raportu dobowego, paragonu oraz numeru każdego z wydruków pokazane jest na przykładowych wydrukach w rozdziale 2 *Przykładowe wydruki* na stronie 131. Paragony są numerowane w obrębie jednego raportu dobowego, stąd zawsze pierwszy paragon na kolejnym raporcie dobowym ma numer jeden.

**Raporty fiskalne okresowe nie są zapisywane do kopii i nie posiadają numeru wydruku, stąd nie jest możliwy wydruk ich kopii.**

 **UWAGA:** Korzystanie z funkcji drukowania z kopii elektronicznej jest możliwe tylko wtedy, jeżeli kasa nie jest w trakcie weryfikacji karty pamięci oraz nie jest w trakcie archiwizowania danych na kartę.

## 2.4 [2 04] [B D] Wyświetl sprzedaż

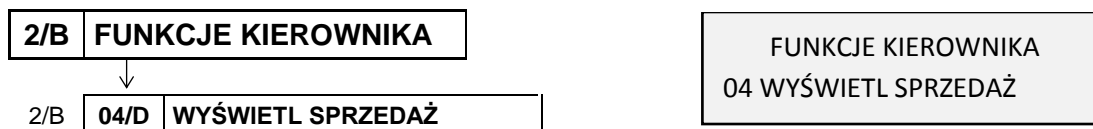

Funkcja umożliwia przeglądanie ilości i wartości sprzedaży, a dla opakowań zwrotnych dodatkowo ilości i wartości zwrotów dla poszczególnych towarów.

Po wywołaniu funkcji na wyświetlaczu pojawi się pierwsza pozycja bazy towarowej (0001), w celu wyboru odpowiedniego towaru

0001 SOK JABŁKOWY 1L  
NR - NAZWA TOWARU

Sposób wyboru pozycji z listy patrz rozdział 3.4.3. *Wprowadzanie danych* na stronie 15.

Po wyborze i wyświetleniu odpowiedniego towaru (np. 0500) należy go zatwierdzić, w celu wyświetlenia o nim informacji

0500 BUTELKA 0.5L  
NR - NAZWA TOWARU



Po zatwierdzeniu na wyświetlaczu pojawi się informacja o ilości sprzedaży danego towaru

SPRZEDAŻY:  
ILOŚĆ: 11 szt.



Po naciśnięciu dowolnego klawisza (np. *Zatwierdź*) wyświetli się informacja o wartości sprzedaży danego towaru

SPRZEDAŻY:  
WARTOŚĆ: 33,00 PLN



Jeżeli towar jest opakowaniem po naciśnięciu dowolnego klawisza (np. *Zatwierdź*) wyświetli się kolejno informacja o ilości i wartości przyjętych zwrotów, w przeciwnym przypadku możliwe jest wybranie kolejnego towaru

ZWROTÓW:  
ILOŚĆ: 2 szt.



ZWROTÓW:  
WARTOŚĆ: 0,60 PLN



W celu opuszczenia funkcji należy nacisnąć klawisz *Wyjdź*



## 2.5 [2 05] [B E] Ustawienia

2/B **FUNKCJE KIEROWNIKA**

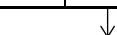

2/B 05/E **USTAWIENIA**

FUNKCJE KIEROWNIKA  
05 USTAWIENIA

W tabeli poniżej znajdują się domyślne ustawienia kasy. W pierwszej kolumnie zaznaczone zostały ustawienia przywracane automatycznie do wartości zgodnych z wcześniejszymi modelami kas za pomocą funkcji USTAWIENIE ZGODNOŚCI (patrz rozdział 2.5.25 [2 05 25] [B E Y] *Ustawienie zgodności* na stronie 106).

Ustawienie zgodności	Funkcja	Ustawienie domyślne
	<b>WPROWADZANIE UŻYTKOWNIKA</b> NAZWA UŻYTKOWNIKA PIERWSZA LINIA – CZWARTA LINIA ADRESU	ILOŚĆ ZNAKÓW W LINII 2 (40 ZNAKÓW)
		CENTROWANIE TEKSTU T (TAK)
		WYDRUK O PODWÓJNEJ WYSOKOŚCI N (NIE)
	<b>NUMER KASY</b>	01
	<b>KOMUNIKACJA Z PC</b> SZYBKOŚĆ TRANSMISJI	9600 bitów/s
	IDENTYFIKATOR KASY	0000000000000000
	HASŁO DOSTĘPU DO KASY	ELAZABMOD
✓	<b>UŻYCI KASJERÓW</b>	T (TAK)
	<b>CZAS WYŁĄCZENIA KASY</b>	15 (MIN)

Ustawienie zgodności	Funkcja	Ustawienie domyślne
	<b>ZMIANY TYLKO NA KOPII</b>	T (TAK)
✓	<b>KLAWISZ PODWÓJNE ZERO</b>	T (TAK)
	<b>USTAWIENIA WALUT</b>	
	RASZTA W WALUCIE	N (NIE)
	WYDRUK RÓWNOWAŻNOŚCI	N (NIE)
	<b>USTAWIENIA WAGI</b>	
	SYSTEM WAG PRIMA	T (TAK)
	WPROWADZANIE WAGI (BLOKADA NA KASIE)	N (NIE)
	BLOKADA WPR. Z WAGI	N (NIE)
	<b>USTAWIENIA KODÓW KRESKOWYCH</b>	
	CYFRA KONTROLNA	N (NIE)
	KOD KRESKOWY NA PARAGON	N (NIE)
	<b>USTAWIENIA PARAGONU</b>	
✓	TRYB KOMPUTEROWY SPRZEDAŻY	T (TAK)
✓	KOLEJNOŚĆ WYBORU	NUMER, KOD KRESKOWY
✓	SPRZEDAŻ WG NAZWY	T (TAK)
	ZMIENNA CENA	T (TAK)
	DRUKOWANIE JEDNOSTEK	N (NIE)
	WPROWADZANIE KWOT	N (NIE)
	RABATY I NARZUTY	MAKSYMALNY RABAT 10 %
		MAKSYMALNY NARZUT 10 %
		RABAT/NARZUT SPECJALNY N (NIE)
	RABATY I NARZUTY	KWOTOWY NA POZYCJĘ T (TAK)
		KWOTOWY NA PARAGON T (TAK)
		OGRANICZENIE RABATU 100 %
		OGRANICZENIE NARZUTU 100 %
	MAKSYMALNA SUMA PARAGONU	0,00
	OBOWIĄZEK WPISANIA ZAPŁATY	N (NIE)
	PŁATNOŚĆ BONEM	N (NIE)
✓	PŁATNOŚĆ KOŃCZY PARAGON	N (NIE)
✓	POTWIERDZANIE PŁATNOŚCI	T (TAK)
	WŁĄCZENIE DODATKÓW	T (TAK)
	SYGNAŁ CO N-TY PARAGON	0000
✓	WYŁĄCZENIE KASJERA PO PARAGONIE	N (NIE)
	WYŁĄCZENIE KASJERA PO CZASIE	000
	PRZEPEŁNIENIE LICZNIKÓW	N (NIE)
	<b>BLOKADA OTWARCIA SZUFLADY</b>	N (NIE)
✓	<b>OTWARCIE SZUFLADY PO WYPŁACIE</b>	<b>N (NIE)</b>
	<b>MAKSYMALNA GOTÓWKA W SZUFLADZIE</b>	0,00



Ustawienie zgodności	Funkcja	Ustawienie domyślne
	KONTROLA LICZNIKÓW	T (TAK)
	NADPISYWANIE LICZNIKÓW	N (NIE)
	KONTROLA BUFORA POZYCJI	N (NIE)
	PROGRAM MAGAZYNOWY	N (NIE)
	UPROSZCZONE WPŁATY/WYPŁATY	N (NIE)
	PODPISY WPŁAT/WYPŁAT	N (NIE)
	WYDRUK WSZYSTKICH SPRZEDAŻY	T (TAK)
	POMIŃ WYDRUK DANYCH	N (NIE)
	OBOWIĄZKOWY ODCZYT PRZEZ PC	N (NIE)
	RODZAJ WYGASZACZA	BRAK WYGASZACZA
	USTAWIENIE ZGODNOŚCI	N (NIE)

### 2.5.1 [2 05 01] [B E A] Wprowadzenie użytkownika

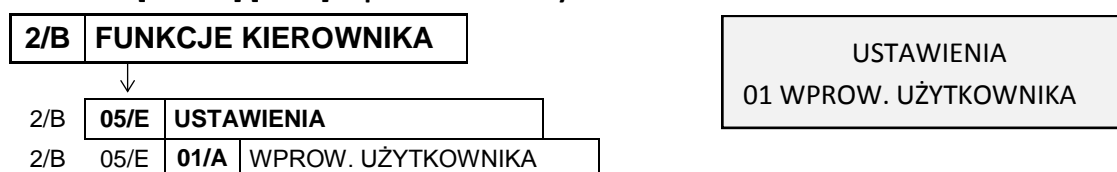

Ta grupa funkcji pozwala na wprowadzenie danych użytkownika do pamięci kasy tj. nazwa firmy i adres. Dane te będą drukowane w nagłówku każdego wydruku.

Po wywołaniu funkcji na wyświetlaczu pojawi się pierwsza pozycja (nr 1) z listy dostępnych linii nagłówka, w celu wyboru linii do definiowania

WPROWADZENIE UŻYTKOWNIKA  
1 NAZWA UŻYTKOWNIKA

Sposób wyboru pozycji z listy patrz rozdział 3.4.3. *Wprowadzanie danych* na stronie 15.

Dostępnych jest 5 definiowanych linii nagłówka (nazwa użytkownika i 4 linie adresu). W każdej linii można wprowadzić maksymalnie 40 znaków lub 20 znaków z podwójną szerokością, zastosować centrowanie tekstu oraz podwójną wysokość znaków. Linia 6 (zawierająca nr NIP) wprowadzana jest w funkcjach serwisowych i nie może ona zostać zmieniona po przeprowadzeniu fiskalizacji kasy.

Po wyborze odpowiedniej linii pojawia się żądanie wprowadzenia odpowiedzi na pytanie dotyczące ilości znaków w danej linii, a tym samym szerokości tych znaków na wydruku

ILE ZNAKÓW W LINII?  
20 albo 40 (1/2) 2

Wprowadzenie odpowiedzi 1, oznacza możliwość wprowadzenia w linii maksymalnie 20 znaków, które będą drukowane z podwójną szerokością. Wprowadzenie domyślnej odpowiedzi 2, oznacza możliwość wprowadzenia 40 znaków normalnej szerokości.

Po określeniu ilości znaków w linii, na wyświetlaczu pojawi się okno edycyjne w celu wprowadzenia, a następnie zatwierdzenia tekstu odpowiedniej długości

\* \_ \*

plu  
menu

Po zatwierdzeniu tekstu na wyświetlaczu pojawi się żądanie wprowadzenia odpowiedzi na kolejne pytanie dotyczące centrowania wprowadzonego tekstu

CENTROWAĆ TEKST?  
(T/N) I

Wprowadzenie odpowiedzi TAK (T) oznacza, że wprowadzony tekst będzie automatycznie wyrównany do środka.

W kolejnym kroku na wyświetlaczu pojawi się żądanie wprowadzenia odpowiedzi na ostatnie pytanie dotyczące wysokości wprowadzonego tekstu

WYDRUK O PODWÓJNEJ  
WYSOKOŚCI? (T/N) I

Wprowadzenie odpowiedzi TAK (T) oznacza, że wprowadzony tekst będzie miał podwójną wysokość.

Wprowadzenie odpowiedzi na ostatnie pytanie powoduje zapis linii do kasy, a sygnał dźwiękowy potwierdzi dokonanie zapisu. Analogicznie wprowadzane i konfigurowane są dane każdej z linii.

### 2.5.2 [2 05 02] [B E B] Numer kasy

2/B **FUNKCJE KIEROWNIKA**

↓  
2/B 05/E **USTAWIENIA**

↓  
2/B 05/E 02/B **NUMER KASY**

USTAWIENIA  
02 NUMER KASY

Funkcja umożliwia przypisanie kasie numeru, który jest drukowany w stopce każdego dokumentu drukowanego przez kasę, umożliwiając jej identyfikację oraz adresowanie przy współpracy z komputerem. Jako identyfikator kasy możliwe jest wprowadzenie liczb z zakresu od 01 do 99. Jeżeli w systemie kasowym występuje więcej niż 99 kas to do identyfikacji należy użyć funkcji Identyfikator kasy (patrz rozdział 2.5.3.2 [2 05 03 2] [B E C B] *Identyfikator kasy* na stronie 74).

Po wywołaniu funkcji na wyświetlaczu pojawi się żądanie wprowadzenia numeru kasy

NUMER KASY  
#01

Po wprowadzeniu numeru sygnał dźwiękowy potwierdzi przypisanie go do kasy. Domyślne ustawienie numeru kasy: 01.

### 2.5.3 [2 05 03] [B E C] Komunikacja z PC

Ta grupa funkcji pozwala zmienić ustawienia związane z komunikacją kasy z komputerem (patrz rozdział 6 *Podłączenie kasy do komputera* na stronie 31).

#### 2.5.3.1 [2 05 03 1] [B E C A] Szybkość transmisji

2/B **FUNKCJE KIEROWNIKA**

↓  
2/B 05/E **USTAWIENIA**

↓  
2/B 05/E 03/C **KOMUNIKACJA Z PC**  
2/B 05/E 03/C 1/A **SZYBKOŚĆ TRANSMISJI**

KOMUNIKACJA Z PC  
1 SZYBKOŚĆ TRANSMISJI

Funkcja umożliwia ustawienie szybkości transmisji przy współpracy z komputerem.

Po wywołaniu funkcji na wyświetlaczu pojawi się pierwsza pozycja (nr 1) z listy dostępnych szybkości transmisji, w celu wyboru jednej z nich

SZYBKOŚĆ TRANSMISJI  
1 9600 bitów/s

Sposób wyboru pozycji z listy patrz rozdział 3.4.3. *Wprowadzanie danych* na stronie 15.

Sygnal dźwiękowy potwierdzi dokonanie wyboru.

Dostępne szybkości transmisji:

**1 9600 bitów/s**

**2 19200 bitów/s**

**3 28800 bitów/s**

**4 57600 bitów/s**

Ogólną zasadą jest stosowanie niższych prędkości transmisji dla dłuższych połączeń. Prędkość 57600 bitów/s można stosować tylko przy bezpośrednim połączeniu kasy z komputerem (bez dodatkowych urządzeń pośrednich).

Domyślna szybkość transmisji wynosi 9600 bitów/s.

#### 2.5.3.2 [2 05 03 2] [B E C B] Identyfikator kasy

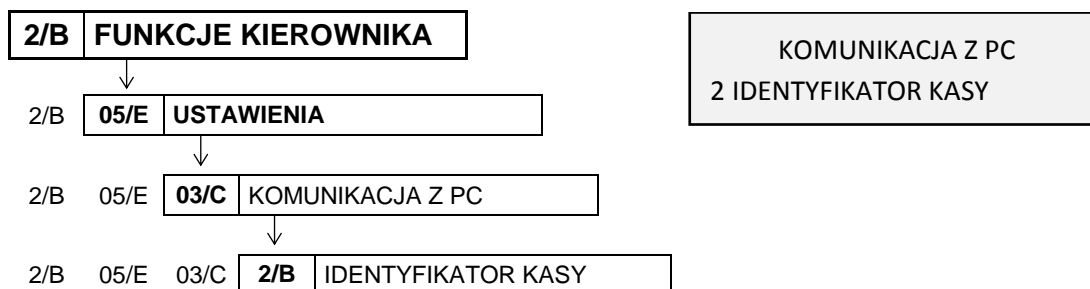

Funkcja umożliwia identyfikację kasy przy współpracy z komputerem w dużych systemach kasowych (powyżej 99 kas).

Po wywołaniu funkcji na wyświetlaczu pojawi się żądanie wprowadzenia identyfikatora

IDENTYFIKATOR KASY:  
\*0000000000000000\*



Jako identyfikator kasy możliwe jest wprowadzenie dowolnego ciągu znaków lub cyfr (maksimum 16). Sposób wprowadzania znaków patrz rozdział 3.4.3 *Wprowadzanie danych* na stronie 15.

Po zatwierdzeniu sygnal dźwiękowy potwierdzi przypisanie wprowadzonego identyfikatora do kasy. Domyślne ustawienie 0000000000000000 oznacza, że nie ma zdefiniowanego identyfikatora.

#### 2.5.3.1 [2 05 03 3] [B E C C] Hasło dostępu do kasy

Funkcja nie jest wykorzystywana w kasie z aktualną homologacją.

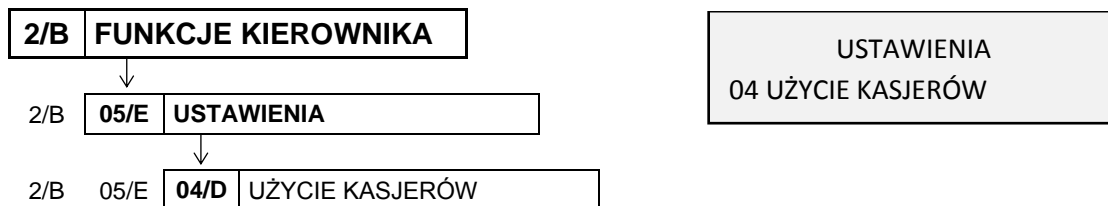
**2.5.4 [2 05 04] [B E D] Użycie kasjerów**

Opcja umożliwia wymuszenie identyfikacji kasjera podczas rozpoczęcia pracy.

Po wybraniu opcji na wyświetlaczu pojawi się żądanie wprowadzenia odpowiedzi na pytanie dotyczące sposobu włączenia kasjera

CZY KASJERZY SĄ UŻYWANI ? (T/N) <u>I</u>
---

Sposób wprowadzania odpowiedzi (T/N) patrz rozdział 3.4.3 *Wprowadzanie danych* na stronie 15.

Ustawienie opcji na TAK (T) powoduje uruchomienie funkcji włączenia kasjera bezpośrednio po włączeniu kasy (patrz rozdział 1.1 [1 1] [A A] *Włączenie kasjera* na stronie 34). Ustawienie opcji na NIE (N) powoduje automatyczne włączenie domyślnego kasjera (nr 05), z pełnymi uprawnieniami dostępu do funkcji kasy, bez żądania wprowadzenia hasła. Wyłączenie opcji jest użyteczne, jeżeli kasa jest obsługiwana przez jedną osobę.

Domyślnie opcja ustawiona jest na TAK (T), czyli kasjer musi wprowadzić swoje indywidualne hasło dostępu bezpośrednio po włączeniu kasy.

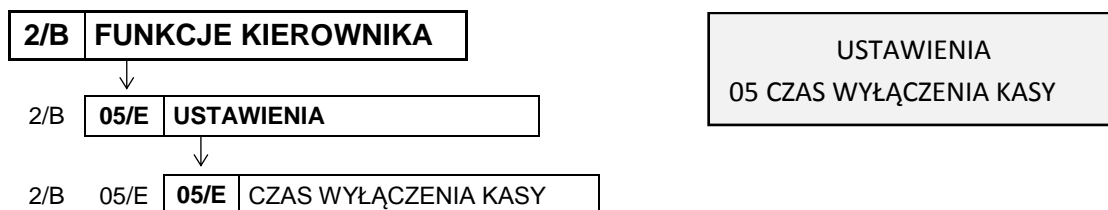
**2.5.5 [2 05 05] [B E E] Czas wyłączenia kasy**

Funkcja umożliwia automatyczne wyłączenie kasy po zadany czasie. Warunkiem jest praca na akumulatorze oraz brak aktywności klawiatury kasy i brak transmisji danych z dodatkowych urządzeń podłączonych do kasy np. wagi, czytnika kodów kreskowych, komputera.

Po wywołaniu funkcji na wyświetlaczu pojawi się żądanie wprowadzenia czasu wyłączenia kasy

PODAJ CZAS WYŁĄCZENIA KASY (min): 01 <u>5</u>
--

Czas należy wprowadzić z zakresu od 0 do 120 minut. Wartość 0 oznacza czas 15 sekund.

Domyślny czas wynosi 15 minut.

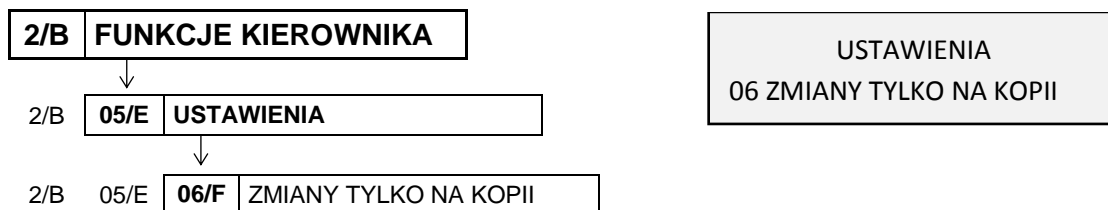
**2.5.6 [2 05 06] [B E F] Zmiany tylko na kopii**

Opcja umożliwia ustawienie sposobu raportowania zmian w bazie towarowej.

Po wybraniu opcji na wyświetlaczu pojawi się żądanie wprowadzenia odpowiedzi na pytanie w sprawie sposobu raportowania zmian

RAPORTY ZMIAN TOWARÓW  
TYLKO NA KOPII ? (T/N) I

Sposób wprowadzania odpowiedzi (T/N) patrz rozdział 3.4.3 *Wprowadzanie danych* na stronie 15.

Ustawienie opcji na TAK (T) oznacza raportowanie zmian w bazie towarowej wyłącznie na kopii elektronicznej, w celu zmniejszenia zużycia papieru i przyspieszenia samej operacji. Ustawienie opcji na NIE (N) oznacza, że przed wydrukiem kolejnego raportu dobowego zostanie wydrukowany RAPORT ZMIAN TOWARÓW zawierający informacje o zdefiniowaniu nowych towarów, skasowaniu towarów oraz wprowadzeniu zmian w bazie towarowej (jeżeli nie został wydrukowany wcześniej).

Domyślnie opcja ustawiona jest na TAK (T), czyli raportowanie zmian realizowane jest tylko na kopii.

### 2.5.7 [2 05 07] [B E G] Klawisz podwójne zero

2/B **FUNKCJE KIEROWNIKA**

2/B 05/E **USTAWIENIA**

2/B 05/E 07/G **KLAWISZ PODWÓJNE ZERO**

USTAWIENIA  
07 KLAWISZ PODWÓJNE ZERO

Opcja umożliwia wybór, czy klawisz ma funkcjonować jako dwa zera, czy ma pozostać nieaktywnym.

00  
Y Z

Po wybraniu opcji na wyświetlaczu pojawi się żądanie wprowadzenia odpowiedzi na pytanie w sprawie definicji klawisza

KLAWISZ PODWÓJNEGO ZERA  
AKTYWNY ? (T/N) I

Sposób wyboru pozycji z listy patrz rozdział 3.4.3. *Wprowadzanie danych* na stronie 15.

Domyślnie ustawienie opcji na TAK (T) oznacza, że do klawisza przypisane są dwa zera.

### 2.5.8 [2 05 08] [B E H] Ustawienia walut

#### 2.5.8.1 [2 05 08 1] [B E H A] Nazwy i kursy walut

2/B **FUNKCJE KIEROWNIKA**

2/B 05/E **USTAWIENIA**

2/B 05/E 08/H **USTAWIENIA WALUT**

2/B 05/E 08/H 1/A **NAZWY I KURSY WALUT**

USTAWIENIA WALUT  
1 NAZWY I KURSY WALUT

Funkcja umożliwia zdefiniowanie 8 walutowych form płatności, posiadających nazwę i kurs wymiany.

Po wywołaniu funkcji na wyświetlaczu pojawi się pierwsza pozycja z listy walut (nr 01), w celu wybrania pozycji do definiowania

01  
WYBIERZ WALUTĘ

Sposób wyboru pozycji z listy patrz rozdział 3.4.3. *Wprowadzanie danych* na stronie 15.

Po wybraniu i zatwierdzeniu odpowiedniej pozycji na wyświetlaczu pojawi się żądanie wprowadzenia kursu wymiany definiowanej waluty w stosunku do złotego

WPROWADŹ KURS WYMIANY:  
\*00000000\*

Jeżeli ma zostać wprowadzony kurs wymiany np. 1 euro = 4,6014 zł należy wprowadzić i zatwierdzić kurs



WPROWADŹ KURS WYMIANY:  
\*00046014\*



Następnie jako pozycję przecinka wprowadzić i zatwierdzić cyfrę wskazującą miejsce przecinka liczone od prawej strony, w tym przypadku 

WPROWADŹ PRZECINEK:  
\*4\*



Po zatwierdzeniu kursu wymiany należy wprowadzić i zatwierdzić nazwę wprowadzanej waluty

np. 

NAZWA WALUTY:  
\*EUR\*



Zaleca się wprowadzać skróty walut stosowanych przez NBP np. EUR, USD. Sposób wprowadzania znaków patrz rozdział 3.4.3 *Wprowadzanie danych* na stronie 15.

Kurs wymiany równy 00000000 oznacza, że płatność walutowa nie będzie używana.

#### 2.5.8.2 [2 05 08 2] [ B E H B ] Reszta w walucie



USTAWIENIA WALUT  
2 RESZTA W WALUCIE

Możliwy jest wybór, czy reszta ma być wypłacana w walucie podstawowej (złotych lub euro po zmianie waluty), czy w ostatniej walucie wprowadzonej przy płatności paragonu (podstawowej lub jednej z dodatkowych). Włączenie opcji ma znaczenie tylko wtedy, kiedy na paragonie użyto płatności walutowych i wystąpiła reszta.

Po wybraniu opcji na wyświetlaczu pojawi się żądanie wprowadzenia odpowiedzi na pytanie dotyczące waluty, w której będzie wydawana reszta

RESZTA WYDANA W OSTATNIO  
WPROWADZ. WALUCIE? (T/N) N

Sposób wprowadzania odpowiedzi (T/N) patrz rozdział 3.4.3 *Wprowadzanie danych* na stronie 15.

Domyślnie opcja ustawiona jest na NIE (N), czyli wydawanie reszty następuje zawsze w walucie podstawowej.

## 2.5.8.3 [2 05 08 3] [B E H C] Wydruk równowartości

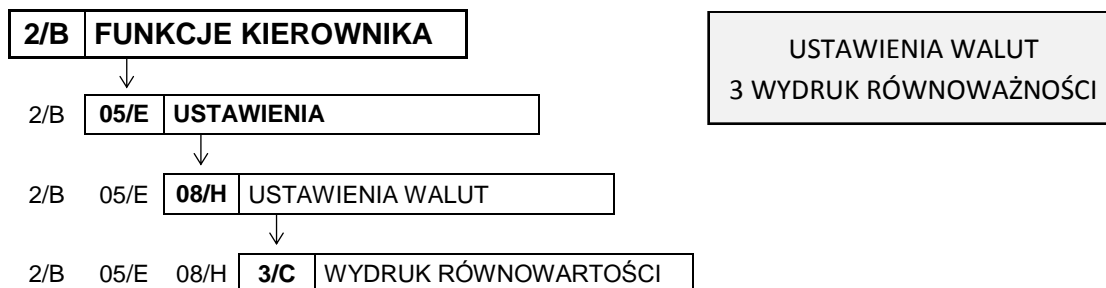

Opcja umożliwia włączenie na paragonie wydruku równowartości sumy paragonu w euro, jeżeli złoty jest walutą podstawową lub równowartości w złotych jeżeli to euro jest walutą podstawową. Kwota równowartości wraz z wprowadzonym kursem wymiany drukowane są po logo fiskalnym. Wydruk może zostać włączony np. w okresie przed przejściem na euro w celu porównania wartości paragonu w dotychczasowej i nowej walucie.

Po wybraniu opcji na wyświetlaczu pojawi się żądanie wprowadzenia odpowiedzi na pytanie w sprawie wydruku równowartości na paragonie

DRUKOWAĆ RÓWNOWARTOŚĆ  
SUMY PARAGONU? (T/N) N

Sposób wprowadzania odpowiedzi (T/N) patrz rozdział 3.4.3 *Wprowadzanie danych* na stronie 15.

Jeżeli opcja zostanie ustawiona na TAK (T), pojawi się możliwość wprowadzenia kursu wymiany euro/złoty, wg którego będzie przeliczana dodatkowo drukowana wartość paragonu w walucie dodatkowej. Domyślnie opcja ustawiona jest na NIE (N), czyli wartość paragonu drukowana jest tylko w walucie podstawowej.

## 2.5.8.4 [2 05 08 4] [B E H D] Definicja waluty ewidencyjnej

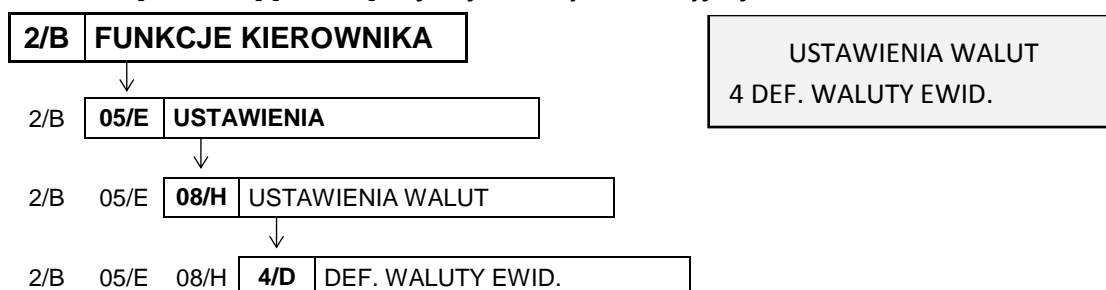

Funkcja pozwala zdefiniować, kiedy i na jaką walutę zostanie zmieniona waluta podstawowa w kasie, np. zmiana ze złotych na euro.

Po wywołaniu funkcji na wyświetlaczu pojawi się żądanie wprowadzenia planowanej daty i godziny zmiany waluty ewidencyjnej

DATA ZMIANY WALUTY  
2000r00.00 00:00

Domyślne ustawienie 2000r00.00 00:00, oznacza, że nie ma zdefiniowanej zmiany waluty. Jeżeli data i czas wprowadzenia nowej waluty będą znane, to należy je wprowadzić do kasy.

Jeżeli ma zostać wprowadzona data np. 1 stycznia 2017r godz. 00:00 należy wpisać



a następnie zatwierdzić wprowadzone dane zgodnie z żądaniem na wyświetlaczu

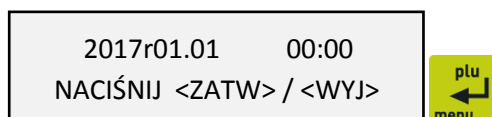

Po zatwierdzeniu danych należy wprowadzić i zatwierdzić nazwę wprowadzanej waluty (np. EUR)



Sposób wprowadzania znaków patrz rozdział 3.4.3 *Wprowadzanie danych* na stronie 15.

Następnie na wyświetlaczu pojawi się żądanie wprowadzenia odpowiedzi na pytanie dotyczące sposobu przeliczenia cen towarów przy zmianie waluty

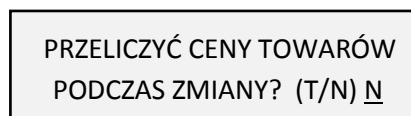

Sposób wprowadzania odpowiedzi (T/N) patrz rozdział 3.4.3 *Wprowadzanie danych* na stronie 15.

Jeżeli zostanie wybrana odpowiedź TAK (T), to pojawi się możliwość wskazania zdefiniowanej wcześniej w kasie waluty np. EUR, której kurs wymiany zostanie użyty przez kasę do automatycznego przeliczenia cen towarów. Jeżeli ceny towarów mają zostać przeliczone i przesłane przez oprogramowanie działające na podłączonym komputerze lub ręcznie przez użytkownika, należy wybrać domyślną odpowiedź NIE (N).

Następnie pojawi się żądanie wprowadzenia odpowiedzi na pytanie dotyczące zerowania liczników sprzedaży przy zmianie waluty

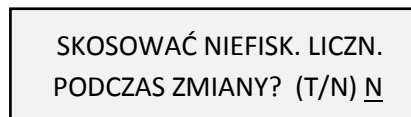

Jeżeli zostanie wybrana odpowiedź TAK (T), to przed zmianą waluty należy dokonać na kasie rozliczenia sprzedaży i kasjerów w starej walucie przez wydruk odpowiednich raportów lub przez odczyt z komputera. Po przejściu na nową walutę wszystkie liczniki niefiskalne związane ze sprzedażą, zwrotami opakowań, grupami, liczniki sprzedaży dla kasjerów itd. zostaną wyzerowane. Jeżeli jednak liczniki nie mają zostać skasowane, należy wybrać domyślną odpowiedź NIE (N).

#### 2.5.8.5 [2 05 08 5] [B E H E] Zmiana waluty ewidencyjnej

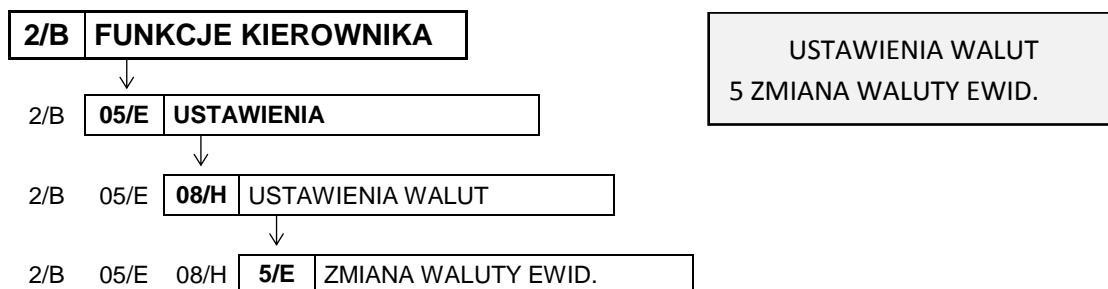

Od wprowadzonej daty i godziny przejścia na nową walutę (patrz rozdział 2.5.8.4 [2 05 08 4] [B E H D] *Definicja waluty ewidencyjnej* na stronie 78), przy próbie wystawienia paragonu kasa wydrukuje informację o treści: ZMIANA WALUTY PROSZĘ WYKONAĆ CZYNNOŚCI WG INSTRUKCJI OBSŁUGI. Do czasu zmiany waluty dalsza sprzedaż nie będzie możliwa i każda próba wystawiania paragonu będzie powodowała wydruk powyższej informacji.





**UWAGA:** W przypadku, jeżeli użytkownik nie zamierza jeszcze zmieniać waluty ewidencyjnej (np. data zmiany została błędnie wprowadzona) należy zmienić datę w definicji waluty (patrz rozdział 2.5.8.4 [2 05 08 4] [B E H D] Definicja waluty ewidencyjnej na stronie 78).

W celu przełączenia kasy na nową walutę należy wykonać następujące czynności:

- Wykonać raport fiskalny dobowy (jeżeli nie został wykonany po ostatniej sprzedaży)
- Jeżeli kasa współpracuje z komputerem i programem magazynowym, należy wykonać odczyt danych o sprzedaży z kasy. Jeżeli program magazynowy dysponuje opcją przeliczania i zmiany cen w kasach (np. z cen w złotych na ceny w euro), należy jej użyć oraz nie wybierać opcji przeliczenia cen automatycznie przez kasę podczas definiowania waluty
- Jeżeli przy definiowaniu waluty nie wybrano kasowania niefiskalnych liczników:
  - wykonać raport szczegółowy sprzedaży i raport zwrotów opakowań z zerowaniem liczników
  - wykonać raport sprzedaży wg grup z zerowaniem liczników
  - wykonać obydwa raporty sumacyjne z zerowaniem liczników
  - wykonać raporty zamknięcia zmian wszystkich kasjerów w celu ich rozliczenia
- Jeżeli nie wykonano zmiany cen za pomocą programu magazynowego i nie wybrano opcji przeliczenia cen automatycznie przez kasę podczas definiowania waluty, należy ceny przeliczyć i zmienić w kasie ręcznie (patrz rozdział 2.1.9 [2 01 9] [B A I] Zmiana cen towarów na stronie 57)

Po wykonaniu powyższych operacji zostanie na kasie rozliczony okres sprzedaży w bieżącej walucie. Należy teraz wywołać funkcję ZMIANA WALUTY EWIDENCYJNEJ.

Po wywołaniu funkcji na wyświetlaczu pojawi się żądanie wprowadzenia odpowiedzi na pytanie dotyczące przeprowadzenia rozliczenia dotychczasowej sprzedaży

CZY ROZLICZONO JUŻ OKRES  
POPRZEDNIEJ WALUTY ? N

Sposób wprowadzania odpowiedzi (T/N) patrz rozdział 3.4.3 *Wprowadzanie danych* na stronie 15.

Wprowadzenie odpowiedzi NIE (N) przerywa operację zmiany waluty ewidencyjnej. Daje to możliwość rozliczenia sprzedaży w bieżącej walucie, która jest warunkiem koniecznym do zmiany waluty. Wprowadzenie odpowiedzi TAK (T) kontynuuje operację zmiany waluty.

Wprowadzenie odpowiedzi TAK (T) wywołuje pojawienie się żądania ostatecznego zatwierdzenia wykonania operacji zmiany waluty

CZY PRZERWAC OPERACJĘ  
ZMIANY WALUTY (T/N)? T

Wprowadzenie odpowiedzi NIE (N) (wybranie odpowiedzi N) następnie wykona się operacja przeliczenia cen i zerowania liczników sprzedaży (o ile wybrano te opcje przy definiowaniu waluty ewidencyjnej) oraz operacja zmiany waluty. Na koniec wydrukuje się raport z wykonania operacji zmiany waluty. **Nie należy w tym czasie wyłączać kasy.**

Możliwe jest dokonanie 30 zmian waluty ewidencyjnej. Po osiągnięciu limitu zmian sprzedaż na kasie jest możliwa jedynie w walucie ewidencyjnej po ostatnio wprowadzonej zmianie.

W przypadku uruchomienia funkcji przy braku zdefiniowanej nowej waluty ewidencyjnej na wyświetlaczu pojawi się odpowiedni komunikat

OBECNIE BRAK ZMIANY  
WALUTY DO WPROWADZENIA

**UWAGA:** Jeżeli po zmianie waluty ewidencyjnej kasa ma przyjmować inne walutowe formy płatności (np. złotych), należy w funkcji NAZWY I KURSY WALUT (patrz rozdział 2.5.8.1 [2 05 08 1] [B E H A] Nazwy i kursy walut na stronie 76) zdefiniować kursy i nazwy tych walut, ponieważ dotychczas zdefiniowane ustawienia zostaną usunięte podczas zmiany waluty.

### 2.5.9 [2 05 09] [B E I] Ustawienia wagi

Ta grupa funkcji pozwala zmienić ustawienia związane z obsługą wag podłączonych do kasy.

#### 2.5.9.1 [2 05 09 1] [B E I A] Typ wagi

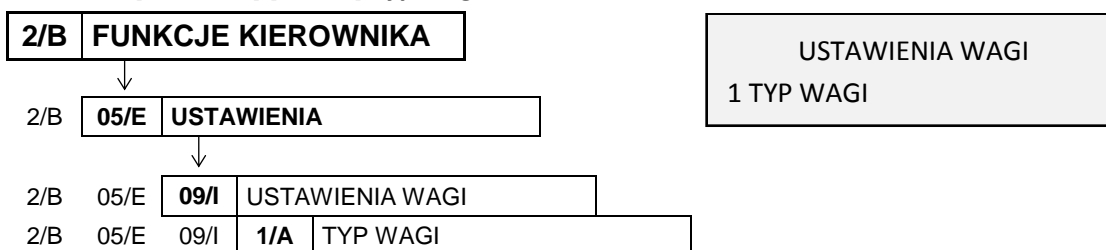

Funkcja służy do wyboru typu wagi podłączonej do kasy.

Po wywołaniu funkcji na wyświetlaczu pojawi się pierwsza (nr 1) lub ostatnio wybrana pozycja na liście wag współpracujących z kasą, w celu wyboru odpowiedniego typu wagi

TYP WAGI  
1 ELZAB PRIMA/PRIMA K

Sposób wyboru pozycji z listy patrz rozdział 3.4.3. *Wprowadzanie danych* na stronie 15.

Sygnal dźwiękowy potwierdzi dokonanie wyboru. Domyślny wybór: pozycja nr 1.

Szczegółowy wykaz wag oraz informacje o ich podłączeniu i obsłudze zostały zamieszczone w rozdziale 5.3 *Podłączenie wagi* na stronie 27).

#### 2.5.9.2 [2 05 09 2] [B E I B] System wag Prima

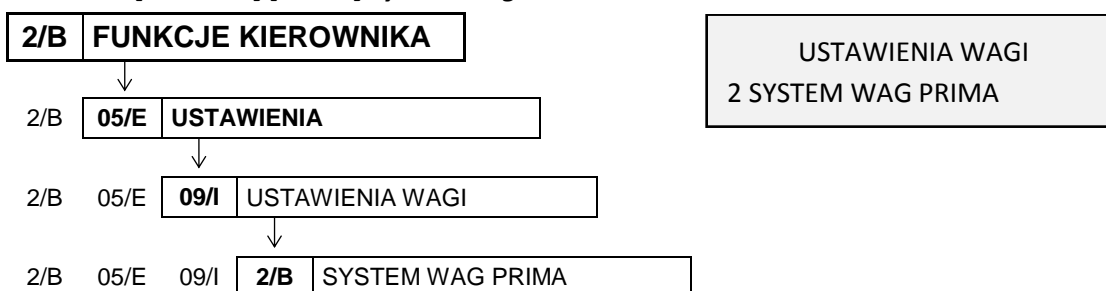

Opcja określa, czy kasa obsługuje system wag Prima, podłączony przez *ROZDZIELACZ WAG* (patrz rozdział 5.3.2 *Podłączenie kilku wag do jednej kasy* na stronie 29). Jeżeli system ten jest obsługiwany, możliwe jest ważenie np. wędlin na wadze numer 1, a mięsa na wadze nr 2. W zależności od tego, który towar zostanie wybrany, kasa automatycznie zapyta właściwą wagę o masę towaru.

Po wybraniu opcji na wyświetlaczu pojawi się żądanie wprowadzenia odpowiedzi na pytanie dotyczące obsługi systemu wag Prima

PODŁĄCZONY SYSTEM WAG  
PRIMA ? (T/N) N

Sposób wprowadzania odpowiedzi (T/N) patrz rozdział 3.4.3 *Wprowadzanie danych* na stronie 15.

W celu obsługi systemu wag Prima opcję należy ustawić na TAK (T). Adresy wag należy ustawić w wagach Prima zgodnie z instrukcją obsługi wag. Towary w bazie towarowej kasy należy przypisać do odpowiednich wag (patrz rozdział 2.1.1 [2 01 1] [B A A] *Definiowanie towarów* na str. 44).

Domyślne ustawienie opcji na NIE (N), oznacza, że system wag Prima nie jest obsługiwany.

### 2.5.9.3 [2 05 09 3] [B E I C] Wprowadzanie wagi

2/B **FUNKCJE KIEROWNIKA**

2/B 05/E **USTAWIENIA**

2/B 05/E 09/I **USTAWIENIA WAGI**

2/B 05/E 09/I **3/C** WPROWADZANIE WAGI

USTAWIENIA WAGI  
3 WPROWADZANIE WAGI

Opcja umożliwia zablokowanie wprowadzania ilości towaru z klawiatury kasy dla towarów, które mają zdefiniowane 3 miejsca po przecinku. Ich sprzedaż jest możliwa tylko przez odczytanie wyniku ważenia z podłączonej wagi. Zapobiega to np. pomyłce przy ręcznym przepisywaniu wyniku z wagi.

Po wybraniu opcji na wyświetlaczu pojawi się żądanie wprowadzenia odpowiedzi na pytanie dotyczące ustawienia blokady

BLOKADA WPROWADZ. WAGI Z  
KLAWIATURY KASY? (T/N) N

Sposób wprowadzania odpowiedzi (T/N) patrz rozdział 3.4.3 *Wprowadzanie danych* na stronie 15.

Domyślne ustawienie opcji na NIE (N), oznacza, że dla wszystkich towarów zawsze można wprowadzić ilość z klawiatury kasy.

### 2.5.9.4 [2 05 09 4] [B E I D] Blokada wprowadzania z wagi

2/B **FUNKCJE KIEROWNIKA**

2/B 05/E **USTAWIENIA**

2/B 05/E 09/I **USTAWIENIA WAGI**

2/B 05/E 09/I **4/D** BLOKADA WPR. Z WAGI

USTAWIENIA WAGI  
4 BLOKADA WPR. Z WAGI

Opcja służy do zablokowania możliwości przesyłania wagi towaru przez naciśnięcie przycisku na wadze. Odczyt wagi jest wtedy możliwy tylko przez naciśnięcie klawisza na kasie. Jest to użyteczne w przypadku podłączenia jednej wagi do kilku kas, gdyż wynik zostanie przyjęty tylko przez tą kasę, która wysłała pytanie.

Po wybraniu opcji na wyświetlaczu pojawi się żądanie wprowadzenia odpowiedzi na pytanie dotyczące ustawienia blokady

BLOKADA WPROWADZ. WAGI Z  
KLAW. NA WADZE ? (T/N) N

Sposób wprowadzania odpowiedzi (T/N) patrz rozdział 3.4.3 *Wprowadzanie danych* na stronie 15.

Domyślne ustawienie opcji na NIE (N), oznacza, że można przesłać wagę towaru do kasy przy użyciu przycisków na wadze.

2.5.9.5 [2 05 09 5] [B E I E] Sposób doważania

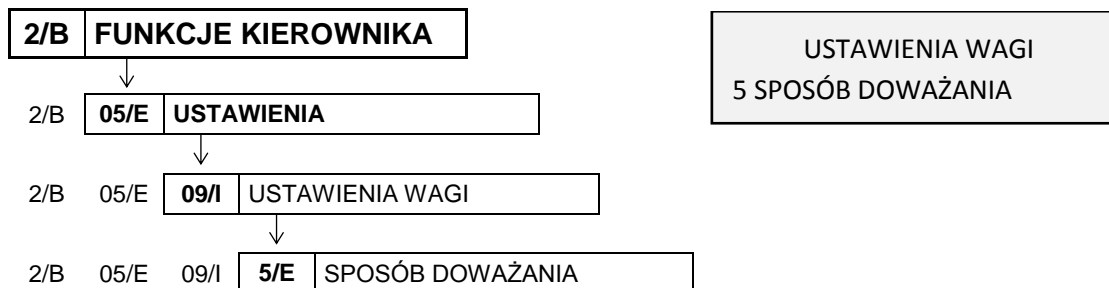

Funkcja umożliwia wybór sposobu obsługi wagi za pomocą klawiatury kasy.

Kasa obsługuje dwie funkcje dotyczące wagi: odczyt bieżącej, stabilnej wagi i tzw. doważanie. Podczas doważania kasa wyświetla w sposób ciągły wagę towaru i odpowiadającą mu wartość, co umożliwia np. sprzedaż towaru za określoną kwotę.

Po wywołaniu funkcji na wyświetlaczu pojawi się pierwsza (nr 1) lub ostatnio wybrana pozycja na liście sposobów doważania, w celu wyboru odpowiedniego układu klawiszy obsługujących wagę

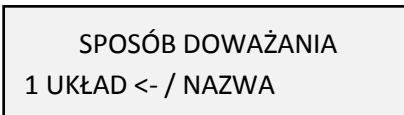

Sposób wyboru pozycji z listy patrz rozdział 3.4.3. *Wprowadzanie danych* na stronie 15.

Sygnal dźwiękowy potwierdzi dokonanie wyboru.

Dostępne układy klawiszy obsługujących wagę (sposoby doważania):

1 UKŁAD: <- / NAZWA



2 UKŁAD: NAZWA / <-



3 UKŁAD: <- / ->



Domyślny wybór: pozycja nr 3.

**2.5.10 [2 05 10] [B E J] Ustawienia kodów kreskowych**

Ta grupa funkcji pozwala zmienić ustawienia związane z obsługą kodów kreskowych.

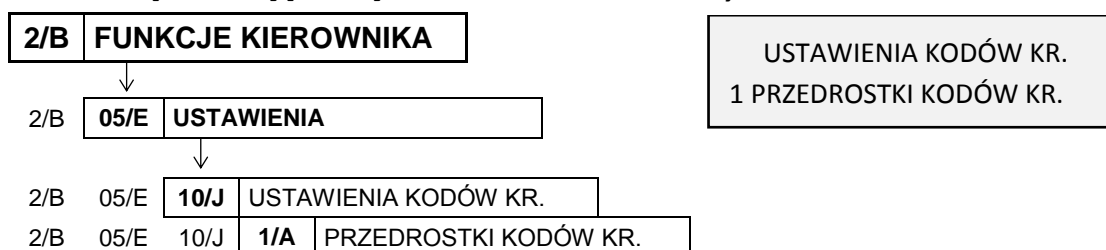
**2.5.10.1 [2 05 10 1] [B E J A] Przedrostki kodów kreskowych**

Funkcja dotyczy kodów kreskowych zawierających ilość (masa) lub cenę (wartość) danego towaru. Możliwe jest zdefiniowanie do 3 dwucyfrowych przedrostków (pisanych obok siebie) dla każdego rodzaju kodów.

Po wywołaniu funkcji na wyświetlaczu pojawi się żądanie wprowadzenia przedrostków kodów, w pierwszej kolejności kodów z ilością (widoczny migający kursor na pierwszym znaku pola)

Z ILOŚCIĄ	Z CENĄ
*2729 *	*2324 *

Przejdźcie do wprowadzania przedrostków kodów z ceną (widoczny migający kursor na pierwszym znaku pola)



Po wprowadzeniu przedrostków kodów z ceną należy zatwierdzić wszystkie wprowadzone przedrostki

Z ILOŚCIĄ	Z CENĄ
*2729 *	*2324 *



Po zatwierdzeniu sygnał dźwiękowy potwierdzi zapis przedrostków do kasy.

W celu skasowania danego przedrostka należy wprowadzić w jego miejsce dwie spacje.

Domyślnie zdefiniowane przedrostki to 27 i 29 dla kodów z ilością oraz 23 i 24 dla kodów z ceną. Domyślne przedrostki można dowolnie modyfikować.

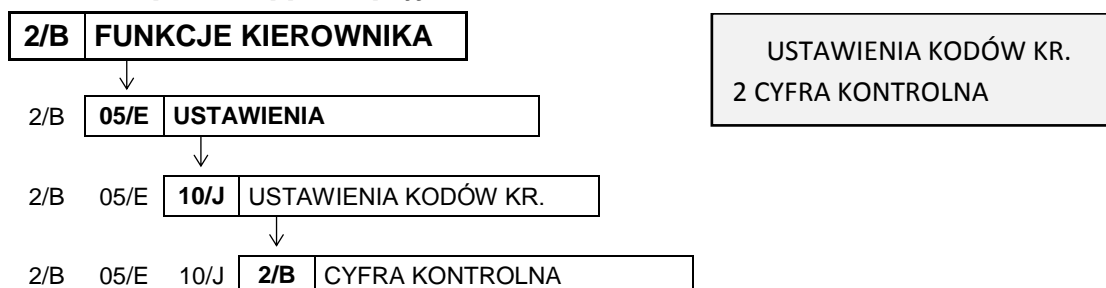
**2.5.10.2 [2 05 10 2] [B E J B] Cyfra kontrolna**

Opcja umożliwia ustawienie kontroli wewnętrznej cyfry kontrolnej dla kodów z ilością i wartością. Jeżeli wszystkie towary z kodami kreskowymi zawierającymi ilość i wartość posiadają, zgodnie z normą wyliczaną wewnętrzną cyfrę kontrolną, to zaleca się ustawienie na TAK (T).

Po wybraniu opcji na wyświetlaczu pojawi się żądanie wprowadzenia odpowiedzi na pytanie dotyczące ustawienia kontroli

KONTROLA SUMY DLA KODÓW WEWNĘTRZNYCH ? (T/N) <u>N</u>
--

Sposób wprowadzania odpowiedzi (T/N) patrz rozdział 3.4.3 *Wprowadzanie danych* na stronie 15.  
Domyślne ustawienie opcji na NIE (N), oznacza, że dodatkowa cyfra kontrolna dla kodów kreskowych nie będzie sprawdzana.

### 2.5.10.3 [2 05 10 3] [B E J C] Długość kodów z ceną/wagą

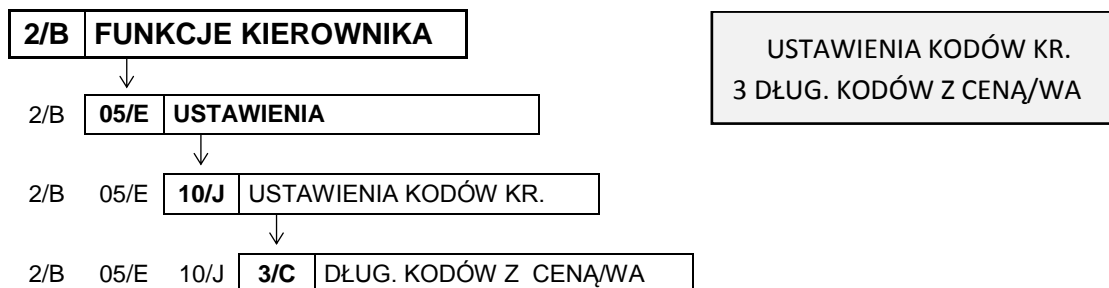

Za pomocą tej funkcji możliwy jest wybór, czy kasa ma interpretować kody kreskowe zawierające ilość lub wartość, jako zawierające 6 czy 7 cyfr numeru identyfikacyjnego towaru.

Wyboru należy dokonać zależnie od możliwości wagi etykietującej, z której kodami ma pracować kasa.

Po wybraniu funkcji na wyświetlaczu pojawi się dwupozycyjna lista dostępnych ilości cyfr numeru identyfikacyjnego towaru, w celu wyboru jednej z nich

DŁUG. KODÓW Z CENĄ/WAGĄ  
1 SZEŚĆ CYFR

Sposób wyboru pozycji z listy patrz rozdział 3.4.3. *Wprowadzanie danych* na stronie 15.  
Sygnał dźwiękowy potwierdzi dokonanie wyboru. Domyślne ustawienie to sześć cyfr (pozycja nr 1).

**UWAGA:** Sprawdzanie dodatkowej sumy kontrolnej dla kodu kreskowego z ilością lub wartością (patrz rozdział 2.5.10.2 [2 05 10 2] [B E J B] *Cyfra kontrolna* na stronie 84) możliwe jest tylko w przypadku, ustawienia 6-ciu cyfr numeru.

### 2.5.10.4 [2 05 10 4] [B E J D] Kod kreskowy na paragon

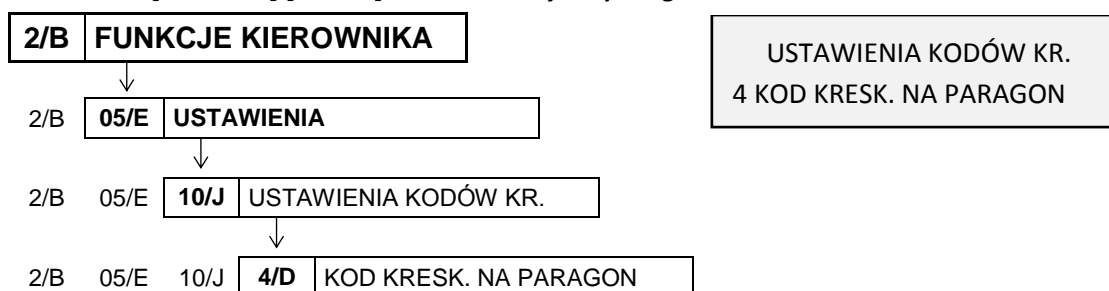

Opcja umożliwia wydruk cyfr kodu kreskowego na paragonie przy sprzedaży danego towaru.

Po wybraniu opcji na wyświetlaczu pojawi się żądanie wprowadzenia odpowiedzi na pytanie dotyczące włączenia wydruku kodów kreskowych na paragonie

DRUKOWAĆ KOD KRESKOWY  
NA PARAGONIE ? (T/N) N

Sposób wprowadzania odpowiedzi (T/N) patrz rozdział 3.4.3 *Wprowadzanie danych* na stronie 15.

Ustawienie opcji na Tak (T) powoduje, że w przypadku wyboru towaru przy użyciu czytnika kodów kreskowych lub za pomocą kodu kreskowego wpisanego ręcznie, cyfry kodu są drukowane nad pozycją sprzedaży, której dotyczą (czcionką o zmniejszonej wysokości). Jeżeli towar zostanie wybrany w inny sposób drukowany jest numer towaru poprzedzony symbolem #. Domyślne ustawienie opcji na NIE (N) oznacza, że ani kod kreskowy, ani numer towaru nie będą drukowane na paragonie.

### 2.5.11 Ustawienia paragonu

Ta grupa funkcji pozwala zmienić ustawienia związane z paragonem i sprzedażą.

#### 2.5.11.1 [2 05 11 01] [B E K A] Tryb komputerowy

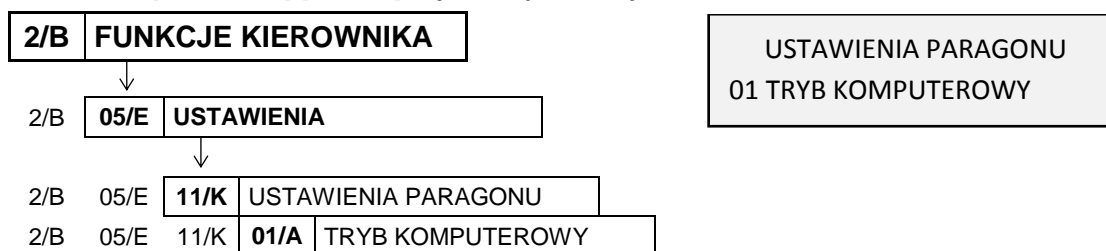

Opcja pozwala na zmianę sposobu sprzedaży na kasie. W zależności od ustawienia opcji, kasa może prowadzić sprzedaż w trybie komputerowym lub w trybie ECR. Wybór zależy od preferencji kasjera.

Po wybraniu opcji na wyświetlaczu pojawi się żądanie wprowadzenia odpowiedzi na pytanie dotyczące wyboru trybu sprzedaży

TRYB KOMPUTEROWY  
SPRZEDAŻY ? (T/N) I

Sposób wprowadzania odpowiedzi patrz rozdział 3.4.3 *Wprowadzanie danych* na stronie 15.

Ustawienie opcji na NIE (N) oznacza wybór trybu ECR.

Domyślne ustawienie opcji na TAK (T) oznacza wybór trybu komputerowego.

#### 2.5.11.2 [2 05 11 02] [B E K B] Kolejność wyboru

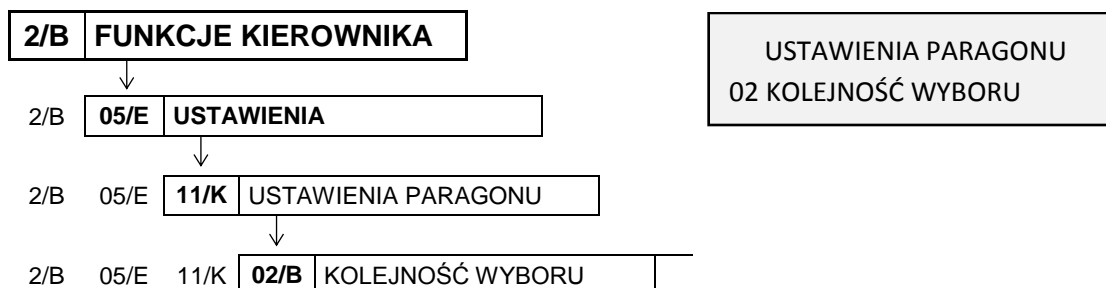

Funkcja służy do wyboru, w jaki sposób mają być rozpoznawane cyfry wprowadzane podczas sprzedaży. W zależności od ustawień, mogą zostać potraktowane jako numer towaru albo jako kod kreskowy, można w ten sposób zdecydować, w jaki sposób mają pracować kasjerzy (np. w celu unikania pomyłek w wyborze towarów może zostać ustawione wprowadzanie wyłącznie kodów kreskowych).

Po wywołaniu funkcji na wyświetlaczu pojawi się pierwsza pozycja na liście dostępnych sposobów rozpoznawania wprowadzanych cyfr, w celu wyboru odpowiedniego sposobu pracy kasjera

KOLEJNOŚĆ WYBORU TOWARU  
1 NUMER, KOD KRESKOWY

Sposób wyboru pozycji z listy patrz rozdział 3.4.3. *Wprowadzanie danych* na stronie 15.

Sygnal dźwiękowy potwierdzi dokonanie wyboru.

Dostępne możliwości wyboru:

**1 NUMER, KOD KRESKOWY** Wprowadzane cyfry domyślnie będą traktowane jako numer towaru (PLN).

W celu wprowadzenia kodu kreskowego, należy przed wprowadzaniem cyfr nacisnąć klawisz *Kod*.

KOD  
PLAT.3  
G ]

- 2 KOD KRESKOWY, NUMER** Wprowadzane cyfry domyślnie będą traktowane jako kod kreskowy. W celu wprowadzenia numeru towaru, należy przed wprowadzaniem cyfr nacisnąć klawisz **Zatwierdź**.
- 3 TYLKO NUMER TOWARU** Wprowadzane cyfry domyślnie będą traktowane jako numer towaru i nie ma możliwości wyboru towaru wg kodu kreskowego (klawisz *Kod* jest nieaktywny).
- 4 TYLKO KOD KRESKOWY** Wprowadzane cyfry domyślnie będą traktowane jako kod kreskowy. Nie ma możliwości wyboru towaru wg numeru (klawisz *Zatwierdź* jest nieaktywny) oraz wyboru towaru poprzedniego lub następnego za pomocą klawiszy strzałek góra/dół.



Domyślnie ustawiona jest pozycja nr 1.

### 2.5.11.3 [2 05 11 03] [B E K C] Sprzedaż wg nazwy

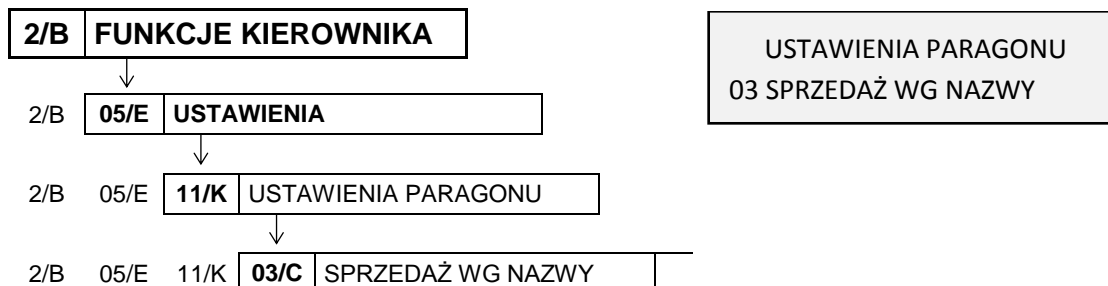

Opcja pozwala określić, czy będzie możliwość wyszukiwania towaru wg nazwy podczas wystawiania paragonu. Można w ten sposób wymusić sprzedaż towarów np. tylko wg kodów kreskowych, w celu unikania pomyłek.

Po wybraniu opcji na wyświetlaczu pojawi się żądanie wprowadzenia odpowiedzi na pytanie dotyczące pozwolenia na szukanie towarów wg nazwy

SPRZEDAŻ WG NAZWY TOWARU DOZWOLONA ? (T/N) I

Sposób wprowadzania odpowiedzi patrz rozdział 3.4.3 *Wprowadzanie danych* na stronie 15. Ustawienie opcji na NIE (N) uniemożliwia wyszukiwanie towaru wg nazwy (klawisz *Nazwa* nieaktywny). Domyślne ustawienie opcji na TAK (T), oznacza, że wyszukiwanie towaru wg nazwy będzie dostępne.

### 2.5.11.4 [2 05 11 04] [B E K D] Zmienna cena

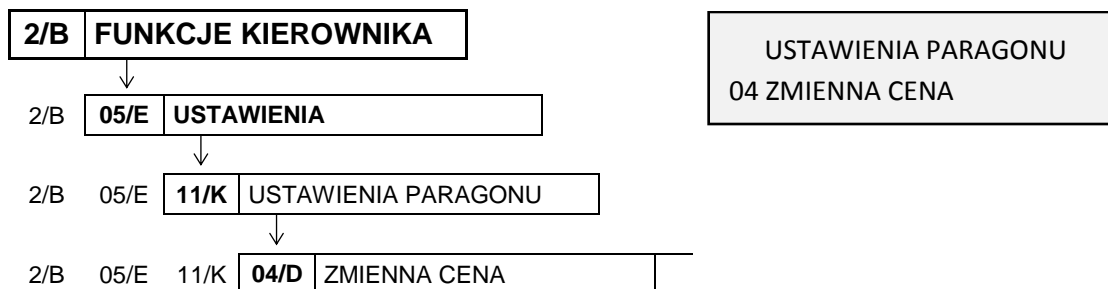

Opcja pozwala określić, czy będzie możliwość tymczasowej zmiany cen wszystkich towarów podczas wystawiania paragonu.

Po wybraniu opcji na wyświetlaczu pojawi się żądanie wprowadzenia odpowiedzi na pytanie dotyczące pozwolenia na zmianę cen towarów podczas sprzedaży

SPRZEDAŻ ZE ZMIENNĄ CENĄ DOZWOLONA ? (T/N) I



Sposób wprowadzania odpowiedzi patrz rozdział 3.4.3 *Wprowadzanie danych* na stronie 15.

Ustawienie opcji na TAK (T) umożliwia tymczasową zmianę cen wszystkich towarów podczas wystawiania paragonu. Ustawienie opcji na NIE (N) umożliwia zmianę ceny danego towaru w zależności od ustawienia atrybutu *TOWAR ZE ZMIENNĄ CENĄ* w jego definicji (patrz rozdział 2.1.1 [2 01 1] [B A A] *Definiowanie towarów* na stronie 44).

Domyślne ustawienie opcji: TAK (T).

 **UWAGA:** W przypadku ustawienia opcji na TAK (T) ustawienie jest globalne i dotyczy wszystkich towarów, niezależnie od ustawienia atrybutu *TOWAR ZE ZMIENNĄ CENĄ* w definicji towaru.

#### 2.5.11.5 [2 05 11 05] [B E K E] Drukowanie jednostek

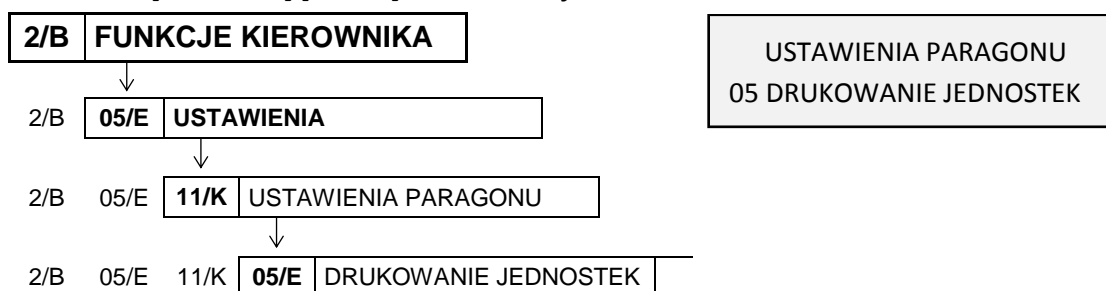

Opcja pozwala określić, czy jednostka miary ma być drukowana w pozycji paragonowej, po cyfrach jedności.

Po wybraniu opcji na wyświetlaczu pojawi się żądanie wprowadzenia odpowiedzi na pytanie dotyczące drukowania jednostek

 JEDNOSTKI NA PARAGONIE  
WŁĄCZONE ? (T/N) N

Sposób wprowadzania odpowiedzi patrz rozdział 3.4.3 *Wprowadzanie danych* na stronie 15.

Ustawienie opcji na TAK (T) powoduje wydruk jednostki miary w pozycji paragonowej. Domyślne ustawienie opcji na NIE (N), oznacza, że jednostka miary nie będzie drukowana.

#### 2.5.11.6 [2 05 11 06] [B E K F] Wprowadzanie kwot

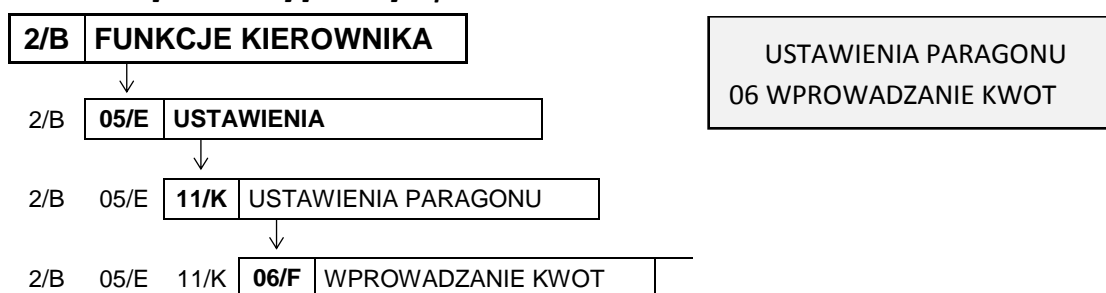

Opcja pozwala określić sposób wprowadzania do kasy wszystkich kwot (np. cen, rabatów kwotowych itp.). Możliwe jest wprowadzanie kwot w złotych tzn. z przecinkiem lub w groszach tzn. bez przecinka.

Po wybraniu opcji na wyświetlaczu pojawi się żądanie wprowadzenia odpowiedzi na pytanie dotyczące sposobu wprowadzania kwot

 WPROWADZANIE KWOT BEZ  
PRZECINKA ? (T/N) N

Sposób wprowadzania odpowiedzi patrz rozdział 3.4.3 *Wprowadzanie danych* na stronie 15.

Ustawienie opcji na TAK (T) powoduje, że kwota będzie zawsze wprowadzana do kasy bez przecinka (w groszach). Domyślne ustawienie opcji na NIE (N), oznacza, że kwota będzie zawsze wprowadzana z przecinkiem (w złotych).

Np. kwota 2,50 zł. będzie wprowadzana do kasy:

- bez przecinka jako 250 (gr)
- z przecinkiem jako 2.5 (zł)

### 2.5.11.7 [2 05 11 07] [B E K G] Rabaty i narzuty

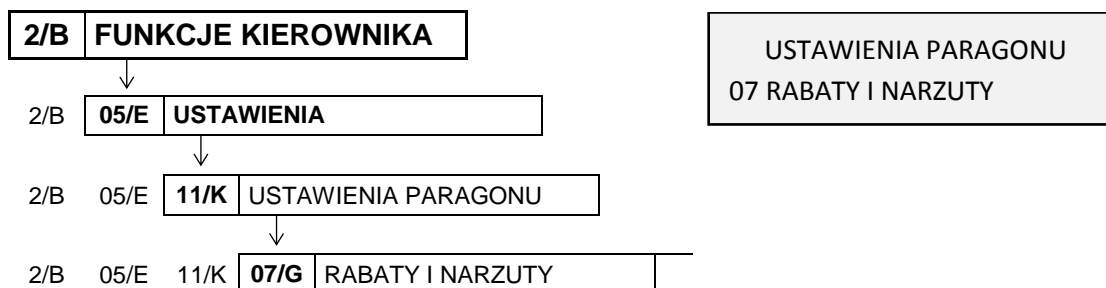

Zestaw funkcji, które umożliwiają konfigurację ustawień związanych z udzielaniem rabatów i narzutów.

#### 2.5.11.7.1 [2 05 11 07 1] [B E K G A] Maksymalny rabat

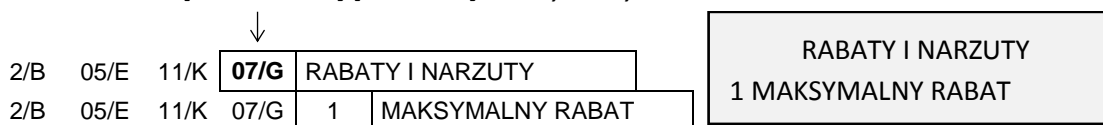

Funkcja pozwala na ustalenie maksymalnego poziomu rabatu (procentowo), który jest możliwy do wprowadzenia jednorazowo przez kasjera podczas wystawiania paragonu (zarówno na każdą z pozycji sprzedaży, jak i na cały paragon). Rabaty udzielane kwotowo w celu sprawdzenia osiągnięcia maksymalnego poziomu są przeliczane na procent rabatu.

Po wybraniu funkcji na wyświetlaczu pojawi się żądanie wprowadzenia maksymalnego rabatu procentowego

PODAJ MAKSYMALNY  
RABAT: 010%

Po wprowadzeniu i zatwierdzeniu poziomu rabatu sygnał dźwiękowy potwierdzi zapisanie go do kasy. Wartość 100% oznacza brak ograniczenia. Domyślny maksymalny rabat wynosi 10 %.

Określenie maksymalnego rabatu nie ogranicza poziomu rabatu udzielanego za pomocą definiowalnych klawiszy rabatu (patrz rozdział 2.1.2.2 *Definiowanie klawisza rabatu lub narzutu* na stronie 51).

Przekroczenie maksymalnego poziomu rabatu podczas wystawiania paragonu sygnalizowane jest wyświetleniem odpowiedniego komunikatu.

#### 2.5.11.7.2 [2 05 11 07 2] [B E K G B] Maksymalny narzut

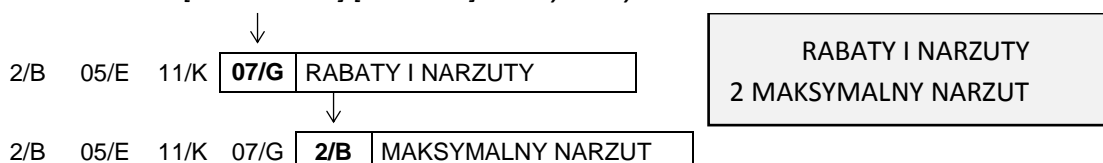

Funkcja pozwala na ustalenie maksymalnego poziomu narzutu (procentowo), który jest możliwy do wprowadzenia przez kasjera podczas wystawiania paragonu (zarówno na każdą z pozycji sprzedaży, jak i na cały paragon). Narzuty udzielane kwotowo w celu sprawdzenia osiągnięcia maksymalnego poziomu są przeliczane na procent narzutu.

Po wybraniu funkcji na wyświetlaczu pojawi się żądanie wprowadzenia maksymalnego narzutu procentowego

PODAJ MAKSYMALNY  
NARZUT: 010%

Po wprowadzeniu poziomu narzutu sygnał dźwiękowy potwierdzi zapisanie go do kasy. Wartość 100% oznacza brak ograniczenia. Domyślny maksymalny narzut wynosi 10 %.

Określenie maksymalnego narzutu procentowego nie ogranicza poziomu narzutu udzielanego za pomocą definiowalnych klawiszy narzutu (patrz rozdział 2.1.2.2 *Definiowanie klawisza rabatu lub narzutu* na stronie 51).

Przekroczenie maksymalnego poziomu narzutu podczas wystawiania paragonu sygnalizowane jest wyświetleniem odpowiedniego komunikatu.

#### 2.5.11.7.3 [2 05 11 07 3] [B E K G C] Rabat/narzut specjalny

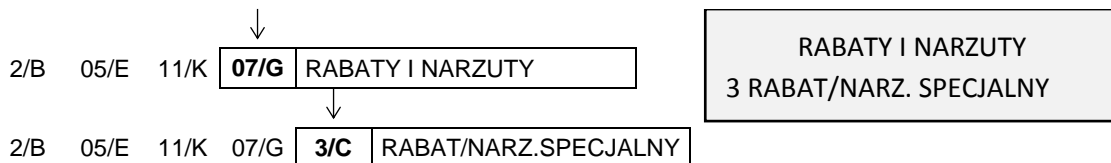

Opcja dotyczy udzielania rabatów i narzutów na towary z grup specjalnych (nr 15 oraz od 90 do 99).

Po wybraniu opcji na wyświetlaczu pojawi się żądanie wprowadzenia odpowiedzi na pytanie dotyczące objęcia rabatem/narzutem towarów z grup specjalnych

TOWARY GR. SPEC. NIE PODL.  
RABAT. I NARZUT. ? (T/N) N

Sposób wprowadzania odpowiedzi patrz rozdział 3.4.3 *Wprowadzanie danych* na stronie 15.

Ustawienie opcji na TAK (T) powoduje, że towary, które zdefiniowano, jako należące do grup towarowych nr 15 oraz od 90 do 99 nie będą objęte rabatem/narzutem na pozycję i na cały paragon. Może to mieć zastosowanie np. dla towarów z akcją lub takich, na które nie chcemy udzielać rabatów i narzutów. Domyślnie opcja ustawiona jest na NIE (N), czyli towary z grup specjalnych podlegają rabatom i narzutom, jak towary z innych grup.

#### 2.5.11.7.4 [2 05 11 07 4] [B E K G D] Kwotowy na pozycję

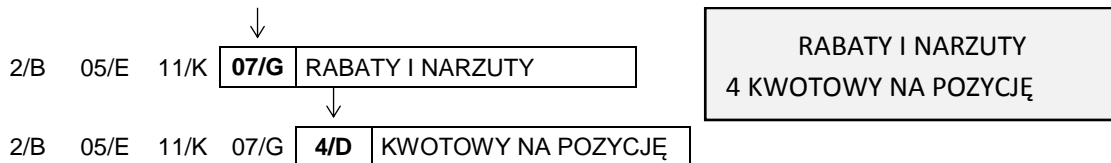

Opcja dotyczy udzielania rabatów i narzutów kwotowych na pozycję sprzedaży.

Po wybraniu opcji na wyświetlaczu pojawi się żądanie wprowadzenia odpowiedzi na pytanie dotyczące możliwości udzielania rabatu kwotowego na pozycję

KWOTOWY NA POZYCJĘ  
DOZWOLONY ? (T/N) I

Sposób wprowadzania odpowiedzi patrz rozdział 3.4.3 *Wprowadzanie danych* na stronie 15.

Ustawienie opcji na TAK (T) powoduje, że możliwe będzie udzielania rabatów/narzutów kwotowych na pojedynczą pozycję sprzedaży. Domyślnie opcja ustawiona jest na TAK (T).

#### 2.5.11.7.5 [2 05 11 07 5] [B E K G E] Kwotowy na paragon

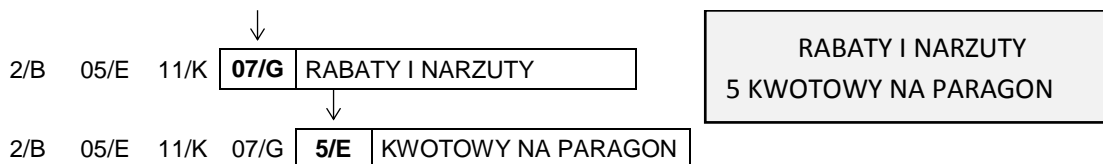

Opcja dotyczy udzielania rabatów i narzutów kwotowych na cały paragon.

Po wybraniu opcji na wyświetlaczu pojawi się żądanie wprowadzenia odpowiedzi na pytanie dotyczące możliwości udzielania rabatu kwotowego na paragon

KWOTOWY NA PARAGON  
DOZWOLONY ? (T/N) I

Sposób wprowadzania odpowiedzi patrz rozdział 3.4.3 *Wprowadzanie danych* na stronie 15.

Ustawienie opcji na TAK (T) powoduje, że możliwe będzie udzielania rabatów/narzutów kwotowych na cały paragon. Domyślnie opcja ustawiona jest na TAK (T).

#### 2.5.11.7.6 [2 05 11 07 6] [B E K G F] Ograniczenie rabatu

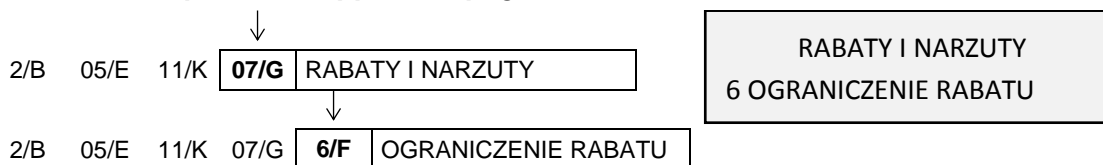

Funkcja umożliwi ograniczenie sumy udzielanych przez kasjera rabatów (procentowo) na każdą z pozycji sprzedaży (suma rabatu bezpośredniego na daną pozycję oraz rabatu na cały paragon, który pośrednio również dotyczy danej pozycji). Rabaty udzielane kwotowo w celu sprawdzenia osiągnięcia ograniczenia są przeliczane na procent rabatu. Przykładowe wydruki paragonów z ograniczonym rabatem przedstawione zostały w rozdziale 2 *Przykładowe wydruki* na stronie 131.

Po wywołaniu funkcji na wyświetlaczu pojawi się żądanie wprowadzenia wysokości dozwolonej sumy udzielanych rabatów

PODAJ OGRANICZENIE  
SUMY RABATU: 100%

Po wprowadzeniu i zatwierdzeniu ograniczenia rabatu sygnał dźwiękowy potwierdzi zapisanie go do kasy. Domyślne ograniczenie wynosi 100% i oznacza, że ograniczenie jest nieaktywne.

#### 2.5.11.7.7 [2 05 11 07 7] [B E K G G] Ograniczenie narzutu

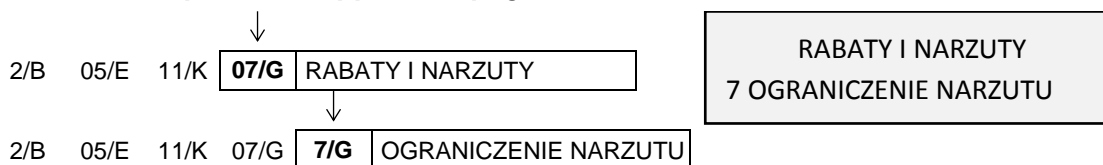

Funkcja umożliwi ograniczenie sumy udzielanych przez kasjera narzutów (procentowo) na każdą z pozycji sprzedaży (suma narzutu bezpośredniego na daną pozycję oraz narzutu na paragon, który pośrednio również dotyczy danej pozycji). Narzuty udzielane kwotowo w celu sprawdzenia osiągnięcia ograniczenia są przeliczane na procent narzutu.

Po wywołaniu funkcji na wyświetlaczu pojawi się żądanie wprowadzenia wysokości dozwolonej sumy udzielanych narzutów

PODAJ OGRANICZENIE  
SUMY NARZUTU: 100%

Po wprowadzeniu i zatwierdzeniu ograniczenia narzutu sygnał dźwiękowy potwierdzi zapisanie go do kasy. Domyślne ograniczenie wynosi 100% i oznacza, że ograniczenie jest nieaktywne.

#### 2.5.11.7.8 [2 05 11 07 8] [B E K G H] Rabat na grupę

2/B 05/E 11/K 07/G RABATY I NARZUTY

RABATY I NARZUTY  
8 RABAT NA GRUPĘ

2/B 05/E 11/K 07/G 8/H RABAT NA GRUPĘ

Funkcja umożliwi ograniczenie wysokości udzielanych rabatów dla towarów z danej grupy towarowej.

Po wywołaniu funkcji na wyświetlaczu pojawi się pierwsza pozycja na liście grup towarowych, w celu wyboru grupy towarowej, do której wprowadzone zostanie ograniczenie

01 PIECZYWO  
NR- NAZWA GRUPY

Sposób wyboru pozycji z listy patrz rozdział 3.4.3. *Wprowadzanie danych* na stronie 15.

Po wyborze i zatwierdzeniu odpowiedniej grupy towarowej na wyświetlaczu pojawi się żądanie wprowadzenia maksymalnego rabatu dla tej grupy

PODAJ MAKSYMALNY  
RABAT: 100%

Po wprowadzeniu wysokości rabatu sygnał dźwiękowy potwierdzi zapisanie go do kasy.

Ustawienie wysokości ograniczenia na 0% jest jednoznaczne z całkowitym wyłączeniem grupy z rabatu.

Domyślna wysokość ograniczenia wynosi 100 % i oznacza, że ograniczenie jest nieaktywne.

#### 2.5.11.7.9 [2 05 11 07 9] [B E K G I] Narzut na grupę

2/B 05/E 11/K 07/G RABATY I NARZUTY

RABATY I NARZUTY  
9 NARZUT NA GRUPĘ

2/B 05/E 11/K 07/G 9/I NARZUT NA GRUPĘ

Funkcja umożliwi ograniczenie wysokości udzielanych narzutów dla towarów z danej grupy towarowej.

Po wywołaniu funkcji na wyświetlaczu pojawi się pierwsza pozycja na liście grup towarowych (np. 01 PIECZYWO), w celu wyboru grupy towarowej, do której wprowadzone zostanie ograniczenie

01 PIECZYWO  
NR- NAZWA GRUPY

Sposób wyboru pozycji z listy patrz rozdział 3.4.3. *Wprowadzanie danych* na stronie 15.

Po wyborze i zatwierdzeniu odpowiedniej grupy towarowej na wyświetlaczu pojawi się żądanie wprowadzenia maksymalnego narzutu dla tej grupy

PODAJ MAKSYMALNY  
NARZUT: 100%

Po wprowadzeniu wysokości narzutu sygnał dźwiękowy potwierdzi zapisanie go do kasy.

Ustawienie wysokości ograniczenia na 0% jest jednoznaczne z całkowitym wyłączeniem grupy z możliwości wprowadzenia narzutu.

Domyślna wysokość ograniczenia wynosi 100 % i oznacza, że ograniczenie jest nieaktywne.

#### 2.5.11.8 [2 05 11 08] [B E K H] Maksymalna suma paragonu

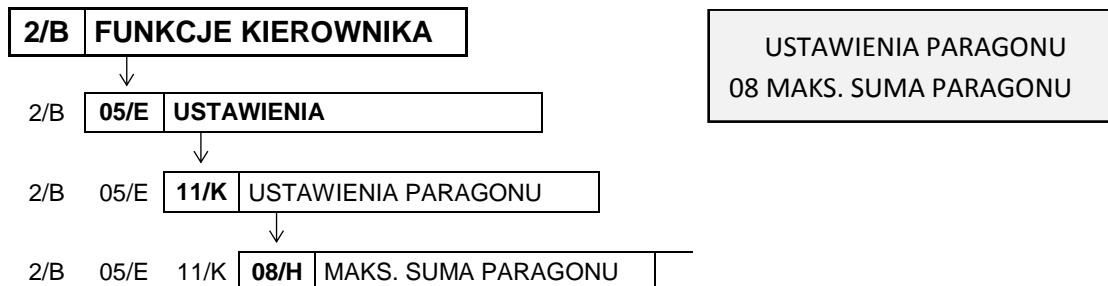

Funkcja umożliwi określenie maksymalnej kwoty sumy paragonu, której przekroczenie sygnalizowane będzie wyświetleniem odpowiedniego komunikatu, z możliwością dalszej sprzedaży.

Po wywołaniu funkcji na wyświetlaczu pojawi się żądanie wprowadzenia maksymalnej sumy paragonu

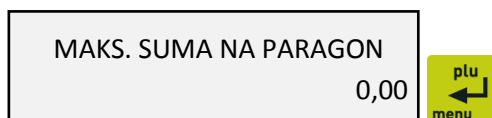

Po zatwierdzeniu wprowadzonej kwoty sygnał dźwiękowy potwierdzi jej zapis do kasy.

Jeżeli podczas wystawiania paragonu jego suma przekracza wprowadzoną kwotę, na wyświetlaczu pojawi się komunikat

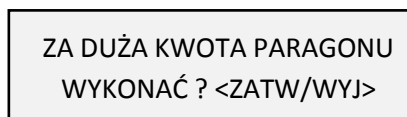

W celu kontynuowania wystawiania pozycji sprzedaży należy nacisnąć przycisk *Zatwierdź*



W celu wycofania się z wystawiania pozycji sprzedaży przekraczającej maksymalną sumę paragonu, należy nacisnąć przycisk *Wyjdź*



Maksymalną sumę paragonu należy wprowadzić z zakresu 0,00 – 9999999,99.

Domyślnie maksymalna suma wynosi 0,00, co oznacza brak ograniczenia.

#### 2.5.11.9 [2 05 11 09] [B E K I] Obowiązek wpisanie zapłaty

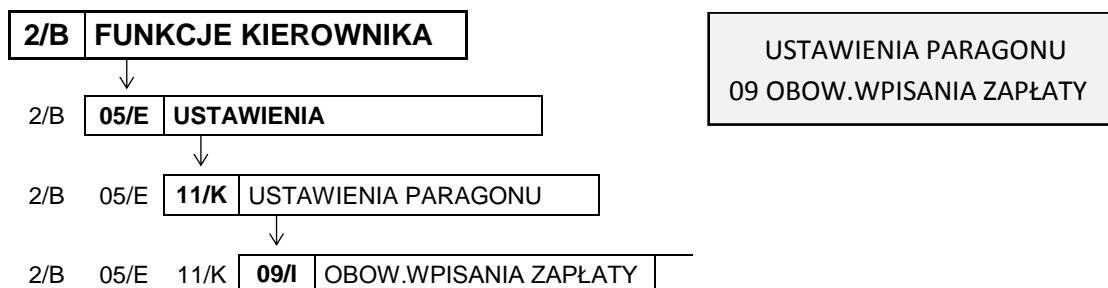

Opcja umożliwia wymuszenie wprowadzenia kwoty otrzymanej zapłaty podczas zakończenia paragonu.

Po wybraniu opcji na wyświetlaczu pojawi się żądanie wprowadzenia odpowiedzi na pytanie dotyczące ustalenia obowiązku wpisywania zapłaconej kwoty

CZY OBOWIĄZEK WPISANIA  
KWOTY ZAPŁACONEJ? (T/N) N

Sposób wprowadzania odpowiedzi patrz rozdział 3.4.3 *Wprowadzanie danych* na stronie 15.

Ustawienie opcji na TAK (T) powoduje, że wymagane będzie wprowadzenie zapłaconej kwoty podczas zakończenia paragonu. Obowiązek wprowadzenia kwoty jest sygnalizowany dźwiękiem po naciśnięciu klawisza *Zatwierdź* w podsumie paragonu - należy wtedy wprowadzić i zatwierdzić odpowiednią kwotę. Domyślne ustawienie opcji na NIE (N), oznacza brak obowiązku wprowadzania płaconej kwoty.

#### 2.5.11.10 [2 05 11 10] [B E K J] Płatność bonem

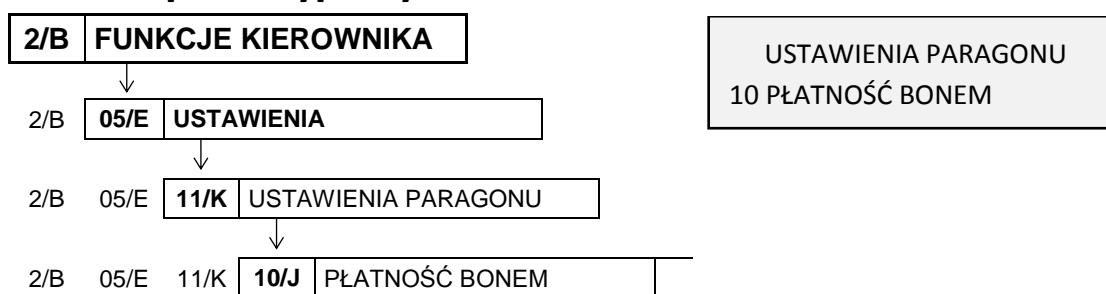

Opcja umożliwia ustawienie jednej z form płatności, jako płatności, do której nie może być wydawana reszta gotówką (np. bon towarowy).

Po wybraniu opcji na wyświetlaczu pojawi się żądanie wprowadzenia odpowiedzi na pytanie dotyczące ustalenia formy płatności jako bonu towarowego

PŁATNOŚĆ NR 4 JEST BONEM  
TOWAROWYM ? (T/N) N

Sposób wprowadzania odpowiedzi patrz rozdział 3.4.3 *Wprowadzanie danych* na stronie 15.

Ustawienie opcji na TAK (T) powoduje, że płatność wcześniej zdefiniowana na pozycji nr 4 (patrz rozdział 2.1.6 [2 01 6] [B A F] *Definiowanie płatności* na stronie 55) traktowana będzie przez kasę jak bon towarowy (niezależnie od nazwy przypisanej w definicji tej formy płatności). Przy zakończeniu paragonu z użyciem tej płatności wartość sprzedaży powinna być równa lub większa od wartości bonu, gdyż reszta nie zostanie wypłacona. W przypadku wartości paragonu niższej od wprowadzonej wartości bonu na wyświetlaczu pojawi się odpowiednia informacja – KWOTA RAZEM MUSI BYĆ WIĘKSZA OD KWOTY BONU.

Domyślne ustawienie opcji na NIE (N), oznacza, że żadna z form płatności (również nr 4) nie będzie traktowana przez kasę jak bon towarowy i w przypadku kwoty zapłaty wyższej od wartości paragonu reszta będzie zawsze wypłacana w gotówce.

#### 2.5.11.11 [2 05 11 11] [B E K K] Płatność kończy paragon

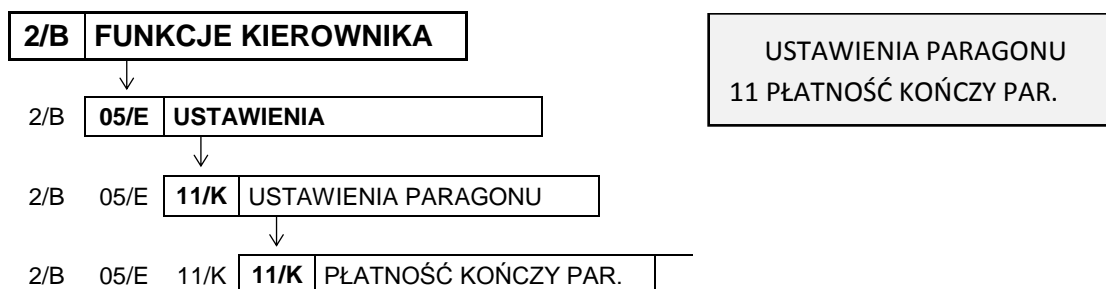

Opcja umożliwia ustawienie, czy jednokrotne naciśnięcie klawisza płatności będzie powodować zakończenie paragonu i jego wydruk, czy tylko przejście do podsumowania paragonu i oczekiwanie na wprowadzenie kwoty zapłaty w danej formie płatności.

Po wybraniu opcji na wyświetlaczu pojawi się żądanie wprowadzenia odpowiedzi na pytanie dotyczące sposobu zakończenia paragonu

KLAWISZ PŁATNOŚCI KOŃCZY  
PARAGON OD RAZU ? (T/N) N

Sposób wprowadzania odpowiedzi patrz rozdział 3.4.3 *Wprowadzanie danych* na stronie 15. Ustawienie opcji na TAK (T) powoduje zamknięcie paragonu z zapłatą takiej kwoty w wybranej formie płatności, której brakuje do opłacenia całego paragonu. Domyślne ustawienie opcji na NIE (N) oznacza, że kasa będzie oczekiwać na wprowadzenie kwoty zapłaty i dopiero po jej wprowadzeniu paragon zostanie zamknięty.

#### 2.5.11.12 [2 05 11 12] [B E K L] Potwierdzenie płatności

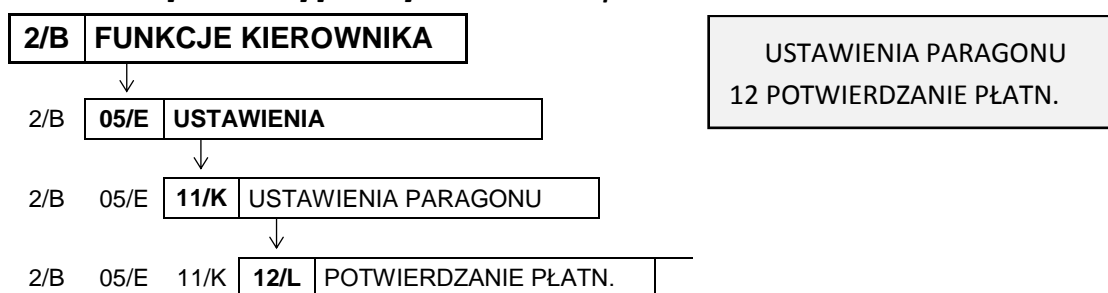

Opcja umożliwia ustawienie kolejności wprowadzania kwot poszczególnych form płatności w podsumowaniu paragonu.

Po wybraniu opcji na wyświetlaczu pojawi się żądanie wprowadzenia odpowiedzi na pytanie dotyczące sposobu potwierdzania płatności

POTWIERDZANIE PŁATNOŚCI  
KLAW. <ZATW> ? (T/N) I

Sposób wprowadzania odpowiedzi patrz rozdział 3.4.3 *Wprowadzanie danych* na stronie 15. Ustawienie opcji na NIE (N) powoduje, że najpierw należy wprowadzić kwotę zapłaty, a następnie zatwierdzić ją bezpośrednio klawiszem z przypisaną odpowiednią formą płatności. Domyślne ustawienie opcji na TAK (T) oznacza, że najpierw należy wybrać formę płatności odpowiednim klawiszem, a następnie wprowadzić kwotę zapłaty i zatwierdzić ją klawiszem *Zatwierdź*.

Np. będąc w podsumowaniu paragonu zapłata będzie realizowana częściowo kartą płatniczą:

#### Ustawienie opcji na NIE (N):

- wprowadzenie kwoty do zapłaty (50,00 zł):
- zatwierdzenie wybranej kwoty klawiszem z przypisaną formą płatności nr 2, która została wcześniej zdefiniowana jako płatność kartą płatniczą



#### Ustawienie opcji na TAK (T):

- wybór odpowiednim klawiszem formy płatności nr 2, która została wcześniej zdefiniowana jako płatność kartą płatniczą
- wprowadzenie kwoty do zapłaty w wybranej formie płatności (50,00 zł):
- zatwierdzenie wprowadzonej kwoty klawiszem *Zatwierdź*





## 2.5.11.13 [2 05 11 13] [B E K M] Włączenie dodatków

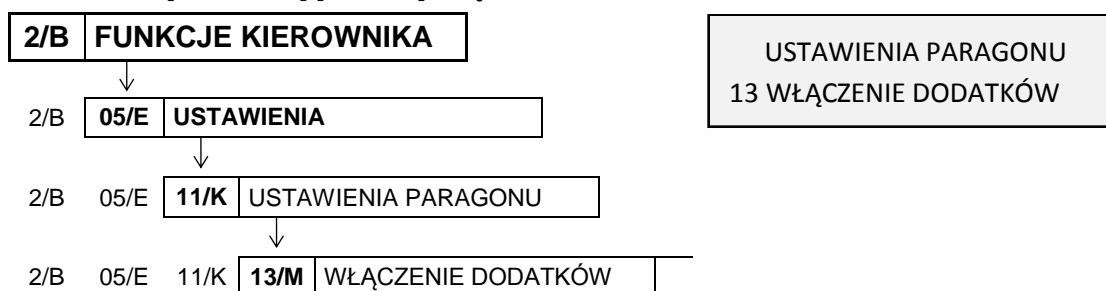

Opcja pozwala na dołączenie dodatkowej linii drukowanej na końcu paragonu, o treści wybieranej w funkcji WYBÓR DODATKÓW (patrz rozdział 2.5.11.14 [2 05 11 14] [B E K N] Wybór dodatków niżej).

Po wybraniu opcji na wyświetlaczu pojawi się żądanie wprowadzenia odpowiedzi na pytanie dotyczące wydruku dodatkowej linii na paragonie

DODATKI NA PARAGONIE  
WŁĄCZONE ? (T/N) N

Sposób wprowadzania odpowiedzi patrz rozdział 3.4.3 Wprowadzanie danych na stronie 15.

Domyślne ustawienie opcji na NIE (N) oznacza brak wydruku dodatkowej linii na paragonie.

## 2.5.11.14 [2 05 11 14] [B E K N] Wybór dodatków

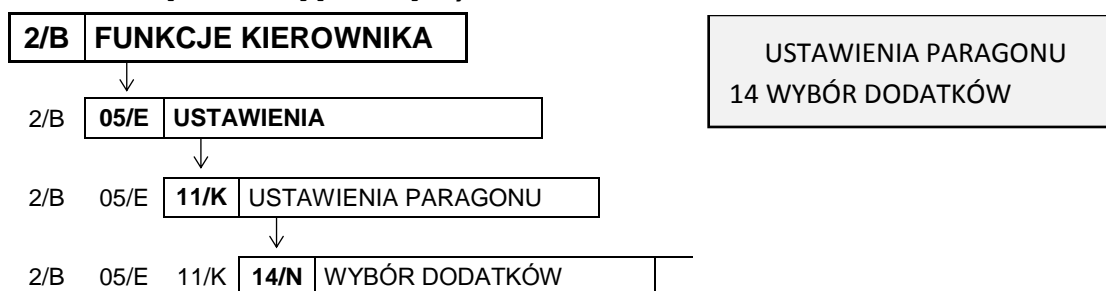

Funkcja umożliwi wybór jednego z dostępnych komunikatów, który może być drukowany w dodatkowej linii na końcu paragonu.

Po wybraniu funkcji na wyświetlaczu pojawi się pierwsza pozycja z listy dostępnych komunikatów, w celu dokonania wyboru pozycji do wydruku

01 ZAPRASZAMY PONOWNIE

Sposób wyboru pozycji z listy patrz rozdział 3.4.3. Wprowadzanie danych na stronie 15.

Sygnal dźwiękowy potwierdzi dokonanie wyboru. Dostępne są następujące komunikaty:

01	ZAPRASZAMY PONOWNIE	06	ZAPRASZAMY NA ZAKUPY W NASZYM SKLEPIE
02	ZAPRASZAMY	07	DZIĘKUJEMY I ŻYCZYMY WESOŁYCH ŚWIĄT
03	DZIĘKUJEMY	08	ZAPRASZAMY NA PROMOCYJNE ZAKUPY
04	DZIĘKUJEMY I ZAPRASZAMY	09	U NAS Z KARTĄ STAŁEGO KLIENTA TANIEJ
05	DZIĘKUJEMY I ZAPRASZAMY PONOWNIE	10	ZACHOWAJ PARAGON DO REKLAMACJI

Domyślne ustawienie to komunikat z pozycji nr 01.

**UWAGA:** Warunkiem koniecznym wydruku jest ustawienie opcji WŁĄCZENIE DODATKÓW na TAK (T) (patrz rozdział 2.5.11.13 [2 05 11 13] [B E K M] Włączenie dodatków wyżej).

## 2.5.11.15 [2 05 11 15] [B E K O] Terminal kart płatniczych

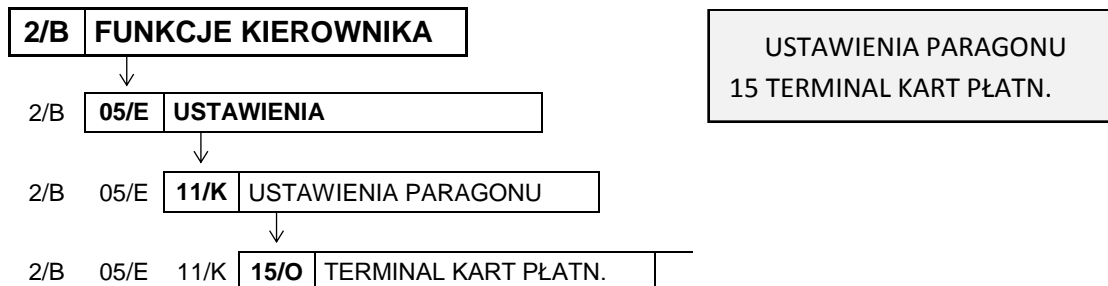

Funkcja umożliwia odpowiednią konfigurację połączenia kasy z urządzeniem zewnętrznym poprzez interfejs EXT (patrz rozdział 5.4 *Inne urządzenia* na stronie 31), w celu zapewnienia poprawnej obsługi podłączonego urządzenia. Szczegółowe informacje znajdują się w instrukcji obsługi danego urządzenia.

W przypadku wywołania funkcji przy braku podłączonego urządzenia, na wyświetlaczu pojawi się odpowiedni komunikat

BRAK OBSŁUGI TERMINALA  
NACIŚNIJ DOWOLNY KLAWISZ

## 2.5.11.16 [2 05 11 16] [B E K P] Płatność terminala

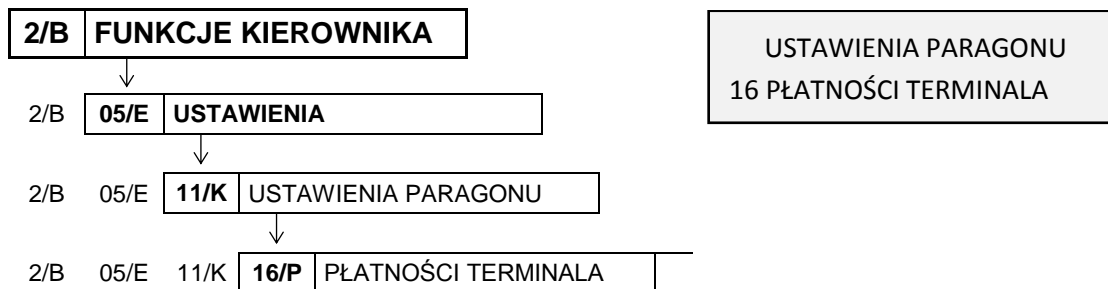

Funkcja umożliwia wybór płatności spośród wcześniej zdefiniowanych (patrz rozdział 2.1.6 [2 01 6] [B A F] Definiowanie płatności na stronie 55), która zostanie przypisana do płatności dokonywanych kartą płatniczą poprzez podłączony terminal kart płatniczych.

Po wybraniu funkcji na wyświetlaczu pojawi się pierwsza pozycja z listy zdefiniowanych wcześniej form płatności, w celu dokonania wyboru płatności terminala

01 GOTÓWKA  
NR PŁATNOŚCI TERMINALA

Sposób wyboru pozycji z listy patrz rozdział 3.4.3. *Wprowadzanie danych* na stronie 15.

Po wybraniu odpowiedniej płatności na wyświetlaczu pojawi się żądanie wprowadzenia odpowiedzi na pytanie dotyczące przypisywanej płatności

WYBRANA PŁATNOŚĆ JEST  
KARTĄ PŁATNICZĄ ? (T/N) N

Sposób wprowadzania odpowiedzi patrz rozdział 3.4.3 *Wprowadzanie danych* na stronie 15. Sygnał dźwiękowy potwierdzi zapis ustawienia do kasy.

Ustawienie TAK (T) powoduje, że obsługa danej płatności będzie wymagała połączenia kasy z terminalem kart płatniczych. Płatność *GOTÓWKA* (pozycja nr 1) nie może zostać przypisana do płatności dokonywanych kartą płatniczą.

Domyślne ustawienie: NIE (N).

Po przypisaniu płatności do terminala na wyświetlaczu pojawi się żądanie wprowadzenia odpowiedzi na kolejne pytanie dotyczące przypisywanej płatności

WYBRANA PŁATNOŚĆ JEST  
ALTERNATYWNA ? (T/N) N

Jeżeli płatność będzie obsługiwana przez zewnętrzne urządzenie podłączane przez port EXT, należy odpowiedzieć TAK (T). Domyślne ustawienie: NIE (N).

#### 2.5.11.17 [2 05 11 17] [B E K Q] Sygnał co n-ty paragon



USTAWIENIA PARAGONU  
17 SYGNAŁ CO N-TY PARAG.

Funkcja umożliwia włączenie sygnalizacji dźwiękowej przy wystawianiu przez kasę co n-tego paragonu. Funkcja ma zastosowanie np. przy promocjach prowadzonych przez punkt sprzedaży, a związanych z ilością wydrukowanych paragonów.

Po wybraniu funkcji na wyświetlaczu pojawi się żądanie wprowadzenia informacji, przy drukowaniu którego w kolejności paragonu ma nastąpić sygnalizacja dźwiękowa

PODAJ LICZBĘ PARAGONÓW  
0000

Paragony zliczane są cyklicznie, stąd wydruk każdego co n-tego paragonu będzie sygnalizowany.

Po wprowadzeniu liczby paragonów (np. 100) należy ją zatwierdzić, a sygnał dźwiękowy potwierdzi jej zapis do kasy.

PODAJ LICZBĘ PARAGONÓW  
0100



Liczbę paragonów można wprowadzić z zakresu 0 – 9999. Domyślnie liczba paragonów wynosi 0 (0000), co oznacza wyłączenie sygnalizacji dźwiękowej.

#### 2.5.11.18 [2 05 11 18] [B E K R] Wyłączenie kasjera po paragonie



USTAWIENIA PARAGONU  
18 WYŁ. KASJERA PO PARAG.

Opcja umożliwia automatyczne wyłączenie kasjera po wystawieniu paragonu.

Po wybraniu opcji na wyświetlaczu pojawi się żądanie wprowadzenia odpowiedzi na pytanie dotyczące wyłączenia kasjera

WYŁĄCZYĆ KASJERA PO  
PARAGONIE ? (T/N) N

Sposób wprowadzania odpowiedzi patrz rozdział 3.4.3 *Wprowadzanie danych* na stronie 15. Ustawienie opcji na TAK (T) oznacza, że po zakończonym paragonie kasjer zostanie wylogowany i nie będzie można m.in. prowadzić dalszej sprzedaży bez ponownego włączenia kasjera). Wylogowanie następuje po wydruku paragonu i jest potwierdzone sygnałem dźwiękowym. Odpowiednia informacja na wyświetlaczu pojawi się dopiero przy próbie wykonania kolejnej operacji na kasie (np. wystawienia kolejnego paragonu, wywołania raportu).

Domyślne ustawienie na NIE (N) oznacza, że kasjer nie będzie wyłączany po wystawieniu paragonu.

#### 2.5.11.19 [2 05 11 19] [B E K S] Wyłączenie kasjera po czasie

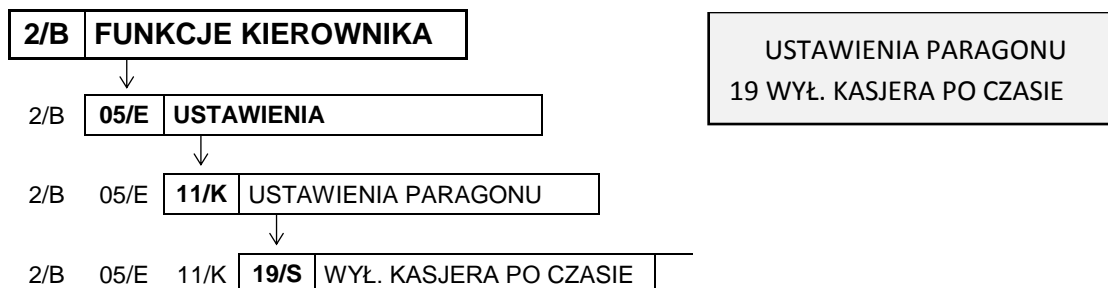

Funkcja umożliwia automatyczne wyłączenie kasjera po określonym czasie braku jego aktywności na kasie (braku naciskania klawiszy kasy).

Po wywołaniu funkcji na wyświetlaczu pojawi się żądanie wprowadzenia czasu, po którym nastąpi wyłączenie kasjera

WYŁACZYĆ KASJERA PO  
CZASIE (sekund): 000

Wprowadzanie liczby sekund polega na wprowadzeniu liczby dziesiątek sekund, a końcowe 0 zostanie dopisane automatycznie.

Np. w celu wprowadzeniu liczby 120 sekund (2 minut) należy wprowadzić tylko liczbę dziesiątek sekund, czyli 12

WYŁACZYĆ KASJERA PO  
CZASIE (sekund): 120

Sygnał dźwiękowy potwierdzi zapis ustawienia do kasy. Liczbę dziesiątek sekund można wprowadzić z zakresu 0 – 99 (co daje ustawienie czasu w sekundach w zakresie 0-990). Domyślnie liczba sekund wynosi 0 (000), co oznacza brak wyłączenia kasjera przy braku jego aktywności.

**UWAGA:** Funkcja ta nie jest aktywna w trakcie otwartego paragonu.

#### 2.5.11.20 [2 05 11 20] [B E K T] Przepiętnienie liczników

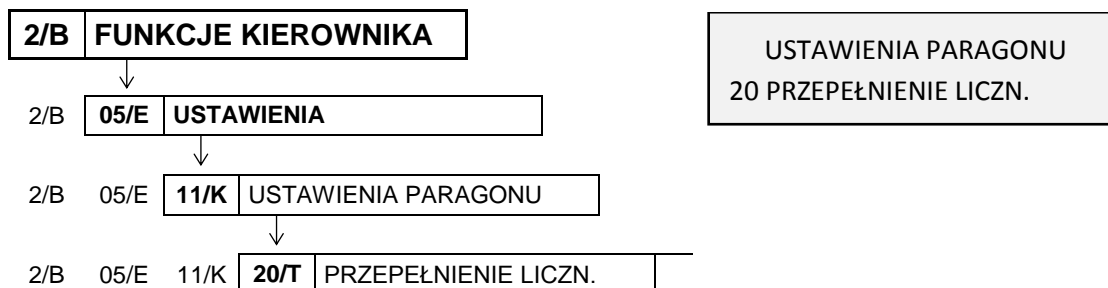

Opcja umożliwia włączenie kontroli przepiętnienia nefiskalnych liczników sprzedaży.

Po wybraniu opcji na wyświetlaczu pojawi się żądanie wprowadzenia odpowiedzi na pytanie dotyczące kontroli przepełnienia liczników

KONTROLA PRZEPEŁNIENIA  
LICZNIKÓW ? (T/N) N

Sposób wprowadzania odpowiedzi patrz rozdział 3.4.3 *Wprowadzanie danych* na stronie 15.

Domyślne ustawienie na NIE (N) oznacza, że kontrola przepełnienia niefiskalnych liczników sprzedaży nie jest włączona.

### 2.5.12 [2 05 12] [B E L] Blokada otwarcia szuflady



USTAWIENIA  
12 BL. OTWARCIA SZUFLADY

Opcja pozwala określić, czy funkcja dodatkowego otwarcia szuflady (innego niż zakończenie paragonu, wpłata, wypłata i zakończenie zmiany kasjera) przypisana do klawisza, ma zostać zablokowana



Po wybraniu opcji na wyświetlaczu pojawi się żądanie wprowadzenia odpowiedzi na pytanie dotyczące blokady

BLOKADA DODATKOWEGO  
OTW. SZUFLADY ? (T/N) N

Sposób wprowadzania odpowiedzi patrz rozdział 3.4.3 *Wprowadzanie danych* na stronie 15.

Ustawienie opcji na TAK (T) uniemożliwia dodatkowe otwarcie szuflady (klawisz nieaktywny).

Domyślne ustawienie opcji na NIE (N), oznacza, że klawisz umożliwia dodatkowe otwarcie szuflady.

### 2.5.13 [2 05 13] [B E M] Otwarcie szuflady po wypłacie



USTAWIENIA  
13 OTW.SZUFL.PO WYPŁACIE

Opcja umożliwia sterowanie momentem otwarcia szuflady w funkcji WYPŁATA Z KASY (patrz rozdział 1.5 [1 5] [A E] *Wypłata z kasy* na stronie 37).

Po wybraniu opcji na wyświetlaczu pojawi się żądanie wprowadzenia odpowiedzi na pytanie dotyczące momentu otwarcia szuflady

OTWARCIE SZUFLADY PO  
WYPŁACIE ? (T/N) N

Sposób wprowadzania odpowiedzi patrz rozdział 3.4.3 *Wprowadzanie danych* na stronie 15.

Ustawienie opcji na TAK (T) oznacza, że szuflada zostanie otwarta po zatwierdzeniu danych do wydruku pokwitowania wypłaty. Domyślnie ustawienie opcji na NIE (N) oznacza, że otwarcie szuflady nastąpi już przy wejściu do wprowadzania kwoty do wypłaty.

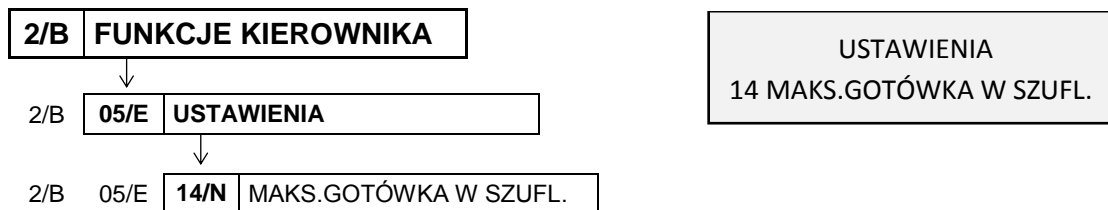
**2.5.14 [2 05 14] [B E N] Maksymalna gotówka w szufladzie**

Funkcja umożliwi określenie maksymalnej kwoty gotówki w szufladzie (w walucie podstawowej), której przekroczenie sygnalizowane będzie pojawieniem się dodatkowych znaków na wyświetlaczu kasjera.

Po wywołaniu funkcji na wyświetlaczu pojawi się żądanie wprowadzenia maksymalnej ilości gotówki w szufladzie

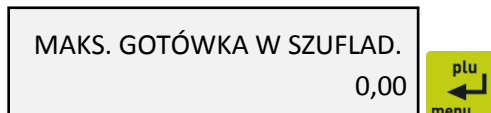

Po zatwierdzeniu wprowadzonej kwoty sygnał dźwiękowy potwierdzi jej zapis do kasy.

Jeżeli podczas sprzedaży kwota gotówki w szufladzie przekracza wprowadzoną kwotę, na wyświetlaczu pojawią się dodatkowe znaki „\$”

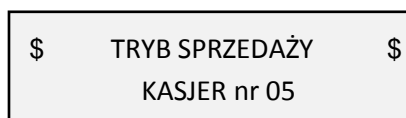

Maksymalną kwotę gotówki w szufladzie należy wprowadzić z zakresu 0,00 – 9999999,99. Domyślnie maksymalna kwota wynosi 0,00, co oznacza brak ograniczenia.

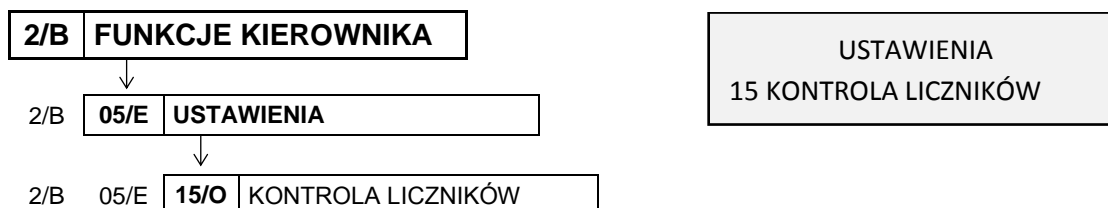
**2.5.15 [2 05 15] [B E O] Kontrola liczników**

Opcja umożliwi ustawienie poziomu kontroli nad wprowadzaniem zmian w bazie towarowej za pomocą komputera. Opcję należy ustawić zgodnie z instrukcją obsługi programu magazynowego.

Po wywołaniu funkcji na wyświetlaczu pojawi się żądanie wprowadzenia odpowiedzi na pytanie dotyczące kontroli liczników przez kasę

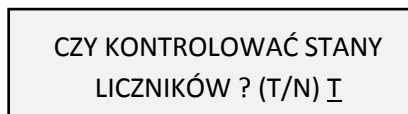

Sposób wprowadzania odpowiedzi patrz rozdział 3.4.3 *Wprowadzanie danych* na stronie 15.

Jeżeli kasa nie współpracuje z programem magazynowym, wówczas zalecane jest ustawienie opcji na TAK (T). Ustawienie na NIE (N) pozwala na zmianę lub kasowanie towarów z niezerową sprzedażą za pomocą komputera. Domyślne ustawienie opcji na TAK (T).

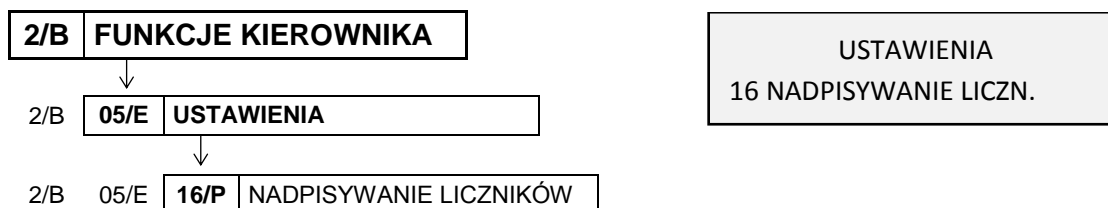
**2.5.16 [2 05 16] [B E P] Nadpisywanie liczników**

Opcja określa, czy będzie możliwe zerowanie liczników sprzedaży i zwrotów dla danego PLU, podczas zapisu nowych danych o towarze z poziomu komputera. Opcję należy ustawić zgodnie z instrukcją obsługi programu magazynowego.

Po wywołaniu funkcji na wyświetlaczu pojawi się żądanie wprowadzenia odpowiedzi na pytanie dotyczące możliwości zerowania liczników z komputera

ZEROWANIE LICZ. TOWARU  
PRZY WPISIE Z PC ? (T/N) N

Sposób wprowadzania odpowiedzi patrz rozdział 3.4.3 *Wprowadzanie danych* na stronie 15.

Ustawienie opcji na TAK (T) pozwala na zerowanie liczników sprzedaży i zwrotów dla danego PLU podczas zapisu danych o towarze z poziomu komputera. Domyślne ustawienie opcji na NIE (N) oznacza, że liczniki danego towaru nie będą zerowane z komputera.

**UWAGA:** Warunkiem koniecznym działania opcji zgodnie z opisem jest ustawienie opcji *KONTROLA LICZNIKÓW* na NIE (N) - patrz rozdział 2.5.15 [2 05 15] [B E O] *Kontrola liczników* na stronie 101.

### 2.5.17 [2 05 17] [B E Q] Kontrola bufora pozycji

2/B **FUNKCJE KIEROWNIKA**

2/B 05/E **USTAWIENIA**

2/B 05/E 17/Q **KONTROLA BUFORA POZ.**

USTAWIENIA  
17 KONTROLA BUFORA POZ.

Opcja umożliwia ustawienie kontroli bufora pozycji paragonowych o wielkości 8.579 pozycji. Opcję należy ustawić zgodnie z instrukcją obsługi programu magazynowego.

Po wywołaniu funkcji na wyświetlaczu pojawi się żądanie wprowadzenia odpowiedzi na pytanie dotyczące kontroli bufora pozycji

CZY KONTROLOWAĆ BUFOR  
POZYCJI ? (T/N) N

Sposób wprowadzania odpowiedzi patrz rozdział 3.4.3 *Wprowadzanie danych* na stronie 15.

Jeżeli kasa współpracuje z programem magazynowym wykorzystującym liczniki ilościowo-wartościowe lub kasa działa samodzielnie, należy ustawić opcję na NIE (N).

Jeżeli program magazynowy wykorzystuje bufor pozycji paragonowych, istnieje prawdopodobieństwo, że bufor się przepełni i najstarsze sprzedaże w kasie zostaną nadpisane nowymi. W celu uniknięcia takiej sytuacji należy uaktywnić kontrolę bufora i ustawić opcję na TAK (T).

W przypadku włączonej kontroli bufora pozycji i jego bliskiego zapełnienia, na wyświetlaczu pojawi się odpowiedni komunikat

BUFOR POZYCJI ZAPEŁNIONY

Komunikat pojawi się przy trzech kolejnych paragonach, gdy w buforze będzie wolnych około 1000 pozycji. Komunikat nie blokuje sprzedaży. Komunikat blokujący sprzedaż zostanie wyświetlony po całkowitym zapełnieniu bufora pozycji, a dalsza sprzedaż będzie możliwa po odczycie bufora przez komputer lub wyłączeniu kontroli bufora pozycji.

Domyślne ustawienie opcji na NIE (N) oznacza, że bufor pozycji paragonowych nie będzie przez kasę kontrolowany.

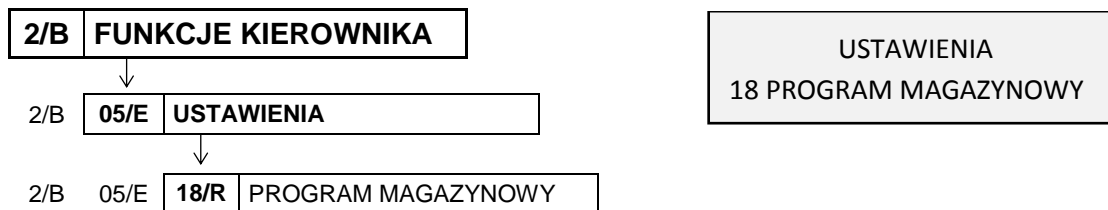
**2.5.18 [2 05 18] [B E R] Program magazynowy**

Opcja jest wykorzystywana przy współpracy kasy z programem magazynowym. Umożliwia ustawienie blokady funkcji definiowania i kasowania towarów oraz kasowania niefiskalnych liczników sprzedaży z poziomu kasy, w celu wyeliminowania ewentualnych błędów operatora kasy. Opcję należy ustawić zgodnie z instrukcją obsługi programu magazynowego.

Po wywołaniu opcji na wyświetlaczu pojawi się żądanie wprowadzenia odpowiedzi na pytanie dotyczące współpracy kasy z programem magazynowym

CZY PRACA Z MAGAZYNEM NA  
KOMPUTERZE ? (T/N) N

Sposób wprowadzania odpowiedzi (T/N) patrz rozdział 3.4.3 *Wprowadzanie danych* na stronie 15.

W przypadku współpracy kasy z programem magazynowym, w celu zablokowania możliwości definiowania i kasowania towarów oraz kasowania niefiskalnych liczników sprzedaży z poziomu kasy, należy ustawić opcję na TAK (T).

W przypadku ustawienia opcji na TAK (T) i próbie wywołania funkcji definiowania lub kasowania towarów na kasie, na wyświetlaczu pojawi się odpowiedni komunikat

TYLKO DLA PR. MAGAZYNOW.  
NACIŚNIJ DOWOLNY KLAWISZ

Domyślne ustawienie opcji na NIE (N) oznacza możliwość m.in. wprowadzania zmian w bazie towarowej przez operatora kasy, co przy współpracy z programem magazynowym może skutkować desynchronizacją bazy towarowej pomiędzy kasą i komputerem.

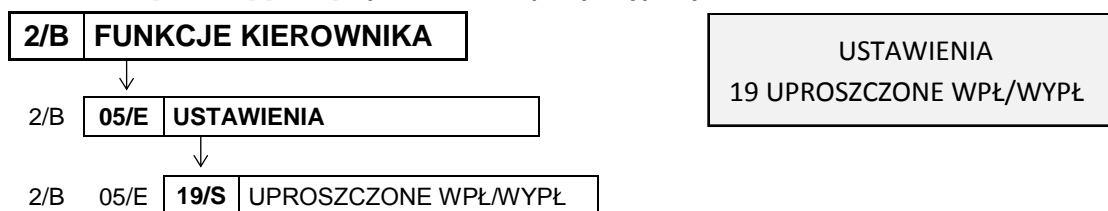
**2.5.19 [2 05 19] [B E S] Uproszczone wpłaty/wypłaty**

Opcja umożliwia ustawienie, czy funkcje WPŁATA DO KASY i WYPŁATA Z KASY (patrz rozdział 1.4 [1 4] [A D] Wpłata do kasy na stronie 36 oraz 1.5 [1 5] [A E] Wypłata z kasy na stronie 37) będą realizowane w uproszczonej, czy w pełnej formie.

Po wywołaniu opcji na wyświetlaczu pojawi się żądanie wprowadzenia odpowiedzi na pytanie dotyczące sposobu realizacji wpłat i wypłat z kasy

UPROSZCZONE WPŁATY I  
WYPŁATY ? (T/N) N

Sposób wprowadzania odpowiedzi (T/N) patrz rozdział 3.4.3 *Wprowadzanie danych* na stronie 15.



Ustawienie opcji na TAK (T) powoduje, że podczas obsługi wpłat i wypłat z kasy nie będzie wymagane wprowadzenie danych odpowiednio osoby wpłacającej lub otrzymującej wypłatę. Domyślne ustawienie na NIE (N) oznacza, że funkcje WPLĄTA DO KASY i WYPŁATA Z KASY będą realizowane w pełnej formie i żaden z etapów nie będzie pomijany.

### 2.5.20 [2 05 20] [B E T] Podpisy wpłat/wypłat

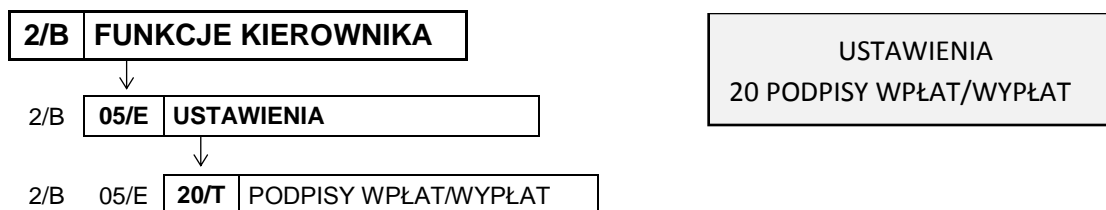

Opcja umożliwia ustawienie, czy na wydrukach pokwitowania wpłaty i wypłaty z kasy (patrz rozdział 1.4 [1 4] [A D] Wpłata do kasy na stronie 36 oraz 1.5 [1 5] [A E] Wypłata z kasy na stronie 37) pojawią się dodatkowe miejsca na podpis odpowiednio osoby wpłacającej lub otrzymującej wypłatę.

Po wywołaniu opcji na wyświetlaczu pojawi się żądanie wprowadzenia odpowiedzi na pytanie dotyczące formy wydruku pokwitowania

CZY PODPISY NA WPLĄTACH  
I WYPŁATACH ? (T/N) N

Sposób wprowadzania odpowiedzi (T/N) patrz rozdział 3.4.3 *Wprowadzanie danych* na stronie 15.

Ustawienie opcji na TAK (T) powoduje, że na wydrukach pokwitowania wpłat i wypłat z kasy pojawią się dodatkowe miejsca na podpis. Domyślne ustawienie na NIE (N) oznacza, że wydruk potwierdzenia nie będzie przeznaczony do podpisu.

### 2.5.21 [2 05 21] [B E U] Wydruk wszystkich sprzedaży

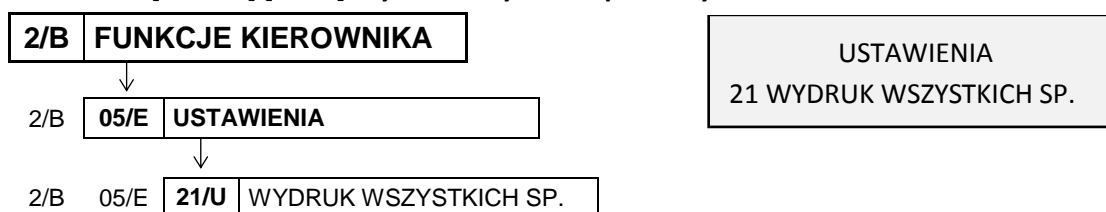

Opcja umożliwia ograniczenie zakresu wydruku zerującego lub niezerującego raportu *SZCZEGÓŁOWEGO SPRZEDAŻY*.

Po wywołaniu opcji na wyświetlaczu pojawi się żądanie wprowadzenia odpowiedzi na pytanie dotyczące zakresu wydruku

CZY DRUKOWAĆ WSZYSTKIE  
SPRZEDAŻE ? (T/N) I

Sposób wprowadzania odpowiedzi (T/N) patrz rozdział 3.4.3 *Wprowadzanie danych* na stronie 15.

Ustawienie opcji na NIE (N) powoduje, że na raporcie szczegółowym sprzedaży drukowane będą tylko te towary, których ilość sprzedaży zmieniła się od wydruku ostatniego raportu szczegółowego sprzedaży (niezależnie, czy był to raport zerujący, czy niezerujący). Domyślne ustawienie opcji na TAK (T) oznacza, że na raporcie szczegółowym sprzedaży wydrukowane zostaną wszystkie towary, których niefiskalne liczniki sprzedaży są różne od zera.

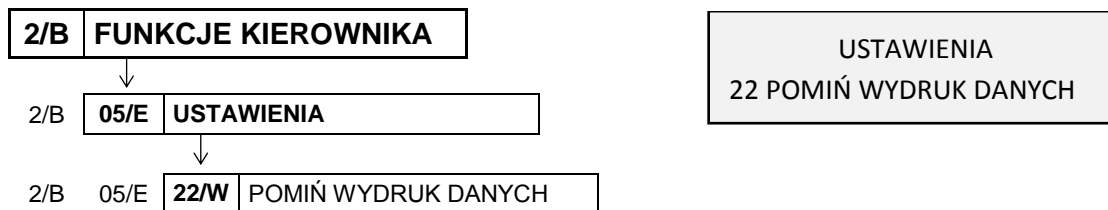
**2.5.22 [2 05 22] [B E V] Pomiń wydruk danych**

Opcja umożliwia drukowanie raportów *SZCZEGÓŁOWEGO SPRZEDAŻY i ZWROTÓW OPAKOWAŃ* z pominięciem wydruku danych o sprzedaży towarów i przyjętych opakowaniach.

Po wywołaniu opcji na wyświetlaczu pojawi się żądanie wprowadzenia odpowiedzi na pytanie dotyczące pominięcia wydruku danych

CZY POMINAĆ WYDRUK TOW.  
I OPAK. NA RAP. ? (T/N) N

Sposób wprowadzania odpowiedzi (T/N) patrz rozdział 3.4.3 *Wprowadzanie danych* na stronie 15. Ustawienie opcji na TAK (T) powoduje, że na wydruku zostaną pominięte dane o ilości i wartości sprzedaży towarów i pojawi się komunikat *POMINIĘTY WYDRUK DANYCH*. Daje to możliwość (przy wywołaniu zerujących raportów) wyzerowanie liczników sprzedaży bez konieczności drukowania zbędnych danych. Domyślne ustawienie opcji na NIE (N) oznacza, że raporty drukowane będą w pełnych wersjach.

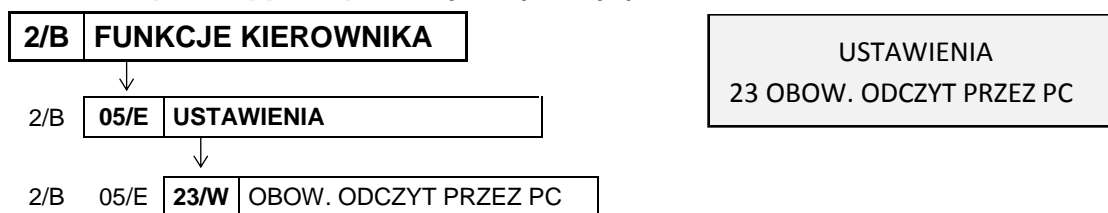
**2.5.23 [2 05 23] [B E W] Obowiązkowy odczyt przez PC**

Opcja związana jest ze współpracą kasy z komputerem i umożliwia włączenie kontroli codziennego odczytu danych przez komputer. Opcję należy ustawić zgodnie z instrukcją programu magazynowego.

Po wywołaniu opcji na wyświetlaczu pojawi się żądanie wprowadzenia odpowiedzi na pytanie dotyczące odczytu przez komputer

CZY OBOWIĄZKOWY ODCZYT  
DANYCH PRZEZ PC ? (T/N) N

Sposób wprowadzania odpowiedzi (T/N) patrz rozdział 3.4.3 *Wprowadzanie danych* na stronie 15. Ustawienie opcji na TAK (T) powoduje kontrolę codziennego odczytu danych przez komputer. W przypadku braku odczytu w dniu poprzednim na wyświetlaczu pojawi się odpowiedni komunikat i sprzedaż zostanie zablokowana (w celu dalszej sprzedaży należy wprowadzić hasło: AGAT).

Domyślne ustawienie opcji na NIE (N) oznacza, że odczyt danych przez komputer nie będzie przez kasę kontrolowany.

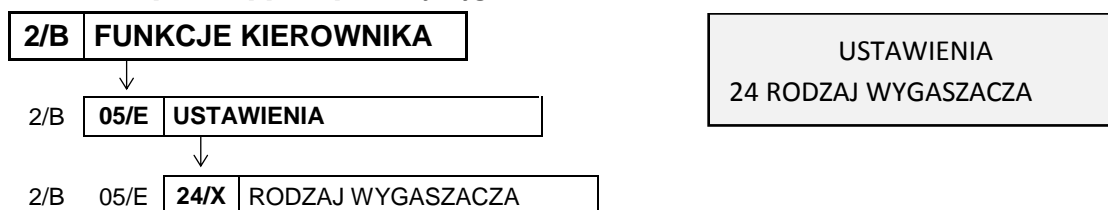
**2.5.24 [2 05 24] [B E X] Rodzaj wygaszacza**

Funkcja umożliwia wybór jednego z dostępnych rodzajów wygaszaczy, który pojawi się na wyświetlaczu klienta przy braku prowadzenia sprzedaży. Wygaszacz włączy się automatycznie po ok. 1 min. od zakończenia ostatniego paragonu.

Do wyboru są następujące rodzaje wygaszaczy:

- 1 BRAK WYGASZACZA      wyświetlacz klienta będzie pusty
- 2 WYŚWIETLENIE ZEGARA    na wyświetlaczu pojawi się wskazanie zegara

Po wywołaniu funkcji na wyświetlaczu pojawi się pierwsza pozycja z listy dostępnych rodzajów wygaszaczy

RODZAJ WYGASZACZA  
1 BRAK WYGASZACZA

Sposób wyboru pozycji z listy patrz rozdział 3.4.3 *Wprowadzanie danych* na stronie 15.

Po wyborze wygaszacza należy go zatwierdzić klawiszem *Zatwierdź*



Ustawienie domyślne: BRAK WYGASZACZA (pozycja nr 1).

### 2.5.25 [2 05 25] [B E Y] Ustawienie zgodności

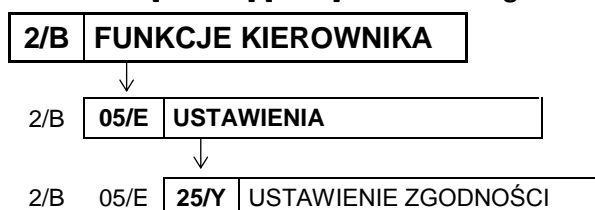

USTAWIENIA  
25 USTAWIENIE ZGODNOŚCI

Wywołanie funkcji powoduje przywrócenie domyślnych ustawień kasy, zgodnych z wcześniejszymi modelami kas. Dzięki temu w miejscach, w których zainstalowano zarówno aktualne, jak i wcześniejsze modele kas, na wszystkich stanowiskach sprzedaży operacje sprzedaży, wpłat i wypłat będą ujednocnione np. kolejność wyboru klawiszy podczas sprzedaży. Usprawni to pracę kasjerów pracujących na różnych stanowiskach sprzedaży.

Po wywołaniu funkcji na wyświetlaczu pojawi się informacja o konsekwencjach kontynuowania operacji

USTAWIENIE ZGODNOŚCI  
SPOWODUJE



Wymagane jest ostateczne potwierdzenie lub anulowanie wykonania operacji

ZMIANY W PARAMETRACH  
KASY. KONTYNUOWAĆ ? N

Sposób wprowadzania odpowiedzi (T/N) patrz rozdział 3.4.3 *Wprowadzanie danych* na stronie 15.

Domyślne ustawienia kasy przywracane po zatwierdzeniu funkcji USTAWIENIE ZGODNOŚCI zostały przedstawione w rozdziale 2.5 [2 05] [B E] *Ustawienia* na stronie 70.

## 2.6 [2 06] [B F] Kasjerzy

## 2.6.1 [2 06 1] [B F A] Edycja kasjerów

2/B	FUNKCJE KIEROWNIKA		
	↓		
2/B	06/F	KASJERZY	
2/B	06/F	1/A	EDYCJA KASJERÓW

KASJERZY  
1 EDYCJA KASJERÓW

Funkcja umożliwia zdefiniowanie lub modyfikację nazwy kasjera, jego hasła oraz przypisania go do jednego z rodzajów kasjera. Z rodzaju do jakiego jest przypisany kasjer wynikają uprawnienia tego kasjera, skład zestawu raportów oraz maksymalny rabat i narzut jakiego kasjer może udzielić. Można zdefiniować do 5 kasjerów. Domyślnie na kasie został zdefiniowany jeden kasjer (05 SZEFE) z pełnymi uprawnieniami dostępu do kasy oraz pustym hasłem.

Poniżej przedstawiony został sposób definiowania kasjera.

Po wywołaniu funkcji na wyświetlaczu pojawi się pierwsza pozycja z listy kasjerów (kasjer nr 01), w celu wybrania kasjera do edycji

01 KOWALSKA  
NR- NAZWA KASJERA

Sposób wyboru pozycji z listy patrz rozdział 3.4.3. *Wprowadzanie danych* na stronie 15.

Po wyborze i zatwierdzeniu odpowiedniej pozycji do definiowania z listy kasjerów (np. 02) na wyświetlaczu pojawi się żądanie wprowadzenia nazwy kasjera (migający kursor potwierdza przejście w tryb edycji)

02 \_  
NR- NAZWA KASJERA

Należy wprowadzić nazwę definiowanego kasjera i ją zatwierdzić (np. NOWAK)

02 NOWAK\_  
NR- NAZWA KASJERA



Nazwa może składać się maksymalnie z 19 znaków.

Po zatwierdzeniu nazwy kasjera pojawi się żądanie wprowadzenia hasła kasjera, które należy wprowadzić i zatwierdzić

02 \_  
NR- HASŁO KASJERA



Hasło może składać się maksymalnie z 13 znaków. Możliwe jest również wprowadzenie hasła za pomocą czytnika kodów kreskowych.

W przypadku wprowadzenia hasła, które zostało już wcześniej przypisane innemu kasjerowi na wyświetlaczu pojawi się odpowiednia informacja (hasło musi jednoznacznie identyfikować kasjera)

TAKIE HASŁO JUŻ ISTNIEJE  
NACIŚNIJ DOWOLNY KLAWISZ

Po zatwierdzeniu poprawnego hasła, na wyświetlaczu pojawi się żądanie wyboru z listy jednego z rodzajów kasjerów, do którego zostanie przypisany definiowany kasjer (patrz rozdział 2.7 [2 07] [B G] *Rodzaje kasjerów* na stronie 108)

01 KASJER  
NR- NAZWA RODZAJU



Sposób wyboru pozycji z listy patrz rozdział 3.4.3. *Wprowadzanie danych* na stronie 15.

Poprawne przypisanie i zatwierdzenie rodzaju kasjera kończy proces definiowania kasjera, a sygnał dźwiękowy potwierdzi poprawne zakończenie operacji.

### 2.6.2 [2 06 2] [B F B] Kasowanie kasjerów

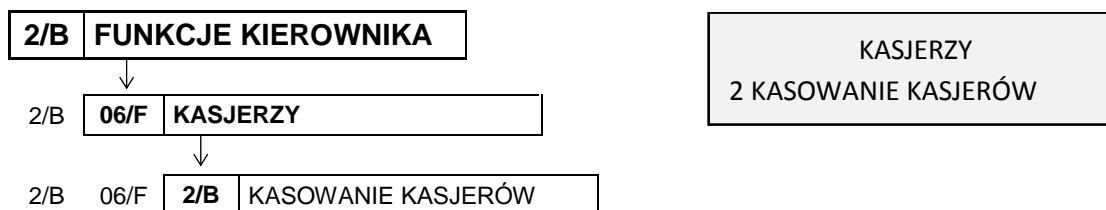

Funkcja umożliwia usunięcie kasjera z pamięci kasy. Usuwany kasjer musi mieć zamkniętą zmianę.

Po wywołaniu funkcji na wyświetlaczu pojawi się pierwsza pozycja na liście kasjerów (nr 01), w celu wybrania kasjera do usunięcia

01 KOWALSKA  
NR- NAZWA KASJERA

Sposób wyboru pozycji z listy patrz rozdział 3.4.3. *Wprowadzanie danych* na stronie 15.

Po wyborze i zatwierdzeniu odpowiedniego kasjera, zostanie on usunięty, a sygnał dźwiękowy potwierdzi wykonanie tej operacji.

W przypadku próby usunięcia kasjera, który ma otwartą zmianę, operacja nie zostanie wykonana, a na wyświetlaczu pojawi się odpowiedni komunikat

KASJER MA OTWARTĄ ZMIANĘ  
NACIŚNIJ DOWOLNY KLAWISZ

W celu usunięcia danego kasjera należy w pierwszej kolejności zamknąć jego zmianę (patrz rozdział 2.2.5 [2 02 5] [B B E] *Koniec zmiany kasjera* na stronie 60).

### 2.6.3 [2 06 3] [B F C] Otwarte zmiany

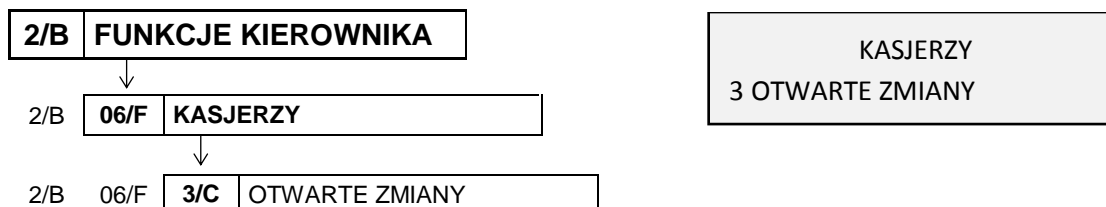

Funkcja umożliwia wyświetlenie listy kasjerów posiadających otwarte zmiany. Aktualnie włączony kasjer sygnalizowany jest gwiazdką obok jego numeru i nazwy.

Po wywołaniu funkcji na wyświetlaczu pojawi się pierwszy kasjer z otwartą zmianą (np. nr 01)

01 KOWALSKA  
OTWARTE ZMIANY

Naciśnięcie dowolnego klawisza powoduje wyświetlenie kolejnego kasjera z otwartą zmianą (np. nr 05 - kasjer aktualnie włączony)

05\*SZEF  
OTWARTE ZMIANY

## 2.7 [2 07] [B G] Rodzaje kasjerów

Zestaw funkcji umożliwia definiowanie i kasowanie rodzaju kasjera oraz kopiowanie i przywracanie jego definicji.

Rodzaje są wykorzystywane podczas definiowania kasjerów pracujących na kasie, gdyż z przyporządkowania kasjera do rodzaju wynikają uprawnienia danego kasjera, skład zestawu raportów oraz maksymalny rabat i narzut jakiego kasjer może udzielić podczas sprzedaży np. kasjer z uprawnieniami kierownika (KIEROWNIK/SERWISANT) ma domyślnie dostęp do wszystkich funkcji w kasie, natomiast z uprawnieniami kasjera (KASJER) - tylko do funkcji związanych ze sprzedażą.

Domyślnie w kasie zdefiniowane zostały pierwsze cztery rodzaje kasjerów:

01 KASJER, 02 STARSZY KASJER, 03 ADMINISTRATOR, 04 KIEROWNIK/SERWISANT

Istnieje możliwość wprowadzenia zmian w definicji domyślnie wprowadzonych kasjerów.

### 2.7.1 [2 07 1] [B G A] Nazwy rodzajów

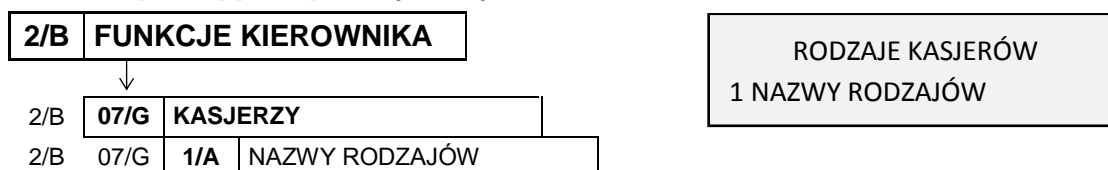

Funkcja umożliwia zdefiniowanie nazw 8 rodzajów kasjerów (w tym domyślnie zdefiniowane).

Po wywołaniu funkcji na wyświetlaczu pojawi się pierwsza pozycja z listy rodzajów kasjerów (nr 01), w celu wybrania odpowiedniej pozycji do definiowania

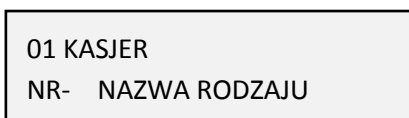

Sposób wyboru pozycji z listy patrz rozdział 3.4.3. *Wprowadzanie danych* na stronie 15.

Po wyborze i zatwierdzeniu odpowiedniej pozycji do definiowania (np. 05) na wyświetlaczu pojawi się żądanie wprowadzenia nowej nazwy rodzaju kasjera (migający kursor potwierdza przejście w tryb edycji)

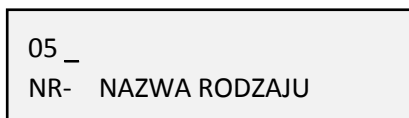

Należy wprowadzić nową nazwę rodzaju kasjera i ją zatwierdzić (np. KASJER A)

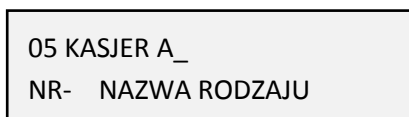

Sygnał dźwiękowy potwierdzi zapis nowej nazwy rodzaju kasjera do kasy. Nazwa może składać się maksymalnie z 19 znaków.

### 2.7.2 [2 07 2] [B G B] Uprawnienia rodzajów

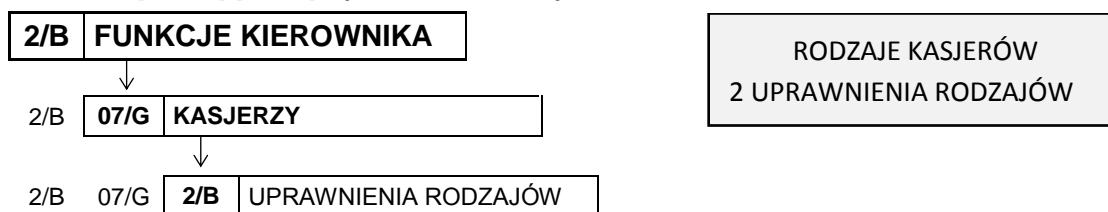

Funkcja umożliwia zdefiniowanie jednolitych uprawnień dla wszystkich kasjerów przypisanych do danego rodzaju.

Po wywołaniu funkcji na wyświetlaczu pojawi się pierwsza pozycja z listy rodzajów kasjerów (nr 01), w celu wybrania rodzaju kasjera, dla którego będą konfigurowane uprawnienia

01 KASJER  
 NR- NAZWA RODZAJU

Sposób wyboru pozycji z listy patrz rozdział 3.4.3. *Wprowadzanie danych* na stronie 15.

Po wyborze i zatwierdzeniu rodzaju kasjera np. nr 01 na wyświetlaczu pojawi się informacja o pierwszym z uprawnień (nr 01) przypisanym do wybranego rodzaju kasjera.

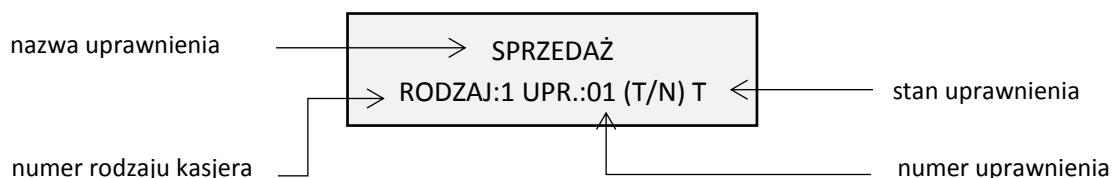

Jeżeli uprawnienie jest przyznane - stan uprawnienia ustawiony jest na T.

Jeżeli uprawnienie nie jest przyznane - stan uprawnienia ustawiony jest na N.

W celu wprowadzenia zmiany stanu danego uprawnienia należy najpierw przejść w tryb jego edycji klawiszem *Zatwierdź*



Migający kursor potwierdza przejście w stan edycji wybranego uprawnienia

SPRZEDAŻ  
 RODZAJ:1 UPR.:01 (T/N) T

Następnie należy wprowadzić i zatwierdzić odpowiednią literę za pomocą klawiszy znakowych (T lub N) lub wykorzystać klawisze numeryczne (1 lub 0)



W celu wyświetlenia informacji o kolejnym uprawnieniu należy postępować analogicznie, jak przy wyborze pozycji z listy (patrz rozdział 3.4.3. *Wprowadzanie danych* na stronie 15.).

Poniżej przedstawiono domyślnie przyznane uprawnienia dla każdego z fabrycznie zdefiniowanych rodzajów kasjerów.

Nr	Uprawnienia do funkcji	Rodzaj kasjera			
		Kasjer	Starszy kasjer	Administrator	Kierownik
01	Sprzedaż	●	●		●
02	KONIEC ZMIANY KASJERA* wywołanie raportu ZAMKNIĘCIE ZMIANY dla włączonego kasjera (menu: funkcje kasjera lub domyślnie zdefiniowany klawisz)	●	●	●	●
03	STAN KASY* wywołanie raportu STAN KASY dla włączonego kasjera (menu: funkcje kasjera)			●	●

\* **UWAGA:** Niezależnie od ustawienia uprawnienia, raport zostanie wydrukowany w ZESTAWIE RAPORTÓW danego kasjera, jeżeli został włączony do jego zestawu raportów i kasjer posiada uprawnienie dostępu do zestawu.

04	WPLĄTA DO KASY wywołanie funkcji WPLĄTA DO KASY (menu: funkcje kasjera lub domyślnie zdefiniowany klawisz)	●	●		●
05	WYPŁATA Z KASY wywołanie funkcji WYPŁATA Z KASY (menu: funkcje kasjera lub domyślnie zdefiniowany klawisz)	●	●		●
06	ZESTAW RAPORTÓW wywołanie wydruku zestawu raportów włączonego kasjera (menu: funkcje kasjera lub domyślnie zdefiniowany klawisz) <b>UWAGA:</b> Jeżeli kasjer posiada uprawnienie, to raporty włączone do jego zestawu zostaną wydrukowane, niezależnie od ustawienia uprawnień kasjera do każdego z raportów oddzielnie.	●	●		●
07	ANULOWANIE POZYCJI	●	●		●
08	ANULOWANIE PARAGONÓW	●	●		●
09	RABATY DOWOLNE	●	●		●
10	RABATY ZDEFINIOWANE	●	●		●
11	NARZUTY DOWOLNE	●	●		●
12	NARZUTY ZDEFINIOWANE	●	●		●
13	OTWARCIE SZUFLADY	●	●	●	●
14	DOPUSZCZENIE DO FUNKCJI możliwość zakończenia funkcji, która została wywołana przez kasjera bez odpowiedniego uprawnienia (np. koniec zmiany kasjera, anulowanie pozycji paragonowej)				●
15	MENU KIEROWNIKA dostęp do menu FUNKCJE KIEROWNIKA			●	●
16	MENU SERWISOWE dostęp do menu FUNKCJE SERWISOWE				●
17	DOBOWY FISKALNY* wywołanie raportu DOBOWY FISKALNY (menu: funkcje kasjera lub domyślnie zdefiniowany klawisz, funkcje kierownika - jeżeli włączony dostęp uprawnieniem 15 MENU KIEROWNIKA)		●		●
18	FINANSOWY PODATKOWY* wywołanie raportu FINANSOWY PODATKOWY (menu: funkcje kasjera lub domyślnie zdefiniowany klawisz funkcje kierownika - jeżeli włączony dostęp uprawnieniem 15 MENU KIEROWNIKA)			●	●
19	SZCZEGÓŁOWY SPRZEDAŻY ZERUJĄCY* wywołanie raportu FINANSOWY PODATKOWY (menu: funkcje kasjera lub domyślnie zdefiniowany klawisz funkcje kierownika - jeżeli włączony dostęp uprawnieniem 15 MENU KIEROWNIKA)				●
20	SZCZEGÓŁOWY SPRZEDAŻY NIEZERUJĄCY*			●	●
21	ZWROTÓW OPAKOWAŃ ZERUJĄCY*				●
22	ZWROTÓW OPAKOWAŃ NIEZERUJĄCY*			●	●
23	SPRZEDAŻY W/G GRUP ZERUJĄCY*				●
24	SPRZEDAŻY W/G GRUP*			●	●

\* **UWAGA:** Niezależnie od ustawienia uprawnienia, raport zostanie wydrukowany w ZESTAWIE RAPORTÓW danego kasjera, jeżeli został włączony do jego zestawu raportów i kasjer posiada uprawnienie dostępu do zestawu.



25	KONIEC ZMIANY DOWOLNY wywołanie raportu ZAMKNIĘCIE ZMIANY dla dowolnego kasjera (menu: funkcje kasjera->raporty zerujące, funkcje kierownika->raporty zerujące - jeżeli włączony dostęp uprawnieniem 15 MENU KIEROWNIKA)				●
26	STAN KASY DOWOLNY wywołanie raportu STAN KASY dla dowolnego kasjera (menu: funkcje kasjera->raporty niezerujące, funkcje kierownika->raporty niezerujące - jeżeli włączony dostęp uprawnieniem 15 MENU KIEROWNIKA)			●	●
27	SUMACYJNY I ZERUJĄCY*				●
28	SUMACYJNY I NIEZERUJĄCY*			●	●
29	SUMACYJNY II ZERUJĄCY				●
30	SUMACYJNY II NIEZERUJĄCY			●	●
31	RAPORT GODZINOWY*			●	●
32	RAPORT GODZINOWY POPRZEDNI			●	●
33	TOWARÓW NIEUŻYWANYCH			●	●
34	TOWARÓW STATYSTYCZNY			●	●
35	RAPORTY OKRESOWE			●	●
36	RAPORT MIESIĘCZNY ZA POPRZEDNI			●	●
37	RAPORT OKRESOWY ZA MIESIĄC BIEŻĄCY			●	●
38	RAPORT DANYCH O TOWARACH			●	●
39	RAPORT KONFIGURACJI			●	●
40	DEFINIOWANIE TOWARÓW			●	●
41	ZMIANA CEN			●	●
42	NAZWY I KURSY WALUT			●	●
43	ZMIANA WALUTY EWIDENCYJNA			●	●
44	KONFIGURACJA			●	●
45	WYŚWIETL SPRZEDAŻ			●	●
46	USTAWIENIA			●	●
47	KASJERZY			●	●
48	RODZAJE KASJERÓW			●	●
49	PRZESTAWIENIE ZEGARA			●	●
50	STAWKI PODATKU			●	●
51	USTAWIENIA SPRZĘTOWE				●
52	RAPORTY Z KOPII ELEKTRONICZNEJ			●	●
53	USTAWIENIA KOPII ELEKTRONICZNEJ				●

\* **UWAGA:** Niezależnie od ustawienia uprawnień, raport zostanie wydrukowany w ZESTAWIE RAPORTÓW danego kasjera, jeżeli został włączony do jego zestawu raportów i kasjer posiada uprawnienie dostępu do zestawu.

## 2.7.3 [2 07 3] [B G C] Zestaw raportów rodzaju

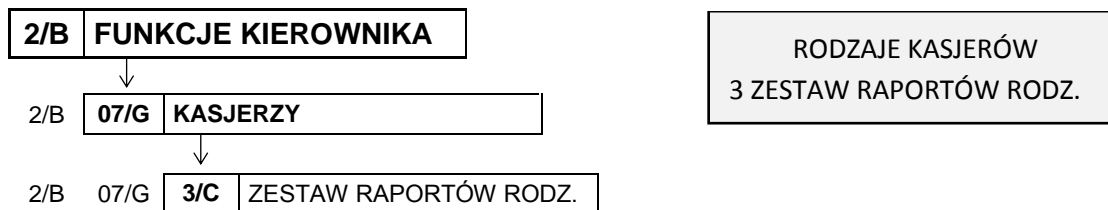

Funkcja umożliwi zdefiniowanie zawartości zestawu raportów, jaki będą mieli wszyscy kasjerzy przypisani do danego rodzaju. Zestaw ten jest drukowany za pomocą funkcji ZESTAW RAPORTÓW z poziomu menu (patrz rozdział 1.6 [1 6] [A F] Zestaw raportów na stronie 39) lub za pomocą zdefiniowanego klawisza szybkiego dostępu (patrz rozdział 3.4.2 Domyślnie zdefiniowane klawisze na stronie 14).

Do zestawu raportów mogą zostać włączone następujące raporty:

- **raport końca zmiany kasjera** (jako zerujący) lub **raport stanu kasy** (jako niezerujący)
- **raport sprzedaży wg grup** (zerujący lub niezerujący)
- **raport szczegółowy sprzedaży** (zerujący lub niezerujący)
- **raport zwrotów opakowań** (zerujący lub niezerujący)
- **raport godzinowy** (niezerujący)
- **raport dobowy fiskalny** (jako zerujący) lub **raport finansowy podatkowy** (jako niezerujący)
- **raport sumacyjny okresowy I** (zerujący lub niezerujący)

Po wywołaniu funkcji na wyświetlaczu pojawi się pierwsza pozycja z listy rodzajów kasjera (nr 01), w celu wybrania rodzaju kasjera, dla którego będzie konfigurowany zestaw raportów

01 KASJER NR- NAZWA RODZAJU
--------------------------------

Sposób wyboru pozycji z listy patrz rozdział 3.4.3. *Wprowadzanie danych* na stronie 15.

Po wyborze i zatwierdzeniu rodzaju kasjera np. nr 01 na wyświetlaczu pojawi się żądanie wprowadzenia odpowiedzi na pytanie dotyczące włączenia do zestawu pierwszego z raportów

RAPORT KASJERA WYKONAĆ ? (T/N) <u>I</u>
--

Wprowadzanie odpowiedzi (T/N) patrz rozdział 3.4.3 *Wprowadzanie danych* na stronie 15.

Po wprowadzeniu decyzji niewłączenia danego raportu do zestawu (N), na wyświetlaczu pojawi się pytanie dotyczące kolejnego raportu.

Po wprowadzeniu decyzji włączenia danego raportu do zestawu (T), na wyświetlaczu pojawi się żądanie określenia typu tego raportu (zerujący/niezerujący)

WYKONAĆ JAKO RAPORT NIEZERUJĄCY? (T/N) <u>N</u>
--

Po określeniu typu raportu na wyświetlaczu pojawi się pytanie dotyczące kolejnego raportu. Dla wszystkich raportów włączenie do zestawu raportów dla danego rodzaju kasjera przebiega analogicznie.

**2.7.4 [2 07 4] [B G D] Maksymalny rabat rodzaju**2/B **FUNKCJE KIEROWNIKA**2/B 07/G **KASJERZY**2/B 07/G **4/D** MAKS. RABAT RODZAJURODZAJE KASJERÓW  
4 MAKS. RABAT RODZAJU

Funkcja umożliwia wprowadzenie maksymalnej sumy rabatów (procentowo) udzielanych przez kasjerów danego rodzaju na każdą z pozycji sprzedaży (suma rabatu bezpośredniego na daną pozycję oraz rabatu na paragon, który pośrednio dotyczy również danej pozycji). Rabaty udzielane kwotowo w celu sprawdzenia osiągnięcia ograniczenia są przeliczane na procent rabatu.

Po wywołaniu funkcji na wyświetlaczu pojawi się pierwsza pozycja z listy rodzajów kasjera (nr 01), w celu wybrania rodzaju kasjera, dla którego będzie wprowadzane ograniczenie

01 KASJER  
NR- NAZWA RODZAJU

Sposób wyboru pozycji z listy patrz rozdział 3.4.3. *Wprowadzanie danych* na stronie 15.

Po wybraniu i zatwierdzeniu rodzaju kasjera na wyświetlaczu pojawi się żądanie wprowadzenia wysokości dozwolonej sumy udzielanych rabatów dla danego rodzaju kasjera

PODAJ MAKSYMALNY  
RABAT: 100%

Po wprowadzeniu i zatwierdzeniu maksymalnego rabatu sygnał dźwiękowy potwierdzi zapisanie go do kasy. Domyślny maksymalny rabat wynosi 100% i oznacza, że ograniczenie rabatu jest nieaktywne.

**2.7.5 [2 07 5] [B G E] Maksymalny narzut rodzaju**2/B **FUNKCJE KIEROWNIKA**2/B 07/G **KASJERZY**2/B 07/G **5/E** MAKS. NARZUT RODZAJURODZAJE KASJERÓW  
5 MAKS. NARZUT RODZAJU

Funkcja umożliwia wprowadzenie maksymalnej sumy narzutów (procentowo) udzielanych przez kasjerów danego rodzaju, na każdą z pozycji sprzedaży (suma narzutu bezpośredniego na daną pozycję oraz narzutu na paragon, który pośrednio dotyczy również danej pozycji). Narzuty udzielane kwotowo w celu sprawdzenia osiągnięcia ograniczenia są przeliczane na procent narzutu.

Po wywołaniu funkcji na wyświetlaczu pojawi się pierwsza pozycja z listy rodzajów kasjera (nr 01), w celu wybrania rodzaju kasjera, dla którego będzie wprowadzane ograniczenie narzutu

01 KASJER  
NR- NAZWA RODZAJU

Sposób wyboru pozycji z listy patrz rozdział 3.4.3. *Wprowadzanie danych* na stronie 15.

Po wybraniu i zatwierdzeniu rodzaju kasjera na wyświetlaczu pojawi się żądanie wprowadzenia wysokości dozwolonej sumy udzielanych narzutów dla danego rodzaju kasjera

PODAJ MAKSYMALNY  
NARZUT: 100%

Po wprowadzeniu i zatwierdzeniu maksymalnego narzutu sygnał dźwiękowy potwierdzi zapisanie go do kasy. Domyślny maksymalny narzut wynosi 100% i oznacza, że ograniczenie narzutu jest nieaktywne.

### 2.7.6 [2 07 6] [B G F] Kasowanie rodzajów



RODZAJE KASJERÓW  
6 KASOWANIE RODZAJÓW

Funkcja umożliwi skasowanie wcześniej zdefiniowanego rodzaju kasjera. Zostanie usunięta nazwa rodzaju, wszystkie uprawnienia i skład zestawu raportów. Usuwany rodzaj kasjera nie może posiadać przypisanych kasjerów.

Po wywołaniu funkcji na wyświetlaczu pojawi się pierwsza pozycja z listy rodzajów kasjera (nr 01), w celu wybrania rodzaju kasjera do usunięcia

01 KASJER  
NR- NAZWA RODZAJU

Sposób wyboru pozycji z listy patrz rozdział 3.4.3. *Wprowadzanie danych* na stronie 15.

Po wyborze i zatwierdzeniu rodzaju kasjera (np. nr 02) na wyświetlaczu pojawi się żądanie ostatecznego potwierdzenia lub anulowania wykonania operacji

02 STARSZY KASJER  
SKASOWAĆ RODZAJ ? (T/N) N

Sposób wprowadzania odpowiedzi T/N patrz rozdział 3.4.3 *Wprowadzanie danych* na stronie 15.

Sygnał dźwiękowy potwierdzi poprawne wykonanie operacji, a odpowiedni komunikat pojawi się na wyświetlaczu

DANE RODZAJU SKASOWANE  
NACIŚNIJ DOWOLNY KLAWISZ

W przypadku próby usunięcia rodzaju kasjera, do którego jest przypisany co najmniej jeden kasjer, operacja nie zostanie wykonana, a na wyświetlaczu pojawi się odpowiedni komunikat

SĄ ZDEFINIOWANI KASJERZY  
NACIŚNIJ DOWOLNY KLAWISZ

W celu usunięcia danego rodzaju kasjera należy w pierwszej kolejności usunąć powiązanie pomiędzy rodzajem kasjera a kasjerami (patrz rozdział 2.6.1 [2 06 1] [B F A] *Edycja kasjerów* na stronie 107).

### 2.7.7 [2 07 7] [B G G] Kopiowanie rodzajów



RODZAJE KASJERÓW  
7 KOPIOWANIE RODZAJÓW

Funkcja umożliwia kopiowanie definicji jednego rodzaju kasjera innemu rodzajowi. Skopiowana zostanie nazwa rodzaju, wszystkie uprawnienia i skład zestawu raportów. Funkcja jest przydatna przy nadawaniu kolejnemu rodzajowi kasjera podobnych uprawnień i zestawu raportów do już wcześniej zdefiniowanego.

Po wywołaniu funkcji na wyświetlaczu pojawi się pierwsza pozycja z listy rodzajów kasjera (nr 01), w celu wybrania rodzaju kasjera do skopiowania (rodzaj źródłowy)

01 KASJER  
NR- RODZAJ ŹRÓDŁOWY

Sposób wyboru pozycji z listy patrz rozdział 3.4.3. *Wprowadzanie danych* na stronie 15.

Po wyborze i zatwierdzeniu źródłowego rodzaju kasjera (np. nr 02) na wyświetlaczu pojawi się ponownie pierwsza pozycja z listy rodzajów kasjera (nr 01), w celu wybrania pozycji, do której ma zostać przypisana skopiowana definicja (rodzaj docelowy)

01 KASJER  
NR- RODZAJ DOCELOWY

Po wyborze i zatwierdzeniu docelowego rodzaju kasjera (np. pustej pozycji nr 05) sygnał dźwiękowy potwierdzi poprawne wykonanie operacji, a odpowiedni komunikat pojawi się na wyświetlaczu

DANE RODZAJU SKOPIOWANE  
NACIŚNIJ DOWOLNY KLAWISZ

### 2.7.8 [2 07 8] [B G H] Przywrócenie rodzajów

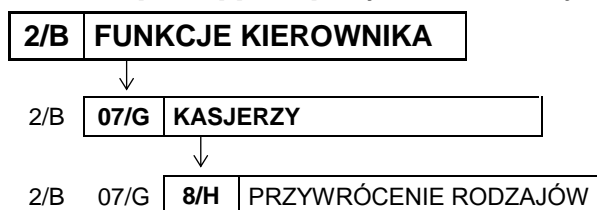

RODZAJE KASJERÓW  
8 PRZYWRÓCENIE RODZAJÓW

Funkcja umożliwia przywrócenie definicji domyślnie zdefiniowanych rodzajów kasjerów (nr 01 - 04). Przywrócona zostanie nazwa rodzaju, wszystkie uprawnienia i skład zestawu raportów.

Po wywołaniu funkcji na wyświetlaczu pojawi się pierwsza pozycja z listy rodzajów kasjera (nr 01), w celu wybrania rodzaju do przywrócenia

01 KASJER  
NR- NAZWA RODZAJU

Sposób wyboru pozycji z listy patrz rozdział 3.4.3. *Wprowadzanie danych* na stronie 15.

Po wyborze i zatwierdzeniu rodzaju kasjera (np. nr 02) na wyświetlaczu pojawi się żądanie ostatecznego potwierdzenia lub anulowania wykonania operacji

02 STARSZY KASJER  
PRZYWRÓCIĆ RODZAJ ? (T/N) N

Sposób wprowadzania odpowiedzi (T/N) patrz rozdział 3.4.3 *Wprowadzanie danych* na stronie 15.

Sygnał dźwiękowy potwierdzi poprawne wykonanie operacji, a odpowiedni komunikat pojawi się na wyświetlaczu

DANE RODZAJU PRZYWRÓCONE  
NACIŚNIJ DOWOLNY KLAWISZ

**2.8 [2 08] [B H] Przesławienie zegara**

2/B	FUNKCJE KIEROWNIKA
-----	--------------------

↓

2/B	08/H	PRZESAWIENIE ZEGARA
-----	------	---------------------

FUNKCJE KIEROWNIKA 08 PRZESAWIENIE ZEGARA
--

Funkcja umożliwia przesławienie wskazań zegara przez użytkownika. Korekcji można dokonać raz na dobę i jeżeli była na kasie prowadzona sprzedaż - po wykonaniu raportu dobowego fiskalnego.

Po wywołaniu funkcji na wyświetlaczu pojawi się żądanie określenia kierunku przesławienia czasu

2016r12.12	9:34
W PRZYÓD/TYŁ (1/2)?	-

Wprowadzenie cyfry „1” oznacza przesławienie czasu w przód.

Wprowadzenie cyfry „2” oznacza przesławienie czasu wstecz.

Po określeniu kierunku przesławienia czasu na wyświetlaczu pojawi się żądanie wprowadzenia ilości minut (zawsze dwucyfrowo), o które zostanie przesławiony zegar

2016r12.12	9:34
O ILE MINUT ?	+ __

W zależności od wcześniejszego wyboru kierunku przesławienia czasu automatycznie pojawi się znak „+” lub „-” przed wprowadzaną ilością minut. Dostępny zakres korekcji: ± 60 minut w ciągu doby.

Sygnal dźwiękowy potwierdzi poprawne wykonanie korekcji wskazań zegara i nastąpi wydruk potwierdzający zmianę daty i czasu (warunkiem jest ustawienie opcji *ZMIANY TYLKO NA KOPII* na NIE (N) – patrz rozdział 2.5.6 [2 05 06] [B E F] *Zmiany tylko na kopii* na stronie 75).

W przypadku próby przesławienia zegara po raz kolejny w ciągu tej samej doby, na wyświetlaczu pojawi się odpowiedni komunikat

ZEGAR BYŁ DZIŚ PRZESAW. NACIŚNIJ DOWOLNY KLAWISZ
---

W przypadku próby przesławienia zegara bez wcześniejszego wykonania raportu dobowego fiskalnego, na wyświetlaczu pojawi się odpowiedni komunikat

WYKONAJ RAPORT DOBOWY NACIŚNIJ DOWOLNY KLAWISZ
---

**2.9 [2 09] [B I] Stawki podatku**

2/B	FUNKCJE KIEROWNIKA
-----	--------------------

↓

2/B	09/I	STAWKI PODATKU
-----	------	----------------

FUNKCJE KIEROWNIKA 09 STAWKI PODATKU
---

Funkcja umożliwia zapis do pamięci kasy kompletu stawek podatkowych (PTU), jakie będą obowiązywały przy sprzedaży towarów. Jeżeli była na kasie prowadzona sprzedaż, dostęp do funkcji jest możliwy po wykonaniu raportu fiskalnego dobowego.

Możliwe jest zdefiniowanie 7 stawek podatkowych, przy czym jako stawkę należy rozumieć także stawkę zdefiniowaną, jako rezerwową oraz jako zwolnioną. Stawka zdefiniowana, jako rezerwowa jest stawką nieaktywną, nie można do niej przypisać żadnego towaru.

Zaleca się zdefiniowanie stawki zwolnionej, jako PTU G, ze względu na zgodność bazy towarowej z poprzednimi wersjami kas i możliwość zdefiniowania nowych stawek przed stawką zwolnioną. Stawka PTU A jest dedykowana dla najwyższej stawki podatku.

Po wywołaniu funkcji na wyświetlaczu pojawi się żądanie wprowadzenia pierwszej ze stawek podatku (A)

PODAJ STAWKĘ PODATKU A	
Z/R/CYFRA	100,00

W celu zdefiniowania stawki podatku należy:

- wybrać literę Z i zdefiniować stawkę jako ZWOLNIONĄ
- wybrać literę R i zdefiniować stawkę jako REZERWOWĄ (stawka nieaktywna)
- wprowadzić i zatwierdzić odpowiednią wartość procentową podatku z zakresu 0,00 – 99,99 (np. 23,00)



PODAJ STAWKĘ PODATKU A	
Z/R/CYFRA	23,00



**UWAGA:** Jeżeli w kasie została ustawiona opcja WPROWADZANIE KWOT na tryb „bez przecinka” (patrz rozdział 2.5.11.6 [2 05 11 06] [B E K F] Wprowadzanie kwot na stronie 88), należy wartość podatku wprowadzać również bez przecinka, np.: 2300, 800, itd.

Po zdefiniowaniu pierwszej ze stawek podatku (A) na wyświetlaczu pojawi się żądanie zdefiniowania kolejnych 6 stawek (od B do G). Definiowanie każdej ze stawek podatku przebiega analogicznie.

W celu anulowania operacji wprowadzania stawek podatku należy nacisnąć klawisz *Wyjdź* (anulowane są wszystkie dotychczas zdefiniowane stawki)



Pomyślne zdefiniowanie i zapis do pamięci kasy kompletu stawek podatku potwierdzone jest przez kasę wydrukiem raportu wprowadzenia stawek podatku. Stawki, które zostały zdefiniowane jako rezerwowe, nie są drukowane.

Możliwe jest dokonanie 30 zapisów kompletu zdefiniowanych stawek podatku. Po osiągnięciu limitu zapisów stawek sprzedaż na kasie jest możliwa jedynie w stawkach podatku zapisanych po raz ostatni.

## 2.10 [2 10] [B J] Ustawienia kopii elektronicznej

Zestaw funkcji umożliwia sprawdzenie stanu karty, na której prowadzony jest zapis kopii wydruków lub wykonanie operacji związanych ze zmianą karty, tzn. zamknięcia nośnika i zainicjowanie nowego.

### 2.10.1 [2 10 1] [B J A] Stan kopii elektronicznej

2/B	FUNKCJE KIEROWNIKA	
-----	--------------------	--

2/B	10/J	UST. KOPII ELEKTRON.
-----	------	----------------------

2/B	10/J	1/A	STAN KOPII ELEKTR.
-----	------	-----	--------------------

USTAWIENIA KOPII ELEKTR.	
1 STAN KOPII ELEKTR.	

Po wywołaniu funkcji na wyświetlaczu pojawią się kolejno informacje dotyczące stanu karty, pojemności karty oraz ilości wolnego miejsca na karcie.

### 2.10.2 [2 10 2] [B J B] Inicjowanie karty

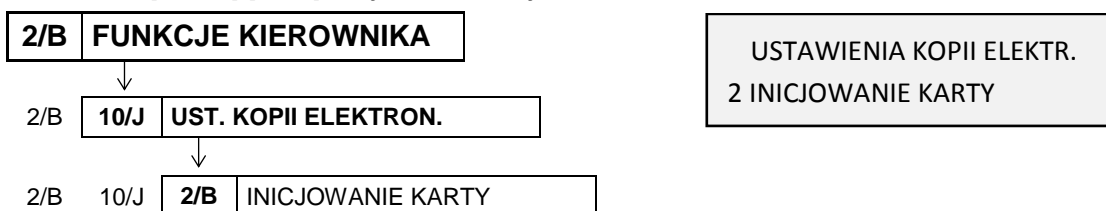

Funkcja umożliwia zainicjowanie nowej karty np. w przypadku, gdy brak już miejsca na poprzedniej na zapis kolejnych wydruków. Karta inicjowana powinna być pusta i nie może zawierać wydruków z kasy (także z innej kasy z kopią elektroniczną).

W przypadku próby zainicjowania karty już wcześniej zainicjowanej lub zawierającej wydruki fiskalne, na wyświetlaczu pojawi się odpowiedni komunikat.

KARTA JEST JUŻ  
ZAINICJOWANA

### 2.10.3 [2 10 3] [B J C] Zamknięcie karty

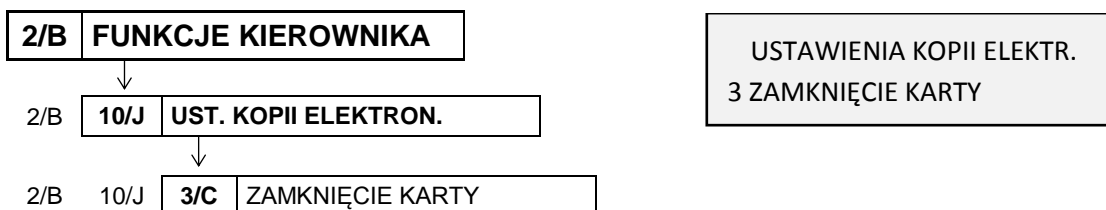

Funkcja umożliwia zakończenie zapisu kopii wydruków na danej karcie pamięci tzw. zamknięcie karty np. z powodu małej ilości wolnego miejsca pozostałego na karcie.

Po wywołaniu funkcji na wyświetlaczu pojawi się żądanie potwierdzenia wykonania operacji zamknięcia karty pamięci

CZY NA PEWNO WYKONAĆ  
ZAMKNIĘCIE KARTY? (T/N) N

Sposób wprowadzania odpowiedzi T/N patrz rozdział 3.4.3 *Wprowadzanie* danych na stronie 15.

Po wprowadzeniu odpowiedzi TAK (T) karta zostanie zamknięta. W celu kontynuacji sprzedaży na kasie należy zainicjować nową kartę, gdyż z zamkniętej karty można tylko drukować kopie zapisanych na niej wydruków. Wprowadzenie odpowiedzi NIE (N) powoduje anulowanie operacji zamknięcia karty.

## 3 [3] [C] FUNKCJE SERWISOWE

Dostęp do menu FUNKCJE SERWISOWE opisany został w rozdziale 3 *Obsługa menu kasy* na stronie 23. Schemat menu wraz z podanymi adresami dostępu (unikatowy skrót liczbowy, literowy lub mieszany) do poszczególnych funkcji menu FUNKCJE SERWISOWE pokazano poniżej.



<b>3/C</b>	<b>FUNKCJE SERWISOWE</b>	
3/C	01/A	PRZESTAWIENIE ZEGARA
3/C	02/B	STAWKI PODATKU
3/C	03/C	SPRAWDZ. STANU MODUŁU
3/C	04/D	USTAWIANIE ZEGARA
3/C	05/E	RAPORT STANU MODUŁU
3/C	06/F	WPROWADZENIE NIP
3/C	07/G	FISKALIZACJA KASY
3/C	08/H	TESTY PODZESPOŁÓW
3/C	08/H	1/A TEST WYŚWIETLACZA KL.
3/C	08/H	2/B TEST DRUKARKI
3/C	08/H	3/C TEST SZUFLADY
3/C	08/H	4/D TEST KLAWIATURY
3/C	08/H	5/E TEST GŁOŚNIKA
3/C	08/H	6/F TEST WAGI
3/C	08/H	7/G TEST CZYTNIKA KODÓW
3/C	08/H	8/H TEST DŁUGOTRWAŁY
3/C	08/H	9/I TEST PAMIĘCI PROM
3/C	09/I	PROGRAM SERWISU Z PC
3/C	10/J	KASOW. LICZN. SPRZED.
3/C	11/K	RAPORT ROZLICZENIOWY
3/C	11/K	1/A RAPORT WEDŁUG DAT
3/C	11/K	2/B RAPORT WEDŁUG NUMERÓW
3/C	11/K	3/C RAPORT CAŁOŚCI
3/C	12/L	WYDR.TEKSTÓW STAŁYCH
3/C	13/M	NASTĘPNY PRZEGLĄD
3/C	14/N	KASOWANIE BAZY TOW.
3/C	15/O	HASŁO SPECJALNE
3/C	16/Q	SUMA KONTROLNA PROG.
3/C	17/P	KOD ODBLOKOWANIA

Dostęp do opisanych poniżej funkcji tej grupy jest możliwy dla kasjera, a pozostałe funkcje tego menu przeznaczone są wyłącznie dla autoryzowanego serwisanta i zostały opisane w odrębnym dokumencie pt. "Instrukcja Serwisowa ELZAB Mini E".

### 3.1 [3 08] [C H] Testy podzespołów

<b>3/C</b>	<b>FUNKCJE SERWISOWE</b>	
3/C	08/H	TESTY PODZESPOŁÓW

FUNKCJE SERWISOWE  
08 TESTY PODZESPOŁÓW

Zbiór dostępnych funkcji umożliwi użytkownikowi i serwisantowi sprawdzenie poprawności działania odpowiednich podzespołów kasy m.in. możliwy jest do wykonania:

- 1/A TEST WYŚWIETLACZA KLAWIATURY
- 2/B TEST DRUKARKI
- 3/C TEST SZUFLADY
- 4/D TEST KLAWIATURY
- 5/E TEST GŁOŚNIKA
- 6/F TEST WAGI
- 7/G TEST CZYTNIKA KODÓW KRESKOWYCH
- 8/H TEST DŁUGOTRWAŁY
- 9/I TEST PAMIĘCI PROM

Po wywołaniu danej funkcji realizowany będzie test wybranego podzespołu kasy.

W przypadku potrzeby wykonania podczas testu dodatkowych operacji przez użytkownika odpowiednie informacje pojawią się na wyświetlaczu.

Po wywołaniu TESTU KLAWIATURY na wyświetlaczu pojawi się informacja:

KLAWISZ: 5  
<WYJDŹ> KOŃCZY TEST

Test szuflady, wagi i czytnika kodów kreskowych wymaga przed wykonaniem testu podłączenia do kasy odpowiednich urządzeń dodatkowych, z którymi działanie kasy będzie następnie testowane.

### 3.2 [3 12] [C L] Wydruk tekstów stałych

3/C FUNKCJE SERWISOWE



3/C 12/L WYDR. TEKSTÓW STAŁYCH

FUNKCJE SERWISOWE  
12 WYDR. TEKSTÓW STAŁYCH

Funkcja umożliwia wydruk wszelkich tekstów drukowanych przez kasę np. tytuły i nazwy pozycji poszczególnych raportów, potwierdzeń.

### 3.3 [3 13] [C M] Następny przegląd

3/C FUNKCJE SERWISOWE



3/C 13/M NASTĘPNY PRZEGLĄD

FUNKCJE SERWISOWE  
13 NASTĘPNY PRZEGLĄD

Funkcja ta umożliwia użytkownikowi sprawdzenie, a serwisantowi ustawienie, daty następnego przeglądu kasy.

Po wywołaniu funkcji, po wcześniejszym wprowadzeniu daty przeglądu przez serwisanta (np. 20 lipca 2016r), na wyświetlaczu pojawi się odpowiednia informacja

NASTĘPNY PRZEGLĄD PRZED:  
16r07.20



Po zatwierdzeniu komunikatu o następnym przeglądzie na wyświetlaczu może pojawić się dodatkowa informacja wprowadzona przez serwisanta np. numer telefonu kontaktowego

INFORMACJA DODATKOWA:  
ZADZWOŃ TEL. 32 2722021

Na miesiąc przed wprowadzoną datą kasa będzie przypominała przed raportem dobowym o konieczności przeprowadzenia przeglądu wyświetlając na ekranie odpowiednią informację oraz dodatkowo ją wydrukując np. jeżeli ustawiono datę 16r07.20 to kasa zacznie przypominać o przeglądzie od 21 czerwca 2016r. Wydruk komunikatu będzie powtarzany trzykrotnie od chwili, gdy przypomnienie pojawi się po raz pierwszy. Każda edycja daty przeglądu przez serwisanta powoduje, że licznik powtórzeń tego wydruku zostanie wyzerowany.

Wyświetlenie daty 00r00.00 po wywołaniu funkcji oznacza, że data następnego przeglądu nie została wprowadzona przez serwisanta, a kasa nie będzie sygnalizowała konieczności przeprowadzenia przeglądu.

## Rozdział 4 Specyfikacja techniczna

### 1 Parametry kasy

#### 1.1 Parametry techniczne

<b>Kolor obudowy</b>	grafitowa, jasna	
<b>Wymiary, masa</b>	głębokość	195 mm
	szerokość	205 mm
	wysokość obudowy	77 mm
	masa (bez zasilacza)	0,89 kg
<b>Termiczny mechanizm drukujący</b>	typ (easy load)	LTPZ-245M <sup>1</sup>
	tryb pracy	znakowy
	format	40 znaki/linię lub 20 znaki/linię
	szybkość wydruku	15 linii/sekundę
<b>Wyświetlacz klienta</b>	7-segmentowy, 8 pozycji cyfrowych	tekst
<b>Wyświetlacz kasjera</b>	LCD 2x24 znaki, podświetlenie	tekst
<b>Klawiatura</b>	membranowa lub modułowa 30 klawiszy (alfanumeryczne i programowalne) + 3 klawisze dodatkowe	
<b>Kopia elektroniczna</b>	karta microSD (na wyposażeniu kasy)	4 GB
<b>Złącza interfejsów</b>	złącze PC+EXT	RS 232 (RJ-45)
	złącze czytnika kodów kreskowych	MiniDin6 (PS/2)
	złącze wagi	RJ-12
	złącze szuflady kasowej	mini Jack
<b>Bezpieczeństwo</b>	kasa wykonana jest w III klasie zabezpieczenia przeciwporażeniowego wg PN-EN 60950-1:2007 zasilacz do kasy wykonany jest w II klasie zabezpieczenia przeciwporażeniowego wg PN-EN 60950-1:2007	

#### 1.2 Parametry funkcjonalne

Pojemność bazy towarowej:	3.071 PLU
Ilość znaków nazwy towaru:	34
Ilość grup towarowych:	99
Ilość opakowań:	64
Ilość towarów wiązanych:	256 par
Ilość kasjerów:	5
Ilość znaków nazwy kasjera:	19
Ilość rodzajów kasjerów:	8
Ilość płatności:	6 + gotówka
Ilość znaków nazwy płatności:	13
Ilość walut:	8

<sup>1</sup> znak handlowy Seiko Instruments Inc.

Ilość jednostek miar:	16
Ilość stawek podatkowych	7
Rabaty, narzuty:	procentowe i kwotowe, na pozycję i paragon
Ilość klawiszy definiowalnych	62
Nagłówek	5 linii x 20/40 znaków + linia NIP
Stopka	wybór jednego z 10 komunikatów zdefiniowanych przez producenta

## 2 Dodatkowe wyposażenie i akcesoria<sup>1</sup>

Do jednoznacznej identyfikacji akcesorium służy tzw. numer rysunku, którego początkowe znaki tzw. kod są wystarczające do identyfikacji jego typu. Pozostała część numeru służy do dokładnego oznaczenia odmiany lub koloru i nie jest podawana w instrukcji.

Produkt	Kod produktu
Przewód zasilania samochodowego 12V	kod: PZ4
Maskownica wyjścia papieru	kod: A86
Szuflada kasowa ELZAB Gamma z kablem typu Alfa (Mini Jack)	kod: A22, B22 kod: SK02
<a href="http://www.elzab.com.pl/pl/szuflady/szuflady-kasowe">http://www.elzab.com.pl/pl/szuflady/szuflady-kasowe</a>	
Waga elektroniczna np. ELZAB Prima 2, Prima K	kod: WG2, WK2
<a href="http://www.elzab.com.pl/pl/produkty/wagi">http://www.elzab.com.pl/pl/produkty/wagi</a>	
Rozdzielacz wag (podłączenie jednocześnie do 4 wag do jednej kasy)	kod: A13
Przystawka wagowa	kod: PW1
Kabel wagi do kasy Delta	kod: A14
Kabel wagi DSUB9M/RJ12	kod: A64
Kabel wagi RJ45/RJ12	kod: A35
Rozgałęźnik do kasy ELZAB JOTA (podłączenie czytnika kodów kreskowych z gniazdem DSub9)	kod: A10
Prześciówka PC RS/UTP (podłączenie kasy do komputera z gniazdem DSub9)	kod: A34
Konwerter USB-RS232 (podłączenie kasy do komputera z USB)	kod: A48
Rozdzielacz PC-EXT/PC (podłączenie dodatkowego urządzenia z interfejsem EXT - RJ12)	kod: A91
Modem zdalnego dostępu RAD	kod: RD2
Kontroler płatności	kod: KP0
Skórzane etui	indeks: 9000120
Torba	indeks: 2001541

<sup>1</sup> pełny asortyment dostępny na stronach producenta urządzenia [www.elzab.com.pl](http://www.elzab.com.pl)

### 3 Parametry papieru

Papier do drukarki termicznej

zalecany papier	marki ELZAB, kod: 2000116
szerokość	57 <sup>+1</sup> / <sub>-0</sub> mm
postać	rolka długości 40 m
średnica zewnętrzna	maksymalnie 58 mm

 **UWAGA:** Stosowanie papieru niskiej jakości lub zawilgoconego może powodować blokowanie się drukarki. Nie należy stosować papieru, w którym koniec rolki przyklejony jest do szpulki. Niektóre nadruki na tylnej stronie papieru, mogą zakłócić wykrycie obecności papieru w drukarce. Stosowanie papieru termicznego dostarczonego nie przez autoryzowanych dealerów ELZAB i nie firmowanego przez ELZAB powoduje utratę gwarancji na mechanizm termiczny.

### 4 Warunki pracy, przechowywania i transportu

Kasa może pracować w pomieszczeniach oraz w terenie (praca z akumulatorem).

 **UWAGA:** Nie należy instalować kasy w miejscach nadmiernie nasłonecznionych oraz w miejscach, gdzie występuje kondensacja pary wodnej lub znaczna agresywność korozyjna środowiska. Należy unikać miejsc narażonych na znaczne wahania temperatury, duże zapylenie, wibracje i uderzenia. Kasę należy chronić przed bezpośrednim opadem deszczu i śniegu.

#### Warunki klimatyczne pracy

Temperatura	5°C ÷ 35°C
Wilgotność (bez kondensacji)	40% - 80%

#### Warunki klimatyczne przechowania

Temperatura	5°C ÷ 35°C
Wilgotność względna	<85%

 **UWAGA:** W przypadku dłuższego przechowywania kasy lub traktowania jej, jako tzw. „kasy rezerwowej” w celu zapewnienia poprawnego działania akumulatorów należy postępować zgodnie z instrukcjami w rozdziale 5.2 *Akumulator* na stronie 125.

#### Transport

Może odbywać się dowolnymi środkami przewozowymi (samochody, wagony kolejowe) w warunkach eliminujących bezpośrednio oddziaływanie czynników atmosferycznych. Warunki transportu morskiego i powietrznego wymagają specjalnych uzgodnień.

### 5 Zasilanie

#### 5.1 Zasilacz sieciowy

Kasa posiada przycisk służący do włączenia i wyłączenia urządzenia. Po krótkim naciśnięciu przycisku kasa włącza się, a dłuższe przyciśnięcie przycisku (powyżej 1 sekundy) wyłącza kasę.

Kasa może być zasilana z:

ZASILACZA SIECIOWEGO 12V/1A	jeżeli kasa jest używana, jako kasa stacjonarna (zasilacz dostarczany wraz z kasą)
PRZEWODU ZASILANIA SAMOCHODOWEGO 12V	jeżeli kasa jest używana w samochodzie (przewód wymaga oddzielnego zakupu)

### Wymagania dla sieciowego zasilania elektrycznego

Napięcie znamionowe	220V – 230V
Częstotliwość	47 - 63 Hz

### Parametry zasilacza sieciowego

Napięcie wyjściowe	12V/1A
Napięcie wejściowe	230V
Pobór mocy	max 12W



**UWAGA:** Do zasilania kasy należy stosować wyłącznie zasilacz dostarczony przez producenta.

## 5.2 Akumulator

Kasa posiada akumulator podtrzymujący zasilanie kasy w przypadku braku zewnętrznego zasilania. W przypadku zaniku zewnętrznego zasilania kasa samoczynnie przechodzi na zasilanie z akumulatora.

Akumulator jest ładowany, gdy kasa jest podłączona do zewnętrznego zasilania, niezależnie czy jest włączona (pracuje) czy wyłączona. Sposób zasilania kasy sygnalizowany jest odpowiednim wskaźnikiem świetlnym (patrz punkt 3.3 *Przyciski i wskaźniki świetlne* na stronie 9).

Jeżeli akumulator kasy jest bliski rozładowania, co 15 sekund włączany będzie sygnał akustyczny. **Należy wówczas niezwłocznie kasę podłączyć do sieci energetycznej w celu naładowania akumulatora.**



**UWAGA:** Akumulator nie powinien pozostawać nienaładowany - może to spowodować szybką utratę pojemności akumulatora.

### Parametry akumulatora

Napięcie znamionowe/pojemność	Li-ion 7,4V/2,0Ah
Szacunkowy czas pracy bez doładowania <sup>1</sup>	ok. 10 godz. ciągłej pracy (wydruk paragonu z 3 pozycjami/min.)
Szacunkowy czas ładowania akumulatora po rozładowaniu	ok. 4 godz.

**Czas pracy pomiędzy ładowaniami akumulatora zależy od konfiguracji i intensywności użytkownika kasy.** W celu wydłużenia czasu pracy pomiędzy ładowaniami akumulatora należy m.in. skrócić czas, po którym nastąpi autowylączenie kasy (patrz rozdział 2.5.5 [2 05 05] [B E E] *Czas wyłączenia kasy* na stronie 75). Należy pamiętać, że podłączenie dodatkowych urządzeń oraz praca w niskich temperaturach skróci czas pracy pomiędzy ładowaniami akumulatora. Naturalnym zjawiskiem jest utrata pojemności akumulatora w czasie.

<sup>1</sup> Szacunki dla nowego akumulatora (domyślne ustawienia kasy, temperatura pokojowa, brak podłączonych dodatkowych urządzeń i modułów komunikacyjnych).

Kasa posiada również dodatkowy wewnętrzny akumulator, który także należy cyklicznie doładowywać. **W celu zapewnienia poprawnego działania tego akumulatora należy zapewnić ciągłość pracy kasy, przez co najmniej 4 godziny raz na 6 miesięcy poprzez:**

- standardową pracę kasy lub
- podłączenie do sieci zasilającej i włączenie kasy (nie musi być użytkowana).



**UWAGA:** Zaniedbanie okresowych czynności wymaganych do poprawnego działania akumulatorów (doładowywanie) może doprowadzić do uszkodzenia akumulatorów z winy użytkownika, co wiąże się z dodatkowymi kosztami.

### Tryb oszczędzania energii

Kasa posiada mechanizm oszczędzania energii zgromadzonej w akumulatorze wewnętrznym. Tryb oszczędzania energii jest włączany automatycznie przy braku zasilania z sieci energetycznej, kasa sygnalizuje to krótkim sygnałem dźwiękowym.

W trybie oszczędzania energii wyświetlacz kasjera jest podświetlany z niższym poziomem jasności niż przy zasilaniu sieciowym. Ponadto następuje wygaszenie wyświetlacza klienta oraz wyłączenie podświetlenia wyświetlacza kasjera po upływie 15 sekund od ostatniej operacji wykonanej na klawiaturze kasy (jeżeli na wyświetlaczu klienta wyświetla się kwota do zapłaty po paragonie, to wyświetlacz zostanie wygaszony po 1 minucie). Jeżeli kasa pozostaje w stanie beczynności to może nastąpić jej automatyczne wyłączenie po upływie czasu określonego w ustawieniach kasy (patrz rozdział 2.5.5 [2 05 05] [B E E] *Czas wyłączenia kasy* na stronie 75), domyślnie po upływie 15 minut.

## 6 Plombowanie kasy

Obudowa kasy zaplombowana jest plombą. Plomba ta jest plombą serwisową i ma wytłoczony identyfikator producenta lub serwisanta. Każdy fakt rozplombowania i plombowania kasy powinien być każdorazowo odnotowany w Książce Kasy Rejestrującej urzędnika. Prawo ingerencji do wnętrza kasy ma wyłącznie autoryzowany serwisant, posiadający ważny identyfikator serwisowy wydany przez producenta kasy, jest wpisany w Książce Kasy Rejestrującej lub posiada stosowne upoważnienie. Po każdej ingerencji serwisowej wymagającej zdjęcia plomby, użytkownik powinien we własnym interesie sprawdzić, czy kasa została ponownie prawidłowo zaplombowana.



**UWAGA:** Naruszenie lub brak plomby serwisowej grozi nie tylko utratą przez użytkownika prawa do napraw gwarancyjnych, ale również konsekwencjami karno-skarbowymi, w przypadku kontroli przeprowadzonej przez służby podatkowe.

## 7 Konserwacja i przeprowadzanie okresowych przeglądów



**UWAGA:** Wszelkie zabiegi konserwacyjne należy przeprowadzać przy kasie wyłączonej.

Kasa w trakcie eksploatacji wymaga okresowego czyszczenia, przeglądu i konserwacji.

Wszystkie zewnętrzne elementy obudowy kasy wykonane są z tworzywa sztucznego i wymagają okresowego czyszczenia, które najlepiej wykonać specjalnym środkiem antystatycznym do mycia sprzętu komputerowego (sposób użycia wg zaleceń producenta środka). Można także użyć miękkiej szmatki, zwilżonej lekko wodą z dodatkiem delikatnych płynnych środków czyszczących.

Do czynności konserwacyjnych, będących obowiązkiem użytkownika, należy przegląd i czyszczenie mechanizmu drukującego z drobnych pozostałości papieru. Czynności należy wykonać po każdym zużytych 60 rolkach papieru. Usunięcie zanieczyszczeń i pyłu papierowego najłatwiej wykonać przy pomocy pędzelka i sprężonego powietrza (można użyć gumowej gruszki lub sprężonego powietrza).

Zabiegi konserwacyjne należy powierzyć osobie posiadającej odpowiednie kwalifikacje, umiejętności techniczne lub zlecić serwisowi technicznemu.

Do czynności konserwacyjnych okresowych, będących obowiązkiem serwisu autoryzowanego należy, podczas każdej wizyty u klienta dokładne przemyć głowicy termicznej i rolki gumowej w mechanizmie drukującym oraz oczyszczenie całego toru prowadzenia papieru. Do mycia należy stosować czysty spirytus etylowy lub spirytus techniczny (izopropanol).

Częstotliwość zabiegów konserwacyjnych należy zwiększyć w przypadku zainstalowania kasy w środowisku o zwiększonym zanieczyszczeniu lub zapyleniu.



**UWAGA:** Zaniedbanie bieżących i okresowych czynności konserwacyjnych może doprowadzić do uszkodzenia kasy z winy użytkownika i może spowodować utratę praw gwarancyjnych.

Prawidłowość wyczyszczenia mechanizmu drukarki można ocenić po jakości wydruku (czytelności) jak również po płynnym wysuwaniu się papieru podczas wydruku (bez zacięć i poślizgu). Odległości między wydrukowanymi wierszami na papierze powinny być jednakowe i równoległe. Próbę można przeprowadzić po uruchomieniu testu kasy w funkcjach serwisowych.

## 8 Spis komunikatów i sposoby postępowania

Komunikat na wyświetlaczu kasjera	Przyczyna/sposób postępowania
AWARIA DRUKARKI	Wyłączyć i włączyć kasę. Jeżeli pojawi się ponownie wezwać serwis.
AUTORYZACJA ANULOWANA	Autoryzacja płatności kartą została anulowana przez kasjera z klawiatury kasy.
BŁĄD KOMUNIKACJI Z KOPIĄ ELEKTRONICZNĄ	Wyłączyć i włączyć kasę. Jeżeli komunikat wystąpi ponownie wezwij serwis.
BŁĄD SUMY KONTR. KODU	Błąd wewnętrznej sumy kontrolnej dla kodu kreskowego z ilością lub wartością.
BŁĄD W CENIE	Błędnie wprowadzono cenę towaru.
BŁĄD W ILOŚCI	Błędnie wprowadzono ilość towaru.
BŁĄD W KWOCIE	Błędnie wprowadzono kwotę.
BŁĄD W NUMERZE NIP	Błędnie wprowadzono numer NIP (występuje przy wpisie NIP i fiskalizacji).
BŁĄD W STAWCE	Błąd podczas wprowadzania procentu stawki podatku.
BŁĘDNA SUMA KONTROLNA W ODPOWIEDZI Z TERMINALA	Błędna konfiguracja terminala płatniczego lub kasy.
BŁĘDNE DATY RAPORTÓW	Błędnie wprowadzono datę początkową i końcową raportu okresowego.
BŁĘDNE NUMERY RAPORTÓW	Błędnie wprowadzono numery początkowy i końcowy raportu okresowego.
BŁĘDNE UŻYCIE PŁATNOŚCI	Użyto więcej niż jednej płatności związanej z terminalem kart płatniczych przy zamknięciu paragonu.
BŁĘDNY KOD KRESKOWY	Kod kreskowy zawiera litery. Do sprzedaży towarów można użyć tylko kodów zawierających same cyfry.



Komunikat na wyświetlaczu kasjera	Przyczyna/sposób postępowania
BRAK AUTORYZACJI	Terminal nie zezwala na wykonanie autoryzacji płatności kartą. Ponowić próbę autoryzacji karty lub zakończyć paragon za pomocą innej płatności.
BRAK DANYCH UŻYTKOWNIKA	Nie zostały wprowadzone dane nagłówka wydruków.
BRAK KOMUNIKACJI Z KOPIĄ ELEKTRONICZNĄ	Wezwij serwis.
BRAK KOMUNIKACJI Z DRUK.	Wyłączyć i włączyć kasę. Jeżeli pojawi się ponownie wezwać serwis.
BRAK KOMUNIKACJI Z WAGĄ	Brak połączenia pomiędzy kasą i wagą, błędna konfiguracja kasy lub wagi.
BRAK KONTROLERA TERMINALA PŁATNICZEGO	RAD nie jest podłączony do kasy.
BRAK MIEJSCA NA DALSZE KWOTY	Można zdefiniować do 16 klawiszy płatności i do 16 klawiszy z rabatem lub narzutem kwotowym. Brak miejsca na wpisanie dalszych.
BRAK MIEJSCA NA OPAKOW.	Można zdefiniować do 64 opakowań. Brak miejsca na wpisanie dalszych.
BRAK MIEJSCA NA WIĄZANIA	Można zdefiniować do 256 towarów wiązanych. Brak miejsca na wpisanie dalszych.
BRAK NAPIĘCIA PRG	Wezwij serwis.
BRAK ODPOW.Z KONTR.TERM.	Brak połączenia kasy z RAD. Sprawdzić połączenie z RAD i podłączenie zasilania do RAD. Jeżeli pojawi się ponownie wezwać serwis.
BRAK ODPOWIEDZI Z TERMINALA PŁATNICZEGO	Podczas autoryzacji płatności kartą terminal nie odpowiedział w ustalonym czasie. Ponowić próbę autoryzacji karty lub zakończyć paragon za pomocą innej płatności.
BRAK PAMIĘCI FISKALNEJ	Wezwij serwis.
BRAK PAMIĘCI PODRĘCZNEJ	Wezwij serwis.
BRAK PAPIERU	Należy założyć nową rolkę papieru w drukarce.
BRAK RAPORTÓW W OKRESIE	Podczas drukowania fiskalnych raportów okresowych w zadanym okresie lub zadanym zakresie raportów nie znaleziono żadnych raportów dobowych.
BRAK STAWEK PODATKOWYCH	Zdefiniuj stawki podatkowe.
BRAK STAWKI PODATKOWEJ	Stawka podatkowa użytego towaru została zdefiniowana jako rezerwowa. Należy zmienić definicję towaru, przypisując go do stawki zdefiniowanej.
BRAK TOWARU	Nie ma takiego towaru (wybrany towar nie istnieje).
BRAK TOWARU O KODZIE	Nie znaleziono towaru o podanym kodzie kreskowym.
BRAK TOWARU O PODANYM POCZĄTKU NAZWY	Przy wyszukiwaniu według nazwy nie znaleziono towaru o podanym początku nazwy.
BRAK UPRAWNIENI	Kasjerowi nie zostały przyznane uprawnienia do używania tej funkcji.
BUFOR POZYCJI ZAPEŁNIONY	
DOKUMENT DO WYDRUKOWANIA	Nacisnąć ZATWIERDŹ by dokończyć operację wydruku.
INNE LICZBY MIEJSC PO P.	Nie można związać towarów, które mają różne liczby miejsc po przecinku.
INNY BŁĄD Z WAGI	Błędna odpowiedź z wagi. Poinformuj serwis.
KASJER MA OTWARTĄ ZMIANĘ	Nie można skasować kasjera, który ma otwartą zmianę.
KONTROLER TERMINALA PŁATNICZEGO wer:01	Jeżeli do kasy jest podłączony RAD, wyświetlana jest jego wersja programu.
MODUŁ W TR. TYLKO ODCZYT	Wezwij serwis.
NALEŻY WYKONAĆ JUŻ RAP.DOBOWY>>	Kasa sygnalizuje że poprzedni dzień sprzedaży nie został zakończony raportem fiskalnym dobowym. <u>Komunikat ma jedynie charakter przypomnienia i nie blokuje sprzedaży na kasie.</u>

Komunikat na wyświetlaczu kasjera	Przyczyna/sposób postępowania
NASTĘPNY PRZEGLĄD PRZED: 16r07.20	Kasa ma włączoną funkcję przypominania przed raportem fiskalnym dobowym o terminie następnego przeglądu. W celu wykonania raportu dobowego należy nacisnąć klawisz ZATWIERDŹ.
NIE MOŻE BYĆ SKASOWANY	Towar jest nowy lub ma zmienioną stawkę. Przed skasowaniem musi zostać wydrukowany raport zmian w bazie towarowej.
NIEPOPRAWNA ODPOWIEDŹ Z TERMINAŁA PŁATNICZEGO	Błędna konfiguracja terminala płatniczego lub kasy.
NIESTABILNY WYNIK Z WAGI	Wahanie obciążenia na szalce wagi w czasie ważenia, wynik zerowy na wadze Prima.
NIEZAKOŃCZONY MIESIĄC	Raport okresowy miesięczny może być wykonany tylko dla zakończonych miesięcy (z punktu widzenia daty).
NIEZEROWA SPRZEDAŻ/ZWROT	Nie można skasować towaru, jeżeli jego liczniki ilościowo-wartościowe sprzedaży lub zwrotów nie są wyzerowane. Należy wykonać raporty szczegółowy sprzedaży i zwrotów opakowań z wyzerowaniem stanów lub wyzerować liczniki dla tego towaru w definiowaniu towaru.
NIEZGODNA PAMIĘĆ FISK. POWIADOM SERWIS FABRYCZ.	Wezwij serwis.
NIEZGODNA PAMIĘĆ PRG. POWIADOM SERWIS FABRYCZ.	Wezwij serwis.
NISKIE NAPIĘCIE AKUMULATORA GŁÓWNEGO	Podłączyć kasę do zasilania sieciowego. Jeżeli komunikat pojawia się pomimo, że kasa była podłączona przez kilka godzin, wezwij serwis.
NISKIE NAPIĘCIE BATERII PAMIĘCI	Wezwij serwis.
OBOWIĄZKOWY ODCZYT DANYCH PRZEZ PC	W dniu poprzednim nie nastąpił odczyt danych przez komputer. W celu dalszej sprzedaży wprowadzić hasło AGAT. Włączona jest funkcja OBOWIĄZKOWY ODCZYT PRZEZ PC.
PAMIĘĆ PODRĘCZNA PEŁNA	W pamięci podręcznej brak jest wolnego miejsca na zapis kolejnych wydruków (np. w pamięci znajdują się dane z dwóch raportów dobowych). Należy sprawdzić, czy karta pamięci microSD jest włożona do kasy i czy jest to karta właściwa kasy. Po włożeniu karty i jej zweryfikowaniu, kasa zapisze na niej dane, jednocześnie zwalniając miejsce w pamięci. Po zapisie można kontynuować pracę na kasie. Jeżeli kasa pomimo tego, nie zapisuje danych na karcie należy sprawdzić stan karty w funkcji STAN KOPII ELEKTRONICZNEJ i skontaktować się z serwisem.
POZOSTAŁO W PAMIĘCI FIS- KALNEJ WOLNYCH MIEJSC:NN	NN jest liczbą w zakresie 01-30. Po wykonaniu na kasie NN raportów dobowych (lub zmian stawek) pamięć fiskalna zostanie zapełniona i dalsza sprzedaż nie będzie możliwa. Skontaktuj się z serwisem w sprawie wymiany pamięci fiskalnej na nową.
PRZEKROCZONY ZAKRES WAGI	Szalka wagi jest niedociążona lub przeciążona.
SKASOWANA PAMIĘĆ RAM	Wezwij serwis.
TAKA NAZWA JUŻ ISTNIEJE	W kasie nie może być dwóch towarów o takiej samej nazwie. Należy pamiętać, że kasa nie rozróżnia w nazwie małych/dużych liter oraz pomija znak odstępu, stąd np. nazwy: „Towar1”, „Towar 1”, „TOWAR 1”, „T o w a r 1”, „To W A r 1” są traktowane przez kasę jak ta sama nazwa.
TAKI KOD JUŻ ISTNIEJE	Podczas definiowania towaru wprowadzono kod kreskowy używany już przez inny towar.
TAKIE HASŁO JUŻ ISTNIEJE	Podczas definiowania hasła kasjera wprowadzono hasło używane już przez innego kasjera.
TE TOWARY SĄ TAKIE SAME	Nie można związać towaru z samym sobą.

Komunikat na wyświetlaczu kasjera	Przyczyna/sposób postępowania
TERMINAL WYŁĄCZONY LUB BRAK KOMUNIKACJI	Brak połączenia między terminalem kart płatniczych a modemem RAD. Sprawdzić czy terminal kart płatniczych jest włączony i podłączony przewodem do RAD.
TOWAR JEST SKASOWANY	Próba zdefiniowania towaru na miejscu, gdzie był towar skasowany, ale nie wydrukował się raport skasowanych towarów.
TOWAR ZABLOKOWANY	Podczas definiowania towaru został on zdefiniowany jako zablokowany.
TYLKO DLA PR. MAGAZYNOW.	Włączona jest funkcja PROGRAM MAGAZYNOWY i nie można zmieniać i kasować towarów z klawiatury kasy, ale tylko za pomocą programu zainstalowanego na komputerze.
USZK. PAMIĘĆ PODRĘCZNA	Wezwij serwis.
USZKODZONA PAMIĘĆ PROGR. POWIADOM SERWIS FABRYCZ.	Wezwij serwis.
USZKODZONE DANE ZEGARA POWIADOM SERWIS FABRYCZ.	Wezwij serwis.
WYKONAJ RAPORT DOBOWY	Wywołana wcześniej funkcja możliwa jest do wykonywania tylko po raporcie dobowym fiskalnym, a przed pierwszym paragonem.
WYKONAJ ZALEGŁY RAPORT DOBOWY	Nie został wykonany raport fiskalny dobowy. Wykonaj raport dobowy w celu dalszej sprzedaży na kasie.
ZACZEKAJ DO CZASU OSTATNIEGO ZAPISU	Komunikat pojawia się jeżeli wykonana została korekta czasu w tył. Wybrana operacja (np. wykonanie raport dobowy) wymaga zapisu do pamięci fiskalnej i będzie możliwa, gdy aktualny czas w kasie (po korekcie) zrówna się z czasem poprzedniego zapisu do pamięci fiskalnej.
ZA DUŻA ILOŚĆ POZYCJI ZAKOŃCZ PARAGON	W paragonie może być maksymalnie 99 pozycji sprzedaży.
ZA DUŻA KWOTA	Ilość pomnożona przez cenę jednostkową jest zbyt duża (większa od maksymalnej wartości 999999,99).
ZA DUŻA SUMA ZAKOŃCZ PARAGON	Suma sprzedaży na cały paragon jest zbyt duża (większa od 999999,99).
ZA DUŻY NARZUT	Próba udzielenia narzutu większego niż maksymalny, wynikający z ograniczeń dla kasjera i dla danego towaru.
ZA DUŻY RABAT	Próba udzielenia rabatu większego niż maksymalny, wynikający z ograniczeń dla kasjera i dla danego towaru.
ZEGAR BYŁ DZIŚ PRZESTAW.	Przestawianie zegara możliwe tylko raz na dobę. Następne możliwe jutro.
ZMIANA NIE JEST OTWARTA	Aby wejść do tej funkcji kasjer musi mieć otwartą zmianę.
ZMIEN PIERWSZY ZNAK	Nazwa towaru nie może zaczynać się od spacji.
ZWORA SERWISOWA JEST W POŁOŻENIU SERWISOWYM	Sprzedaż w trybie serwisowym jest niemożliwa. Wyłączyć i ponownie włączyć kasę. Jeżeli komunikat pojawi się ponownie - wezwij serwis.

## Rozdział 5 Informacje dodatkowe

### 1 Homologacje

Decyzja GUM o dopuszczeniu do obrotu kasy ELZAB Mini E

[Decyzja nr PT 29/2016 ważna do dnia 29.12.2020r.](#)

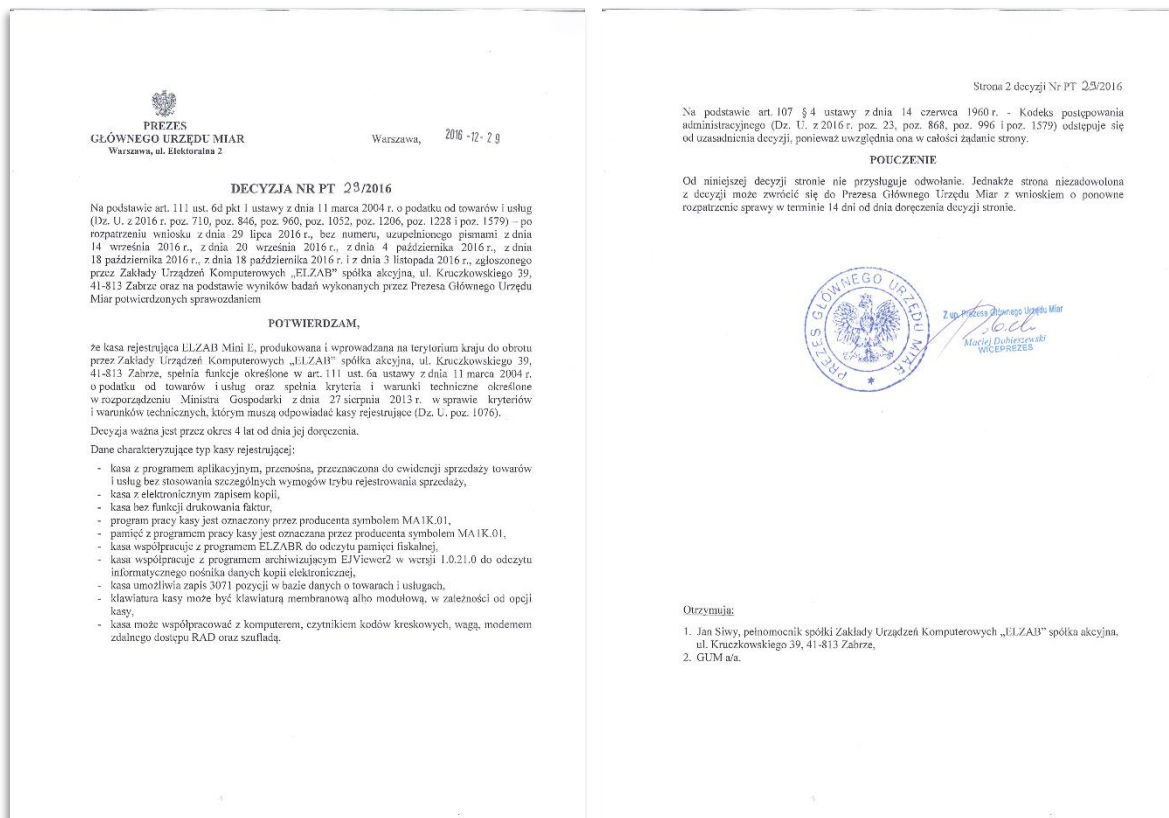

[www.elzab.com.pl/decyzje\\_mf](http://www.elzab.com.pl/decyzje_mf)



### 2 Przykładowe wydruki

Przykładowe wydruki z kasy ELZAB MINI E

RAPORT FISKALNY DOBOWY .....	132
PARAGON FISKALNY .....	133
Przykładowe wydruki niefiskalne .....	134
Raport ZAMKNIĘCIE ZMIANY KASJERA .....	135
Raport STAN KASY .....	136
Raport DANE O TOWARACH .....	137
Wydruk POKWITOWANIE WPŁATY .....	137

## RAPORT FISKALNY DOBOWY

	<b>ELZAB SA</b>		
	41-813 Z A B R Z E		
	UL KRUCZKOWSKIEGO 39		
	NIP1234567890		
data wykonania wydruku	dn. 17r01.25	wydr. 0916	numer wydruku
	<b>RAPORT FISKALNY DOBOWY</b>		oznaczenie wydruku
data i godzina rozpoczęcia oraz zakończenia sprzedaży	Rozpoczęcie sprzedaży: 17r01.25 g.08:49		
	Zakończenie sprzedaży: 17r01.25 g.08:51		
data wykonania raportu dobowego	dn. 17r01.25	nr rap. 0068	kolejny numer raportu dobowego
	PTU A	25,00%	aktualne stawki podatku od towarów i usług PTU (VAT), stawka PTU A jest dedykowana dla najwyższej stawki podatku
	PTU B	8,00%	
	PTU C	5,00%	
	PTU D	0,00%	
	G	ZW.PTU	
wartość sprzedaży netto (bez podatku) w każdej ze zdefiniowanych stawek podatkowych oddzielnie	Sprzed. opod.PTU A	1.088,82	wartość podatku dla poszczególnych stawek podatkowych oddzielnie, oprócz stawki zwolnionej i stawki zerowej
	Sprzed. opod.PTU B	15,17	
	Sprzed. opod.PTU C	0,00	
	Sprzed. opod.PTU D	0,00	
	Sprzed. zwol.PTU G	0,00	
łączna kwota podatku ze wszystkich stawek podatkowych	Kwota PTU A	272,21	łączna kwota sprzedaży brutto (należność)
	Kwota PTU B	1,21	
	Kwota PTU C	0,00	
	łączna kwota PTU	273,42	
	łączna należność	1.377,41	
suma zmian przeprowadzonych w bazie towarowej od ostatniego raportu dobowego np. definiowanie nowych towarów, zmiany stawek itp.	Ilość zerowań RAM	0	ilość zerowań pamięci RAM, w okresie, który obejmuje raport
	Wykonano zmiany w bazie towarowej	4	ilość anulowanych paragonów i sumaryczna wartość anulowanych paragonów (do wartości anulowanych paragonów zaliczana jest suma pozycji do zapłaty w momencie anulowania paragonu)
ilość wystawionych paragonów	Anulowane paragony	1	ilość anulowanych paragonów i sumaryczna wartość anulowanych paragonów (do wartości anulowanych paragonów zaliczana jest suma pozycji do zapłaty w momencie anulowania paragonu)
		9,00	
ilość wierszy raportu dobowego od linii „raport fiskalny” do linii „ilość paragonów” włącznie (z pominięciem linii-separatorów)	Ilość paragonów	4	waluta obowiązująca
	Ilość pozycji	0025	
	Waluta ewidencyjna	PLN	
identyfikator danej kasy np. #01 oraz oznaczenie danego kasjera (numer i nazwa) np. 05 SZEJ	WARTOŚCI SUMOWANE NARASTAJĄCO		sumowane narastająco z raportów dobowych wartości podatków dla poszczególnych stawek podatkowych oddzielnie i łącznej należności
	Kwota PTU A	7.360,88	
	Kwota PTU B	273,85	
	łączna należność	41.754,20	
numer kontrolny potwierdzający, że dokument został wydrukowany przez daną kasę	#0105 SZEJ	08:52	godzina wykonania wydruku
	C0349EGF615520CD6507D57B36B382E5327B5160		logo fiskalne (PL) oraz pełny numer unikatowy kasy (3 litery prefiksu i 10 cyfr)
DAED303902612398C46DBF4FC405B4BA2C4058A5			

skrót kryptograficzny

zgodnie z rozporządzeniem MG z dnia 27 sierpnia 2013r.

Ilość zerowań RAM	3
Zerowanie RAM*Z nr 0008	dn. 16r02.05 g.09:41
Zerowanie RAM Z nr 0009	dn. 16r02.05 g.10:23
Zerowanie RAM*Z nr 0010	dn. 16r02.05 g.14:26

w przypadku wykonania zerowania pamięci RAM drukowane są dodatkowe wiersze z datą, godziną i innymi informacjami dot. zerowania

Z - zewnętrzne zerowanie RAM,

\* - sprzedaż lub anulowanie paragonów po wykonaniu raportu dobowego, a przed zerowaniem RAM

PARAGON FISKALNY

oryginał

wydruk z kopii elektronicznej

nagłówek wydruku zawierający wymagane dane: nazwę, adres i NIP użytkownika kasy

5 linii x 42 znaki + linia z NIP

data i numer wydruku

numer paragonu w danym raporcie dobowym/nr raportu dobowego, do którego zostanie zaliczona sprzedaż z paragonu oraz

identyfikator danej kasy i oznaczenie kasjera (numer i nazwa) oraz

godzina wykonania wydruku

opcjonalna linia drukowana na paragonie z wybranym wcześniej komunikatem (dodatkiem)



oznaczenie odpowiednio początku i końca wydruku danych z kopii elektronicznej



Sprzedaż wody mineralnej powiązanej ze sprzedażą opakowania zwrotnego oraz zwrot (skup) opakowań zwrotnych



Sprzedaż towarów z wydrukiem na paragonie ich kodu kreskowego (przy braku kodu kreskowego - wydruk numeru PLU)



Wydruk wprowadzonej przez kasjera pozycji informacyjnej na paragonie (bez sprzedaży) np. numeru klienta, numeru karty lojalnościowej



## Raport ZAMKNIĘCIE ZMIANY KASJERA

ELZAB SA	
41-813 Z A B R Z E UL. KRUCZKOWSKIEGO 39 NIP1234567890	
data wykonania wydruku	dn. 17-01.25      wydr. 0917
kolejny numer raportu	<b>ZAMKNIĘCIE ZMIANY</b> NR 0044
nazwa kasjera, którego dotyczy raport	od 17-01.25 g. 08:48 do 17-01.25 g. 09:09 KASJER: SZEJ
wartość sprzedaży z uwzględnieniem sprzedaży i skupu opakowań zwrotnych	ILOŚĆ PARAGONÓW 4 SPRZEDAŻ OGÓŁEM 1.377,79
wartość sprzedanych opakowań zwrotnych	PRZYJĘTE OPAKOWANIA 0,57 SPRZEDAŻ OPAKOWAŃ 0,95
wartość rabatów i narzutów udzielonych na anulowane pozycje sprzedaży	ILOŚĆ ANUL. POZYCJI 2 KWOTA ANUL. POZYCJI 14,88 KWOTA ANUL. RABATÓW 1,40 KWOTA ANUL. NARZUTÓW 0,00
wartość narzutu udzielonego na pozycje sprzedaży i całe paragony	RABATÓW NA POZYCJE 10,00 RABATÓW NA PARAGON 0,90 NARZUTÓW NA POZYCJE 0,00 NARZUTÓW NA PARAGON 0,00
ilość otwarć szuflady poza wystawianiem paragonu np. za pomocą funkcji z klawiatury lub niedokończonych operacji WYPŁATA Z KASY i KONIEC ZMIANY KASJERA	ILOŚĆ ANUL. PARAGONÓW 1 KWOTA ANUL. PARAGONÓW 9,00 DOD. OTWARC SZUFLADY 2 IL. POZ. Z KODU KRESK. 0 IL. POZ. Z KŁAWIATURY 13
ilość pozycji sprzedaży, wybranych za pomocą klawiatury, w tym za pomocą klawiszy zdefiniowanych oraz numeru i nazwy towaru	<b>GOTÓWKA</b> STAN POCZĄTKOWY 10,00 WPŁYWY ZE SPRZEDAŻY 927,79 WPŁATY DO KASY 400,00 WYPŁATY Z KASY 25,00 RAZEM W SZUFLADZIE 1.312,79
kwota wpłat i wypłat w danej formie płatności lub walucie	ZLICZONO W SZUFLADZIE 1.312,70 RÓŻNICA -0,09
kwota obliczona przez kasę w danej formie płatności lub walucie, która powinna znajdować się w szufladzie	<b>GOTÓWKA EUR</b> WPŁYWY ZE SPRZEDAŻY 10,00 RÓWNOWARTOŚĆ W PLN 450,00 W TYM WYMIANA NA PLN 350,00 RAZEM W SZUFLADZIE 10,00 ZLICZONO W SZUFLADZIE 10,00 RÓŻNICA 0,00
kwota w danej formie płatności lub walucie, która została zliczona i wprowadzona przez kasjera	<b>WYZEROWANO LICZNIKI</b> #1015 SZEJ 09:09 0000000001
różnica kwoty w szufladzie obliczonej przez kasę i wprowadzonej przez kasjera	

Istnieje następująca zależność pomiędzy pozycjami SPRZEDAŻ OGÓŁEM, PRZYJĘTE OPAKOWANIA i SPRZEDAŻ OPAKOWAŃ na raporcie ZAMKNIĘCIE ZMIANY, a pozycją ŁĄCZNA NALEŻNOŚĆ na raporcie FISKALNYM DOBOWYM (patrz [Raport fiskalny dobowy](#) na stronie 132):

SPRZEDAŻ OGÓŁEM = ŁĄCZNA NALEŻNOŚĆ + SPRZEDAŻ OPAKOWAŃ - PRZYJĘTE OPAKOWANIA pod warunkiem że oba raporty obejmują te same paragony (dotyczy to także sumy odpowiednich pozycji dla więcej niż jednego raportu kasjera).

W przykładowych wydrukach raportów mamy następujące wartości:

$$1377,79 = 1377,41 + 0,95 - 0,57 \text{ PLN}$$



## Raport STAN KASY

ELZAB SA	
41-813 Z A B R Z E	
UL. KRUCZKOWSKIEGO 39	
NIP1234567890	
dn.17-01.25	wydr.0915
#NIEFISKALNY#	
STAN KASY	
NR 0039	
od 17-01.25 g.08:48 do 17-01.25 g.08:51	
KASJER: SZEFL	
ILOŚĆ PARAGONÓW	4
SPRZEDAŻ OGÓŁEM	1.377,79
PRZYJĘTE OPAKOWANIA	0,57
SPRZEDAŻ OPAKOWAN	0,95
ILOŚĆ ANULOW. POZYCJI	2
KWOTA ANULOW. POZYCJI	14,88
KWOTA ANULOW. RABATÓW	1,40
KWOTA ANULOW.NARZUTÓW	0,00
RABATÓW NA POZYCJE	10,00
RABATÓW NA PARAGON	0,90
NARZUTÓW NA POZYCJE	0,00
NARZUTÓW NA PARAGON	0,00
ILOŚĆ ANUL. PARAGONÓW	1
KWOTA ANUL. PARAGONÓW	9,00
DOD. OTWARC SZUFLADY	2
IL. POZ. Z KODU KRESK.	0
IL. POZ. Z KLAWIATURY	13
-----	
GOTÓWKA	
STAN POCZĄTKOWY	10,00
WPŁYWY ZE SPRZEDAŻY	927,79
WPŁATY DO KASY	400,00
WYPŁATY Z KASY	25,00
RAZEM W SZUFLADZIE	1.312,79
-----	
GOTÓWKA EUR	
WPŁYWY ZE SPRZEDAŻY	10,00
RÓWNOWARTOŚĆ W PLN	450,00
W TYM WYMIANA NA PLN	350,00
RAZEM W SZUFLADZIE	10,00
-----	
#NIEFISKALNY#	
#0105 SZEFL	08:51
0000000001	

Pozycje raportu STAN KASY są analogiczne do pozycji raportu ZAMKNIĘCIE ZMIANY przedstawionego wyżej, z wyjątkiem nazwy raportu oraz braku linii z komunikatem WYZEROWANIE LICZNIKÓW i związanych ze stanem płatności w szufladzie tj. ZLICZONO W SZUFLADZIE oraz RÓŻNICA.

Raport DANE O TOWARACH

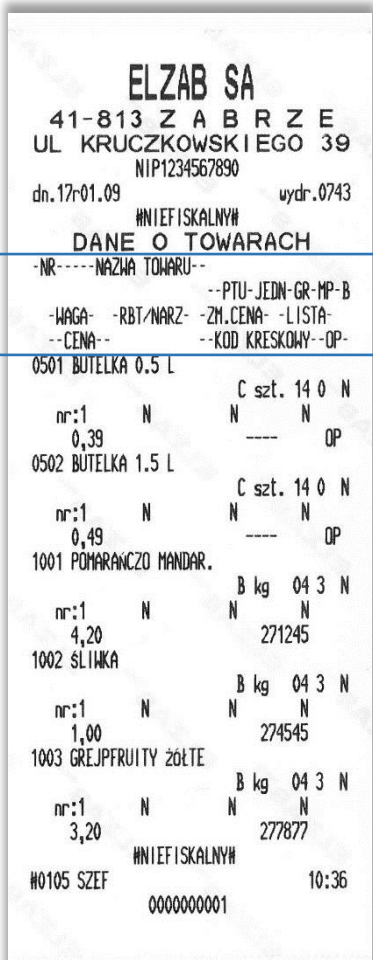

Pozycja	Przykład	Opis
NR	0501	numer towaru w bazie towarowej (PLU)
NAZWA TOWARU	BUTELKA 0.5 L	
PTU	C	stawka podatkowa
JEDN	szt.	jednostka miary
GR	14	nr grupy towarowej
MP	0	ilości miejsc po przecinku w ilości przy sprzedaży
B	N	informacja, czy towar jest zablokowany T/N
WAGA	nr:1	przypisanie towaru do wagi przy pracy z systemem wag PRIMA
RBT/NARZ	N	informacja, czy towar jest wyłączony z rabatu i narzutu T/N
ZM.CENA	N	informacja, czy przy sprzedaży można zmienić cenę towaru T/N
LISTA	N	informacja, czy towar znajduje się na tzw. liście podręcznej T/N
CENA	0,39	cena towaru w walucie ewidencyjnej
KOD KRESKOWY	----(brak)	przypisany do towaru kod kreskowy
OP	OP	informacja, czy towar jest opakowaniem T/N

Wydruk POKWITOWANIE WPŁATY

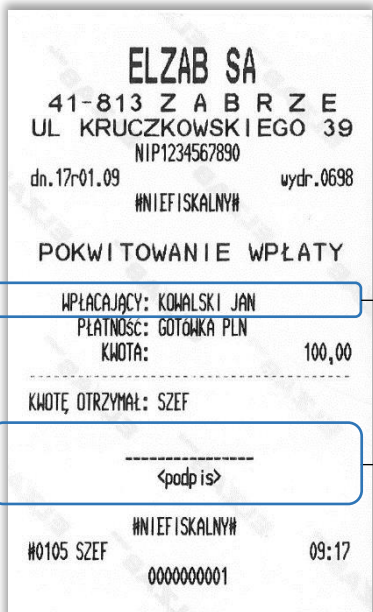

opcjonalne pola na wydruku POKWITOWANIE WPŁATY

### 3 Programy współpracujące

Na stronach producenta kasy znajdują się programy współpracujące z kasą ELZAB Mini E.

Do pobrania	Opis
<a href="#">&gt;&gt; ejviewer</a>	Przeglądarka kopii elektronicznej. Program do przeglądania zawartości danych zapisanych na karcie microSD (zawartość karty musi zostać wcześniej skopiowana na komputer)
<a href="#">&gt;&gt; AS</a>	Analiza Sprzedaży. Program do kopiowania, przeglądania oraz analizy danych z kopii elektronicznej. Informacje na stronach producenta <a href="http://www.elzab.com.pl/as">http://www.elzab.com.pl/as</a>
<a href="#">&gt;&gt; sdbbackup</a>	Program do wykonania kopii zawartości karty na komputer PC bez potrzeby wyjmowania karty microSD z kasy fiskalnej
<a href="#">&gt;&gt; usbdrv.zip</a>	Sterowniki USB (Windows)
<a href="#">&gt;&gt; mini_e_klaw.zip</a>	Program do definiowania klawiszy w kasie ELZAB Mini E i wydruku wkładki z opisem
<a href="#">&gt;&gt; ecrserw.zip</a>	Program serwisowy <i>WinECRSerw</i> (Windows) i <i>ECRSerw</i> (DOS)

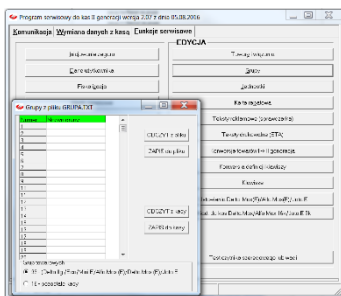

### 4 Deklaracja Zgodności

	<p>To urządzenie zostało oznakowane znakiem CE, co oznacza, że pomyślnie przeszło proces oceny zgodności z obowiązującymi wymogami dyrektyw Unii Europejskiej. Szczegółowy wykaz dyrektyw oraz norm, którym podlega, zawiera Deklaracja Zgodności dostępna na stronie producenta urządzenia.</p>
---	--

Deklaracja Zgodności ELZAB Mini E znajduje się na stronach producenta.

<http://www.elzab.com.pl/pl/strefa-dla-klienta/do-pobrania/deklaracje-zgodnosci>





Zużytych baterii i akumulatorów zgodnie z rozdz. 3 ustawy o bateriach i akumulatorach nie wolno umieszczać, wyrzucać, magazynować z innymi odpadami w tym samym pojemniku (Dz. U. nr 79, poz. 666). Stosując prawidłową utylizację baterii i akumulatorów użytkownik przyczynia się do zapobiegania potencjalnie negatywnym konsekwencjom dla środowiska naturalnego i ludzkiego zdrowia, które mogłyby powstać w przypadku nieprawidłowej utylizacji baterii. Recykling materiałów przyczynia się do ochrony zasobów naturalnych. Szczegółowe informacje dotyczące recyklingu baterii można uzyskać u producenta wyrobu bądź u autoryzowanego partnera.

Zużyty akumulator oddaj do Organizacji Odzysku i/lub do punktu zbiórki zużytych baterii i akumulatorów i /lub skontaktuj się z autoryzowanym serwisem producenta.



Zużytego sprzętu zgodnie z art. 22 ust. 1 i 2 ustawy o zużytym sprzęcie elektrycznym i elektronicznym (Dz. U. z 2013 poz. 1155), nie wolno umieszczać, wyrzucać, magazynować wraz z innymi odpadami. Użytkownik jest zobowiązany do oddania go prowadzącym zbieranie zużytego sprzętu elektrycznego i elektronicznego, zarejestrowanym w Głównym Inspektoracie Ochrony Środowiska i prowadzącym selektywną zbiórkę odpadów. Właściwe postępowanie ze zużytym urządzeniem przyczynia się do uniknięcia szkodliwych dla zdrowia ludzi konsekwencji, ochrony środowiska, obniża przedostawanie się szkodliwych substancji do atmosfery oraz wód powierzchniowych, wynikających z obecności składników niebezpiecznych oraz niewłaściwego składowania i przetwarzania takiego sprzętu.

#### UWAGA:

Informacje zawarte w niniejszej instrukcji mają charakter wyłącznie informacyjny i nie stanowią oferty handlowej w rozumieniu Kodeksu Cywilnego.

Producent zastrzega sobie prawo zmiany informacji zawartych w niniejszej instrukcji bez wcześniejszego powiadomienia. Aktualne wersje instrukcji znajdują się zawsze na stronie producenta urządzenia.

[www.elzab.com.pl/instrukcje\\_obsługi](http://www.elzab.com.pl/instrukcje_obsługi)



Data wprowadzenia wyrobu:	<b>12.2016r</b>		Nr rysunku:	T51IO00012
			Data edycji:	26-01-2017

**SIEDZIBA:**

ul.Kruczkowskiego 39

41 - 813 Zabrze

tel. +48 32 37 06 200

fax +48 32 27 22 583

**DZIAŁ HANDLOWY:**

tel. +48 32 37 06 334

**PORADY TECHNICZNE:**

Dyżurny specjalista - kasy fiskalne

tel. +48 601 513 823 (godz. 8 - 18)

tel. +48 32 37 06 220 (godz. 8 - 16)

e-mail: [help@elzab.com.pl](mailto:help@elzab.com.pl)

Dyżurny specjalista - wagi

tel. +48 603 306 316 (godz. 8 - 18)